



HAVAL H6 COUPE

HAVAL
No.1 SUV brand in China

Динамичный, выразительный, незабываемый

HaVal H6 Coupe меняет традиционное представление о кроссоверах.
Созданный неординарным, он стал воплощением скорости и страсти.





Современный, стильный, элегантный

Идеальные пропорции, гармоничное сочетание плавных и острых линий раскрывают динамичный характер H6 Coupe. Решетка радиатора шестиугольной формы, выполненная в фирменном стиле Haval, подчеркивает стильный облик автомобиля. Рейлинги плавно повторяют очертания крыши, органично дополняя силуэт спортивного кроссовера.



Изящные задние фонари

Новые 5-спицевые диски уникального дизайна для версии COUPE

Динамичная боковая линия

Ксеноновые передние фары и хромированная решетка радиатора

Притягивает с первого взгляда, покоряет с первого знакомства

Врожденное превосходство H6 Coupe разрушает стереотипы.

Панорамный люк с электроприводом и функцией защиты от защемления, лазерная подсветка пространства около дверей и расположенный в верхней части двери багажника стоп-сигнал с логотипом Haval – эти и другие стильные детали не оставят никого равнодушным.



Панорамный люк

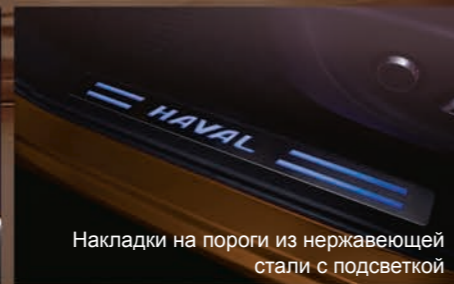

Накладки на пороги из нержавеющей стали с подсветкой



Антенна в форме акульего плавника

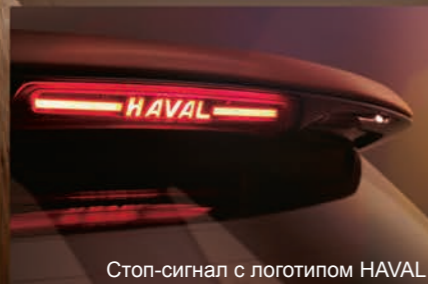

Стоп-сигнал с логотипом Haval

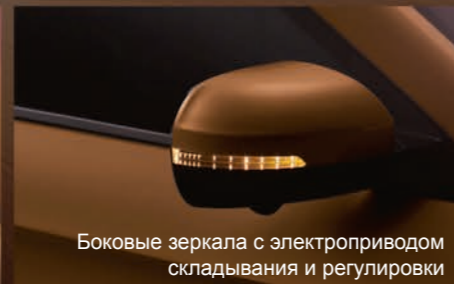

Боковые зеркала с электроприводом складывания и регулировки





Необычный шарм и превосходный вкус в оформлении интерьера

Тщательно подобранные материалы высокого качества и продуманная организация внутреннего пространства создают абсолютный комфорт в салоне. Аккуратное исполнение интерьера с вниманием к деталям удовлетворит самый взыскательный вкус. Оригинальные дизайнерские решения в отделке приборной панели, многофункционального рулевого колеса и сидений с двойным «французским» швом подчеркивают особую атмосферу интерьера H6 Coupe.



Многофункциональное рулевое колесо с кожаной отделкой



Зеркало заднего вида с автоматическим затемнением



6-ступенчатая роботизированная коробка передач GETRAG с двойным сцеплением и масляным охлаждением

Многофункциональный бортовой компьютер с цифровым дисплеем 3,5" (8,9 см)



Электропривод регулировки сиденья водителя по 8 направлениям



Комфорт с вниманием к деталям

Панорамный люк оснащен функцией плавного открывания в вертикальной и горизонтальной плоскости. Интуитивно понятное управление мультимедийной системой с помощью 8-дюймового (20,3 см) сенсорного дисплея. Подсветка создает теплую и уютную атмосферу в салоне. На выбор представлено 6 цветов: красный, зеленый, оранжевый, синий, желтый и розовый.



8-дюймовый (20,3 см) сенсорный ЖК-дисплей

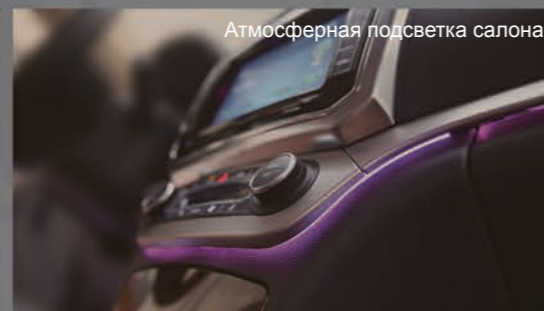

Атмосферная подсветка салона



Панель управления люком и освещением салона, отсек для очков



Сиденья 2-го ряда с подогревом и кнопками управления на центральной консоли



Конструкция кузова высокой прочности

Кузов обладает высокой способностью к поглощению удара и обеспечивает надежную защиту во время эксплуатации.



Максимальная безопасность

Кроссовер получил полный комплекс систем активной и пассивной безопасности. Подушки безопасности со всех сторон, 12-канальная радарная система предупреждения о возможном столкновении, Система мониторинга слепых зон, Электронная система стабилизации (ESP), Система распределения тормозных усилий (EBD), Антиблокировочная система (ABS), Антипробуксовочная система (TCS), Система помощи при спуске (HDC), Система помощи при подъеме (HAC), Система автоматического удержания AUTO HOLD, Стояночный тормоз с электронным управлением (EPB), Система контроля давления в шинах (TPMS) – эти и другие системы обеспечивают безопасность и уверенность на дороге.

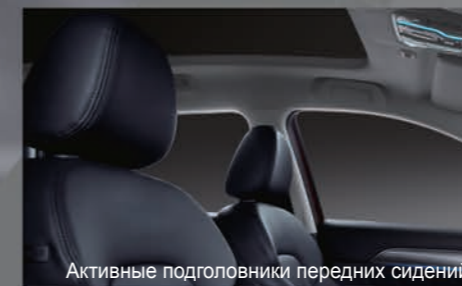

Активные подголовники передних сидений

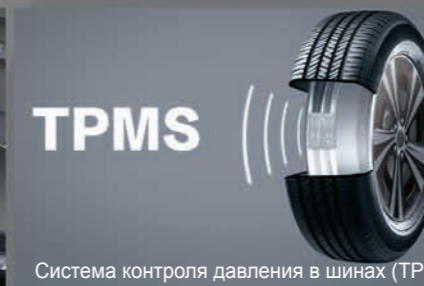

Система контроля давления в шинах (TPMS)

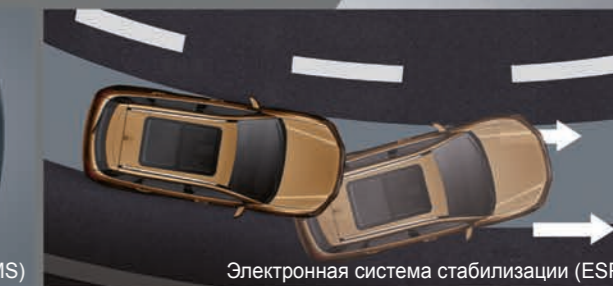

Электронная система стабилизации (ESP)



Подушки безопасности со всех сторон

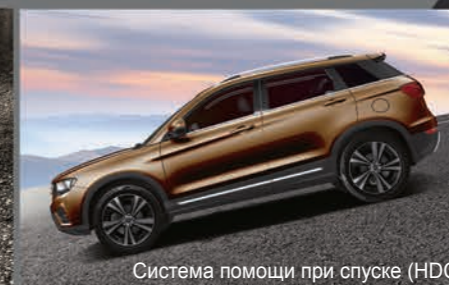

Система помощи при спуске (HDC)

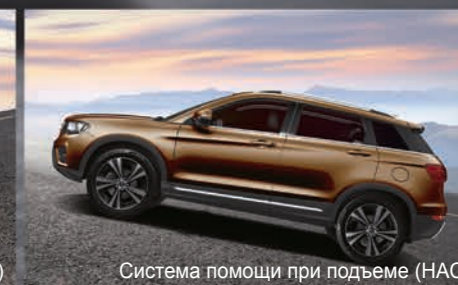

Система помощи при подъеме (HAC)

Интеллектуальные технологии и качество исполнения

Изысканный и продуманный до мелочей дизайн интерьера создает атмосферу, пробуждающую драйв. Автомобиль оснащен самым современным и технологичным оборудованием, включая бесключевой доступ, запуск двигателя кнопкой, систему мониторинга слепых зон, систему автоматического удержания AUTO HOLD. Акустическая система с объемным звучанием в сочетании с шумоизоляцией высокого класса позволит окунуться в атмосферу живого концерта.

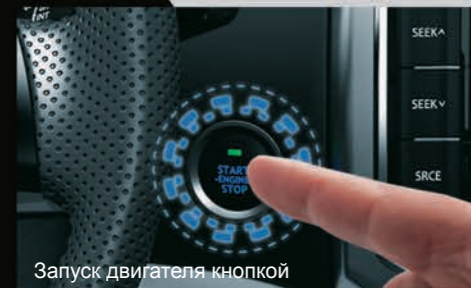

Запуск двигателя кнопкой

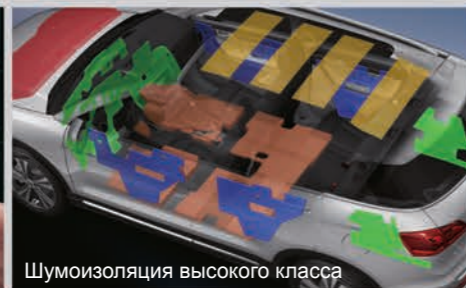

Шумоизоляция высокого класса



Акустическая система с объемным звучанием

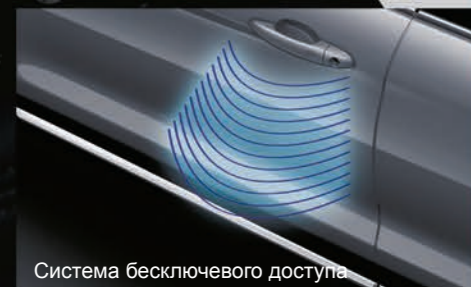

Система бесключевого доступа

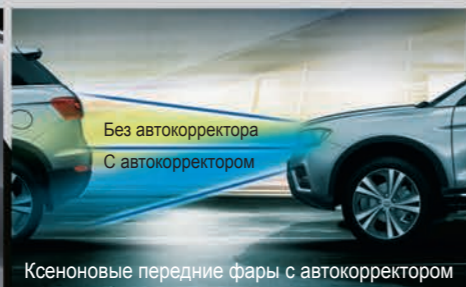

Без автокорректора

С автокорректором

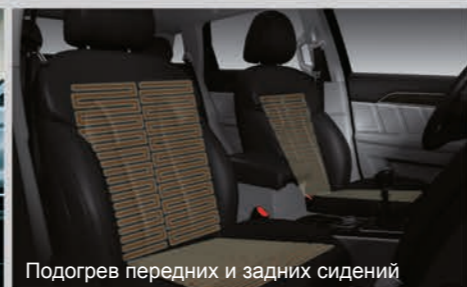

Подогрев передних и задних сидений

Впечатляющая динамика и удовольствие от вождения

Бензиновый двигатель 2.0Т с турбонаддувом и непосредственным впрыском в сочетании с роботизированной коробкой передач с двойным сцеплением и масляным охлаждением обеспечивают впечатляющую динамику и надежность. Интеллектуальная система полного привода TOD (Torque on Demand) перераспределяет крутящий момент в зависимости от дорожных условий, что придает уверенность и точность в управлении, пробуждает азарт и приносит удовольствие от вождения.



6DCT GETRAG
с двойным сцеплением
и масляным охлаждением



Бензиновый двигатель 2.0Т с турбонаддувом
и непосредственным впрыском



Интеллектуальная система
полного привода BorgWarner*

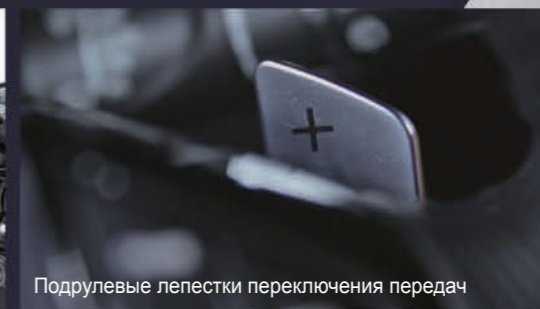

Подрулевые лепестки переключения передач

* В России доступна только переднеприводная версия.





HAVAL H6 COUPE

Технические характеристики

Технические характеристики	
Размеры (длина x ширина x высота) (мм)	4549x1835x1700
Колёсная база (мм)	2720
Дорожный просвет (мм)	170
Тип двигателя	бензиновый с распределённым впрыском и турбонаддувом
Рабочий объем (куб. см)	1967
Максимальная мощность (л.с./кВт/об/мин)	190/140/5200-5500
Максимальный крутящий момент (Нм/об/мин)	310/2400-3600
Коробка передач	6 DCT
Привод	передний
Расход топлива (л/100 км, смешанный цикл)	8,8
Объём бака (л)	58
Передняя подвеска	независимая McPherson
Задняя подвеска	независимая двухрычажная
Тормозная система спереди / сзади	вентилируемые дисковые / дисковые
Стояночный тормоз	электронное управление
Рулевое управление	электроусилитель
Максимальный угол въезда (%)	30
Шины	225/65 R17
Докатка	T155/90 R18

Габаритные размеры (мм)

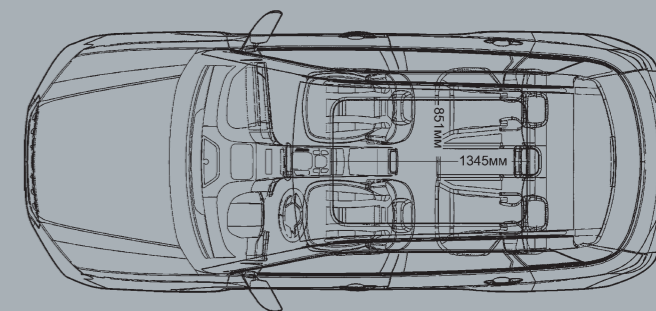
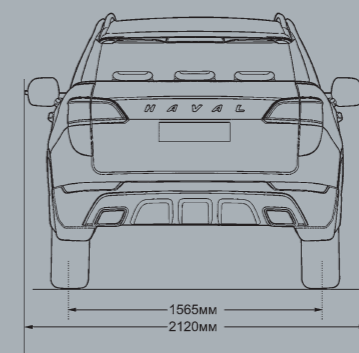
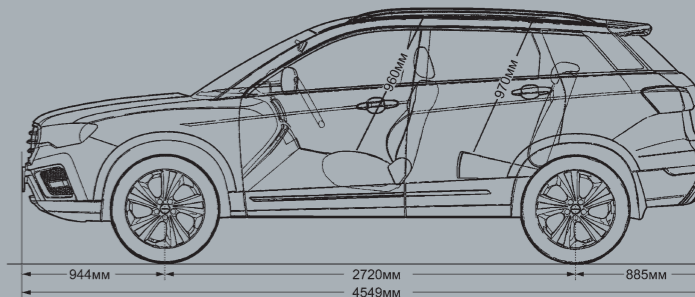
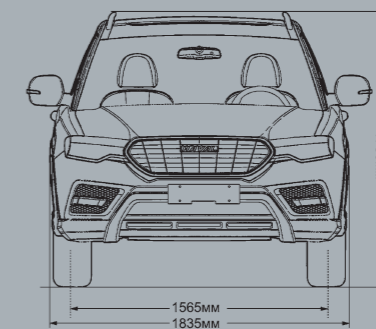

Панорамный люк



5-спицевые диски уникального дизайна



Варианты окраски кузова

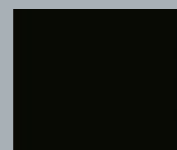

Чёрный
(Classic black)

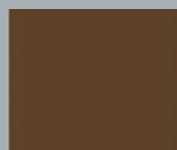

Коричневый
(Coco brown)

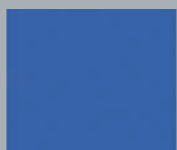

Синий
(Armenia blue)



Красный
(Camellia red)

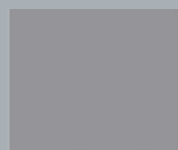

Серебристый
(Elegant silver)

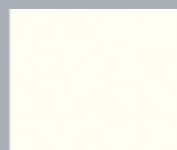

Белый
(Polar white)

Цвет интерьера

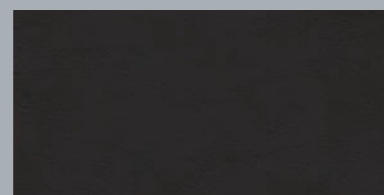

Чёрный

HAVAL H6 COUPE

Притягивает с первого взгляда, покоряет с первого знакомства



© ООО «Хавейл Мотор Рус»

Изображенные в настоящем каталоге автомобили частично укомплектованы дополнительным оборудованием, поставляемым за отдельную плату.

ООО «Хавейл Мотор Рус» сохраняет за собой право на внесение изменений в комплектацию автомобилей без предварительного уведомления. Для уточнения комплектаций автомобилей и получения дополнительной информации обращайтесь к официальным дилерам HAVAL.

Информация, представленная в данной брошюре, действительна на момент публикации.

Более подробную информацию можно найти на нашем официальном сайте www.haval.ru

