



HONGQI
— since 1958 —

РУКОВОДСТВО ПО ЭКСПЛУАТАЦИИ



HS5

Предисловие

Благодарим вас за выбор Hongqi HS5! Автомобили Hongqi соответствуют самым высоким стандартам качества, что подтверждено сертификатами безопасности. Hongqi HS5 — это современный, комфортный, безопасный автомобиль, построенный на современной платформе и оснащенный инновационными решениями. Настоящее руководство по эксплуатации описывает устройство, функциональное оборудование и системы безопасности для комфортного и безопасного управления автомобилем. Руководство по эксплуатации включает описание всех вариантов комплектации автомобилей, выпускаемых маркой Hongqi. В связи с этим часть описаний опций, представленных в данном руководстве, возможно, не относится к вашему автомобилю. Кроме информации об устройстве, системах и оборудовании автомобиля, в руководстве по эксплуатации приведены советы по безопасному вождению автомобиля. Представлены рекомендации по техническому обслуживанию автомобиля, мерам безопасности в случае непредвиденных ситуаций. Руководство по эксплуатации содержит описание всех конструктивных особенностей, систем и опций автомобиля на момент публикации. Производитель оставляет за собой право вносить изменения в конструкцию и комплектацию автомобиля без предварительного уведомления. За более подробной информацией, пожалуйста, обращайтесь к официальным дилерам марки Hongqi. Дилеры марки будут рады предоставить дополнительную информацию.

Желаем вам приятного путешествия и удовольствия за рулем!

Содержание

	Иллюстрации	Поиск по иллюстрациям
1	Инструкция по технике безопасности	Обязательно ознакомьтесь с инструкциями по технике безопасности
2	Подготовка перед началом движения	Проверка и подготовка перед началом движения
3	Вход и выход из автомобиля	Открытие и закрытие дверей, окон и крышки багажника
4	Регулировка различных систем в автомобиле	Регулировка перед началом движения и использование оборудования в автомобиле
5	Информационно-развлекательная система	Управление информационно-развлекательной системой
6	Управление автомобилем	Необходимые операции и рекомендации во время управления автомобилем
7	Помощь при парковке	Системы помощи при парковке
8	Парковка автомобиля	Системы помощи после парковки
9	В случае неисправности	Действия в случае неисправности или чрезвычайной ситуации
10	Техническое обслуживание и спецификация	Процедура ухода и технического обслуживания автомобиля, информация о спецификации автомобиля
11	Устройство экстренного вызова	Использование устройства экстренного вызова
	Дополнительная информация	Перечень сокращений и другая информация, содержащаяся в настоящем руководстве

1 Инструкция по технике безопасности

1-1. Инструкции по технике безопасности

Безопасное управление автомобилем 26

Ремень безопасности ... 28

Подушка безопасности 34

Меры предосторожности при перевозке детей 47

Детское кресло 49

Установка детского кресла 55

Меры предосторожности в отношении выхлопных газов 60

1-2. Сигнальные лампы и световые индикаторы

Световые индикаторы 61

Сигнальные лампы 63

1-3. Система иммобилайзера / противоугонная система автомобиля

Система иммобилайзера двигателя 71

Противоугонная система автомобиля 72

2 Подготовка перед началом движения

2-1. Осмотр автомобиля

Проверка перед началом движения 74

2-2. Эксплуатация автомобиля в зимнее время

Советы по управлению в зимнее время 75

2-3. Заправка топливом

Открытие крышки горловины топливного бака 78

3 Вход и выход из автомобиля

3-1. Информация о ключе

Ключ 84

3-2. Отпирание, запираение дверей и крышки багажника

Дверь 88

Крышка багажника 93

Система бесключевого доступа и запуска (PEPS) 98

3-3. Груз и багаж

Перевозка груза в багажнике 103

Регулировка различных систем в автомобиле

4-1. Сиденья

Сиденье переднего ряда	106
Сиденье заднего ряда	108
Подголовник	111
Память сиденья *	113
Контроль температуры сиденья *	115

4-2. Рулевое колесо и зеркало заднего вида

Рулевое колесо	117
Внутреннее зеркало заднего вида	119
Наружное зеркало заднего вида	121

4-3. Окна и люк

Стеклоподъемник	125
Панорамный люк *	128

4-4. Система кондиционирования воздуха

Автоматическая система кондиционирования воздуха	132
Обогрев стекла	142

4-5. Бортовой источник питания

Автомобильная беспроводная зарядка *	143
Розетка питания USB ...	145
Резервный источник питания 12 В	147

4-6. Внутреннее освещение

Использование внутреннего освещения	149
---	-----

4-7. Использование вещевых отсеков хранения

Список и расположение вещевых отсеков	152
---	-----

4-8. Прочее внутреннее оборудование автомобиля

Использование прочего внутреннего оборудования автомобиля	158
---	-----

Информационно-развлекательная система

5-1. Основные функции

Мультимедийный дисплей	164
Интерфейс передачи данных	169

Содержание

5-2. Использование информационно-развлекательной системы

Настройка	171
Система развлечений	178
Расширенное приложение	179

5-3. Использование системы громкой связи Hands-Free

Система громкой связи Hands-Free	180
---	-----

6

Управление автомобилем

6-1. Информация о комбинации приборов

Комбинация приборов	184
Информация на многофункциональном дисплее комбинации приборов	186
Проекционный дисплей *	189

6-2. Правила управления автомобилем

Управление автомобилем	191
---------------------------------	-----

Кнопка запуска/остановки двигателя	200
Управление переключением передач	202
Режимы вождения	209

6-3. Управление фарами и стеклоочистителем

Переключатель фар	213
Рычаг переключения указателей поворота	217
Интеллектуальная система управления дальним све- том (HCS) *	218
Переключатель противо- туманных фар	221
Стеклоочиститель и омыватель ветрового стекла	222
Стеклоочиститель и омыватель заднего стекла	226

6-4. Использование системы помощи при вождении

Круиз-контроль *	228
Адаптивный круиз- контроль (ACC) *	232
Интеллектуальный адаптивный круиз- контроль (SACC) *	244
Система контроля давления воздуха в шинах (TPMS)	257

Система предупреждения
увода с полосы
движения / помощи
при удержании
в полосе движения
(LDW/LKA) * 259

Система предупреждения
о фронтальном
столкновении
(FCW) * 263

Система экстренного
торможения (АЕВ) * .. 267

Система контроля слепых
зон (BSD) * 272

Система распознавания
дорожных знаков
(TSR) * 279

Система
«старт-стоп» * 282

Система помощи
при вождении 288

7 Помощь при парковке

7-1. Контроль парковки

Передний и задний
парковочные
радары 294

Система камеры
заднего вида * 300

Система кругового
обзора (AVM) * 304

Система автоматической
помощи при парковке
(APA) * 311

8 Парковка автомобиля

8-1. Системы помощи после парковки

Электромеханический
стояночный тормоз
(EPB) 322

Функция автоматического
удержания
(AUTO HOLD) 324

8-2. При высадке

Предупреждение при
открытии двери * 326

9 В случае неисправности

9-1. Важная информация

Аварийная
сигнализация 332
Сигнал SOS * 333

9-2. Действия в чрезвычайных ситуациях

Буксировка
автомобиля 334

Содержание

Действия при возникновении неисправности автомобиля	340
Потеря давления в шине	341
Если двигатель не запускается	349
Если ключ потерян	350
Если интеллектуальный ключ ненормально работает	351
Если двери не закрываются должным образом ...	353
Если батарея 12 В разряжена	355
Если двигатель перегревается	359
Если автомобиль застрял	361
При движении по затопленной дороге	363
Если произошел прокол шины	364
В случае аварии	365
Аварийное открытие крышки багажника ...	366

10	Техническое обслуживание и спецификация
-----------	--

10-1. Уход и техническое обслуживание

Мойка и защита кузова	370
Чистка и защита салона автомобиля	373

10-2. Техническое обслуживание

Инструкции по техническому обслуживанию	376
---	-----

10-3. Самостоятельное обслуживание

Меры предосторожности при самостоятельном обслуживании	379
Сажевый фильтр	383
Капот	385
Моторный отсек	386
Шины	400
Давление воздуха в шинах	403
Колесо	405
Фильтр кондиционера	407
Замена батареи в ключе	409

Проверка и замена
предохранителя 411

10-4. Спецификация автомобиля

Данные по техническому
обслуживанию 415

Информация
о топливе 429

11 Устройство экстренного вызова

11-1. Устройство экстренного вызова

Устройство экстренного
вызова 432

Дополнительная информация

Перечень сокращений

Перечень
сокращений 440

Регистратор данных

Регистратор данных ... 442

1

2

3

4

5

6

7

8

9

10

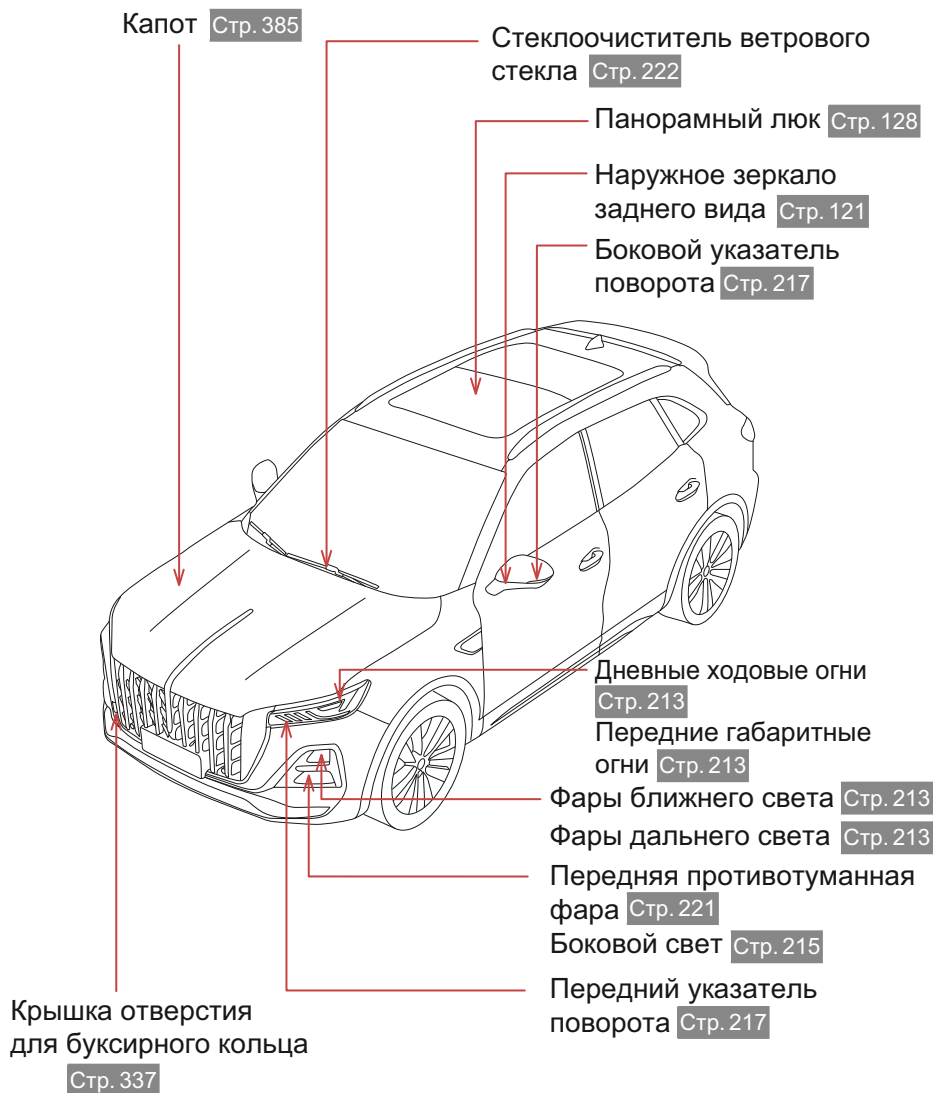

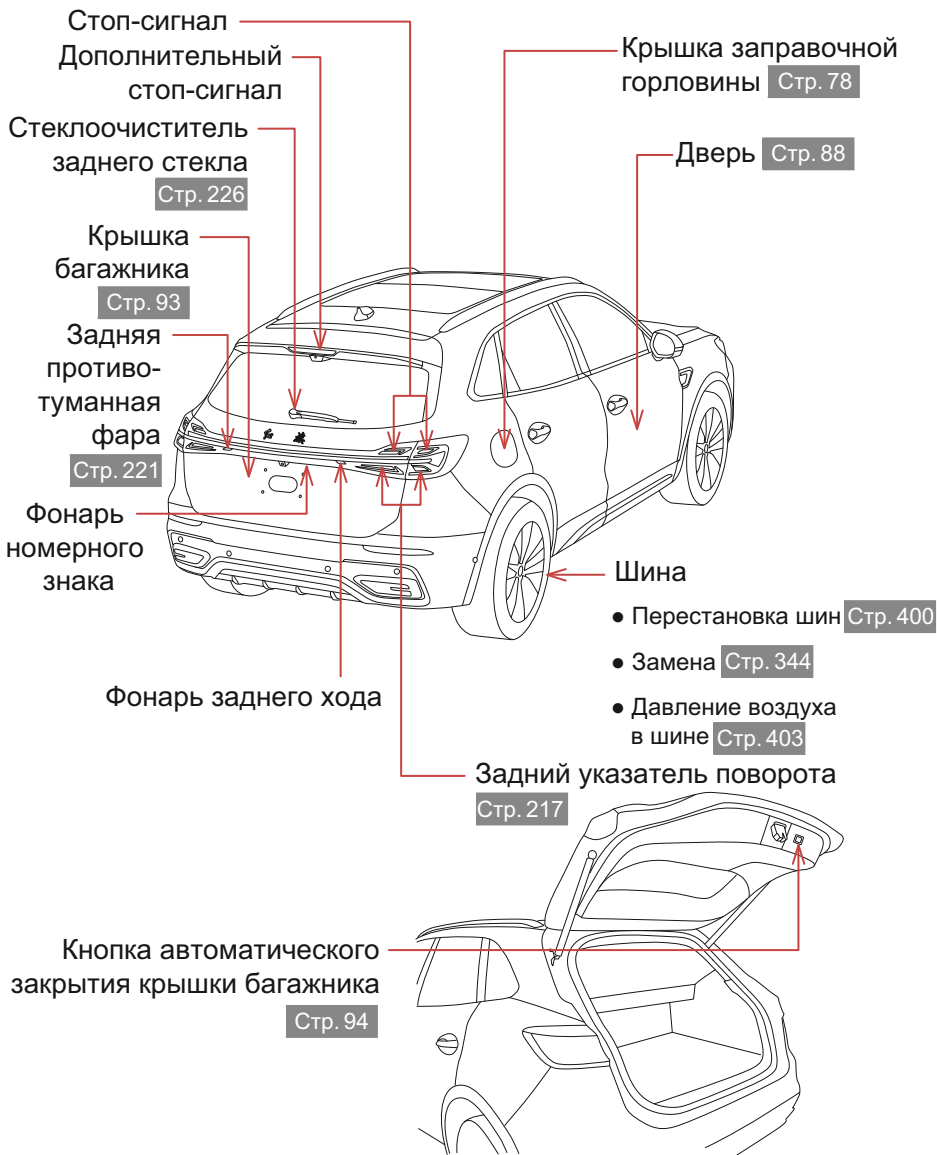

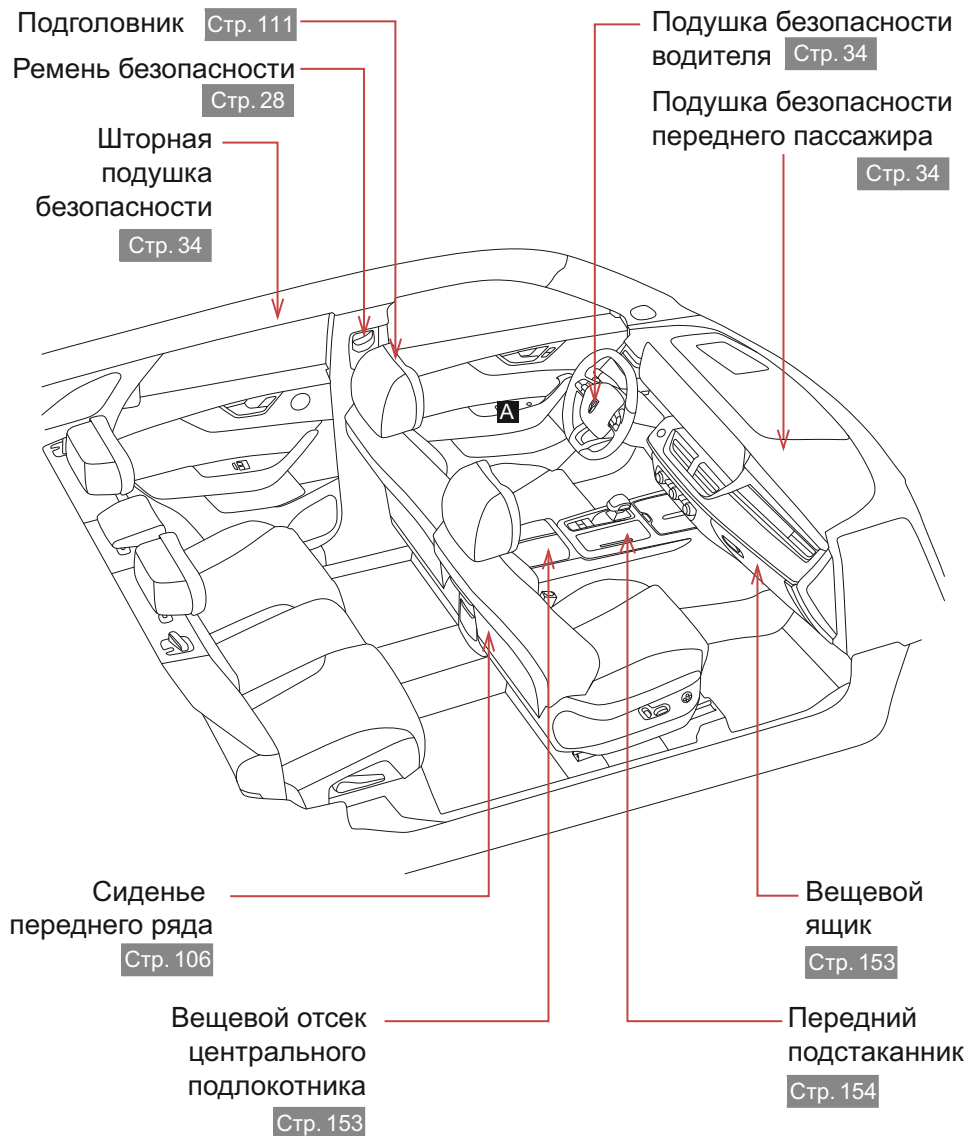

A

Переключатель
центрального
замка дверей

Стр. 90

Переключатель
регулировки наружного
зеркала заднего вида

Стр. 121

Внутренняя
дверная ручка

Стр. 90

Переключатель
блокировки
стеклоподъемников

Стр. 125

Переключатель
стеклоподъемников

Стр. 125

Отсек для хранения

Стр. 156

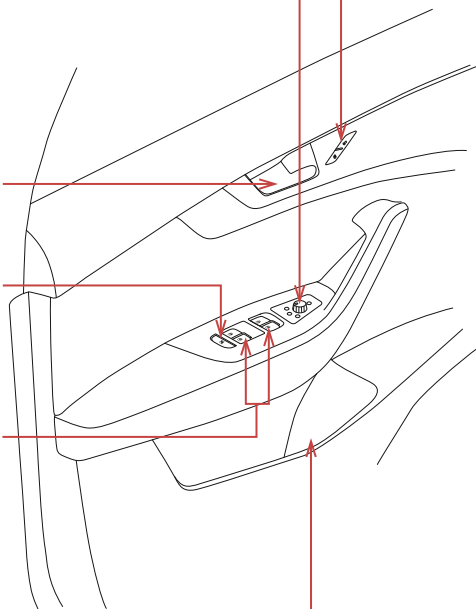



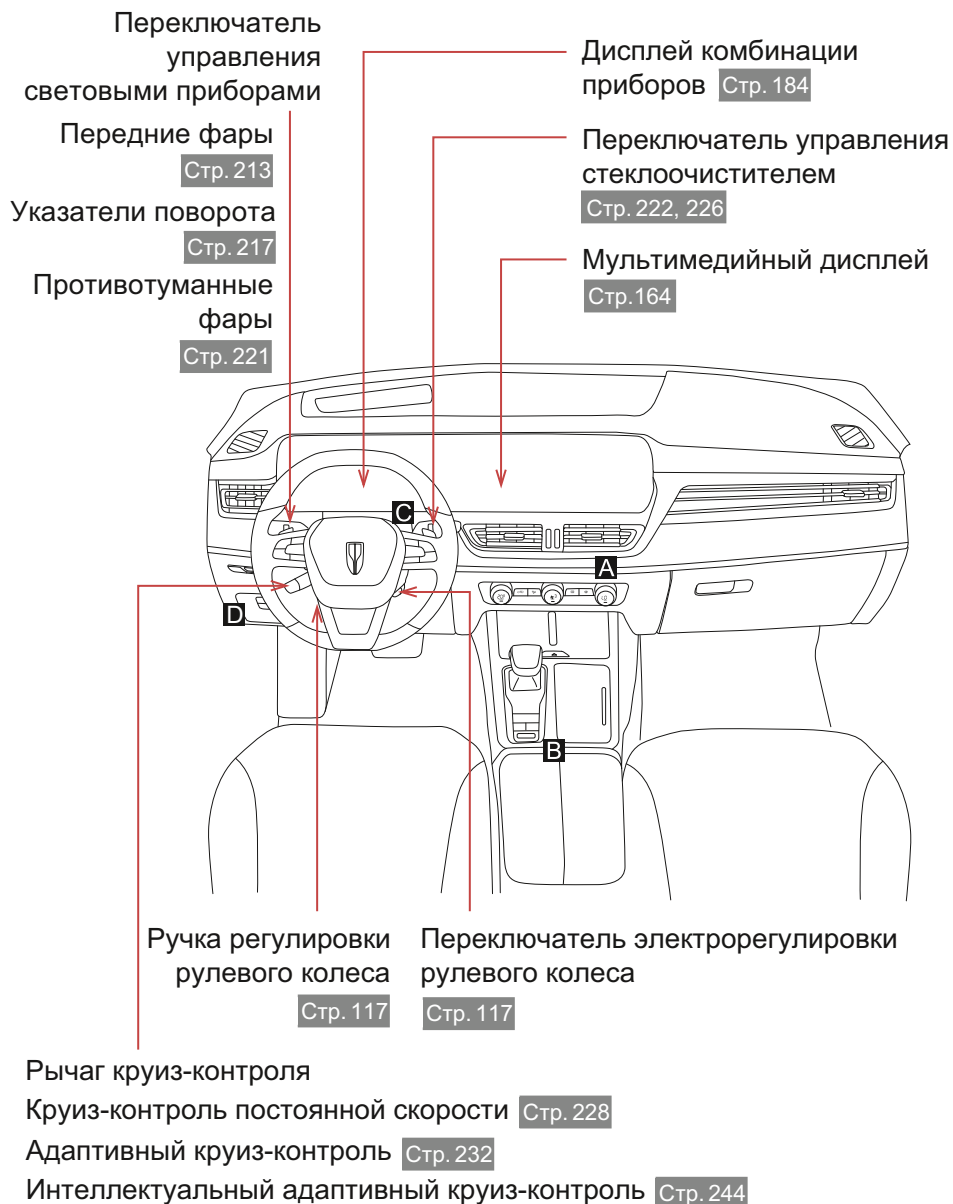

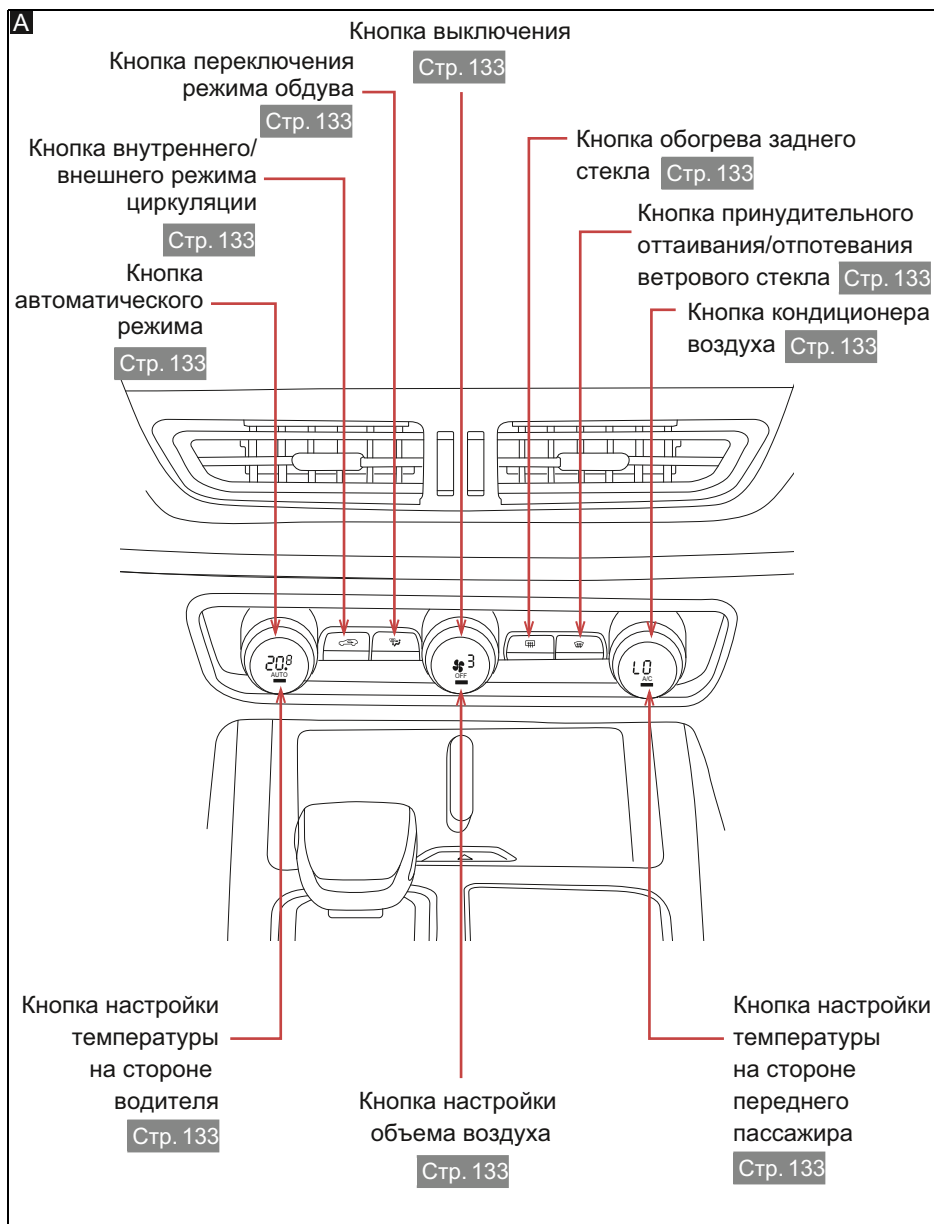

B

Кнопка разблокировки селектора переключения передач

Стр. 202

Выключатель аварийной сигнализации

Стр. 332

Кнопка электромеханического стояночного тормоза

Стр. 322

Кнопка передачи Р

Стр. 206

Селектор переключения передач

Стр. 202

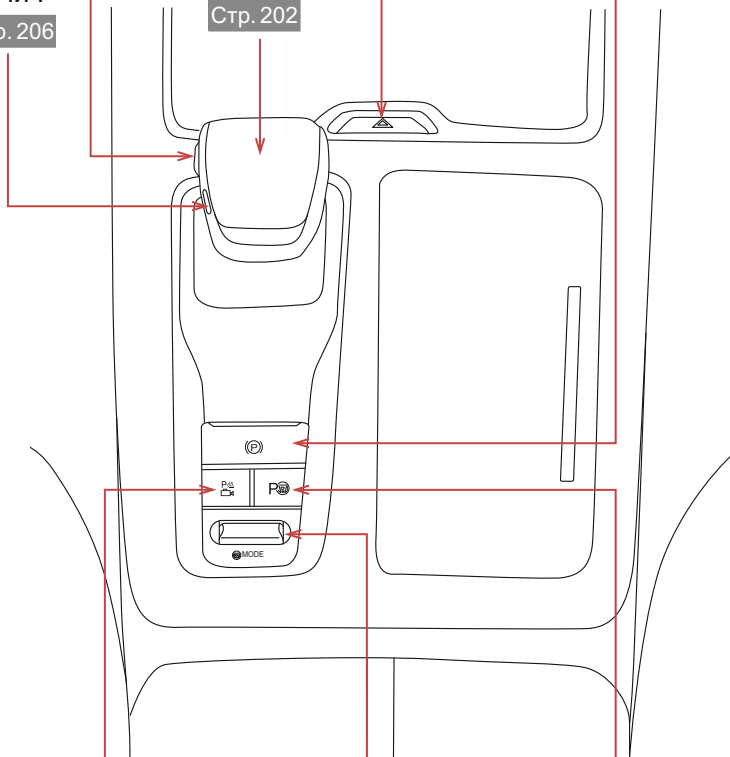

Кнопка радара/камеры

Стр. 294, 301

Кнопка выбора режима движения

Стр. 209

Кнопка системы автоматической парковки

Стр. 311

С

Лепесток понижения передачи

Стр. 207

Лепесток повышения передачи

Стр. 207

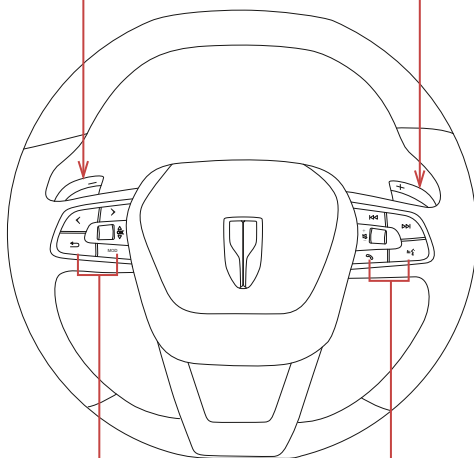

Кнопки на левой стороне
рулевого колеса

Стр. 187

Кнопки на правой стороне
рулевого колеса

Стр. 188

D

Кнопка выключения
системы «старт-стоп»

Стр. 282

Кнопка отпирания
крышки багажника
из салона

Стр. 93

Кнопка включения
системы помощи
при спуске (НПС)

Стр. 288

Отсек для хранения
на левой нижней панели

Стр. 154

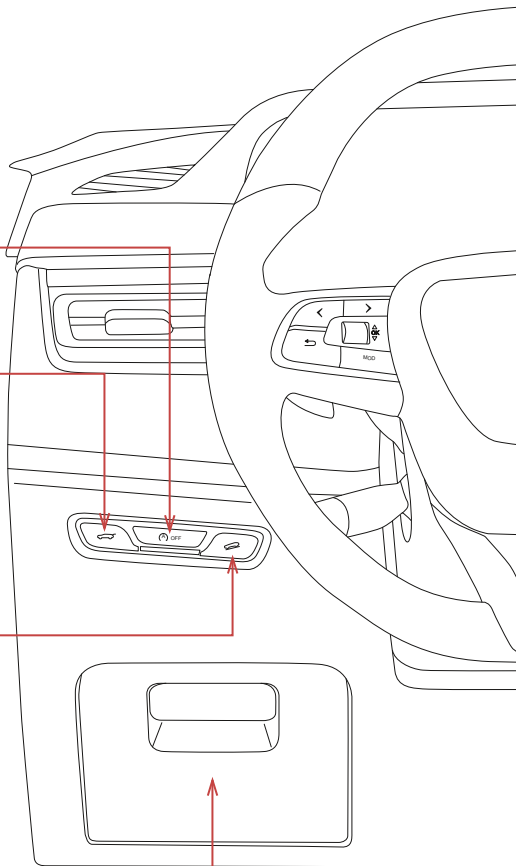

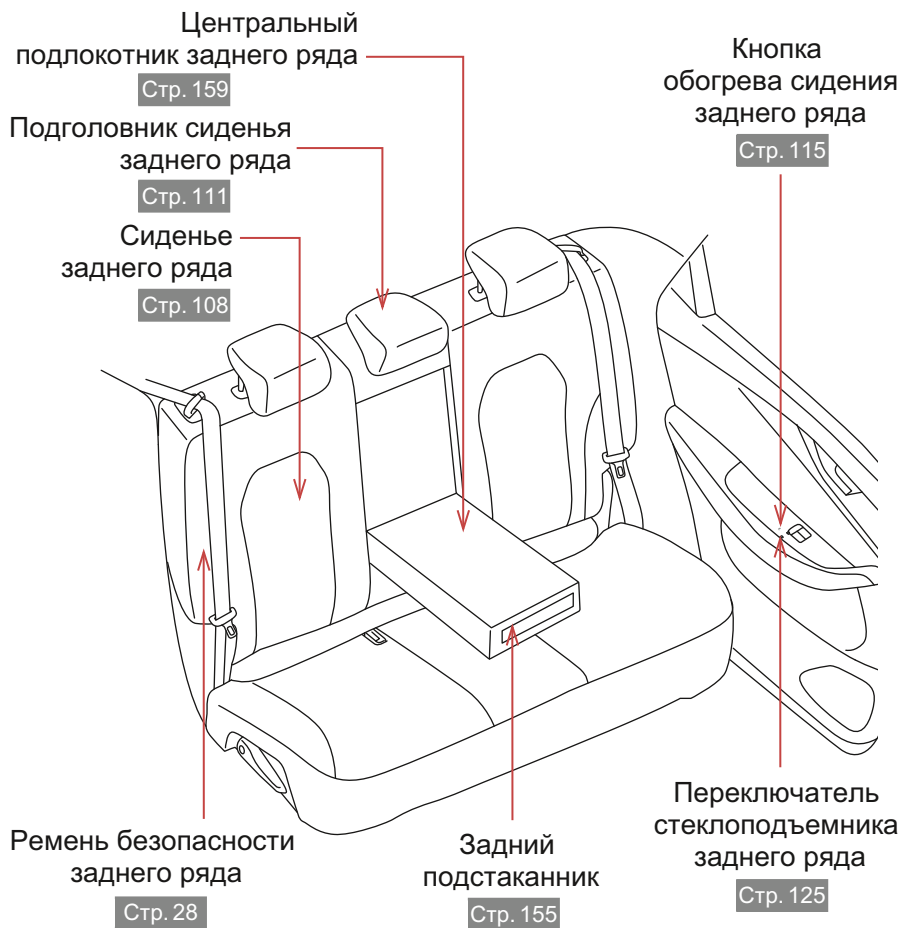

Справочная информация

Инструкции по эксплуатации

Управлять автомобилем по дорогам общего пользования могут только лица, допущенные к управлению автомобилями и владеющие действующим водительским удостоверением установленного образца. Цель данного руководства — предоставить информацию о функциях оборудования для комфортной и безопасной эксплуатации автомобиля. Настоящее руководство описывает все спецификации автомобилей HS5, в связи с этим некоторые элементы оборудования помечены соответствующим знаком (*). Это означает, что оборудование может быть недоступно и в зависимости от спецификации конкретного автомобиля может не входить в состав комплектации. Для уточнения информации о доступности конкретного оборудования, пожалуйста, уточните спецификацию автомобиля. Иллюстрации и схемы в руководстве по эксплуатации приведены для большей наглядности, в зависимости от спецификации автомобиля могут не полностью отражать комплектацию конкретного автомобиля. Информация, изображения и схемы, представленные в данном руководстве, соответствуют состоянию продукции на дату публикации. Компания Hongqi оставляет за собой право вносить изменения в конструкцию и/или в технические характеристики автомобилей без предварительного уведомления и без каких-либо обязательств со своей стороны. Для уточнения информации о характеристиках, оборудовании и всей необходимой информации в отношении автомобиля, пожалуйста, обращайтесь к официальному дилеру марки Hongqi.

Аксессуары, запасные части и модификации автомобиля

У официальных дилеров Hongqi есть передовые инструменты, оборудование и оригинальные запасные части, необходимые для ремонта и обслуживания вашего автомобиля. Мы настоятельно рекомендуем всегда использовать оригинальные запасные части и аксессуары Hongqi, соответствующие требованиям данного автомобиля. В отношении любых оригинальных запасных частей и аксессуаров, произведенных не

Hongqi, будь то замена или установка, Hongqi не несет никакой ответственности и не несет никаких гарантийных обязательств. Кроме того, гарантия не распространяется на повреждения автомобиля и проблемы с его работой, вызванные использованием неоригинальных запасных частей или аксессуаров Hongqi. Не используйте запасные части и аксессуары, не одобренные корпорацией Hongqi, для незаконной модификации автомобиля, в противном случае это повлияет на управляемость, безопасность и долговечность автомобиля и даже может нарушать местное законодательство. Кроме того, любые проблемы, вызванные модификацией, не подпадают под действие гарантии.

Чтение идентификационного номера транспортного средства (VIN)

Используйте диагностический прибор для подключения порта OBD автомобиля, при считывании информации ECU можно считывать VIN-код автомобиля. Инструменты для считывания можно приобрести на рынке, и они должны соответствовать стандартам ISO14229, ISO15765, ISO15031, ISO11898.

Установка систем передачи радиосигналов

Установка системы радиопередатчика на автомобиле может повлиять на следующие электронные системы.

- Антиблокировочная тормозная система
- Системы круиз-контроля
- Система подушек безопасности
- Система преднатяжения ремней безопасности

Перед установкой системы радиопередатчика проконсультируйтесь с официальным дилером Hongqi.

Утилизация автомобиля

Подушки безопасности и преднатяжители ремней безопасности в автомобиле содержат взрывоопасные химические вещества. Если при утилизации автомобиля подушки безопасности

и преднатяжители ремней безопасности не будут сняты, это может привести травмам персонала, пожару и другим происшествиям. Перед утилизацией автомобиля обязательно обратитесь в специализированное предприятие или учреждение, чтобы снять и утилизировать подушки безопасности и преднатяжители ремней безопасности. Официальные дилеры Hengqi знакомы с соответствующими законами и правилами и могут предоставить вам консультационные услуги.

Защита окружающей среды

Использованные детали и отработавшее масло

- Выполняйте утилизацию использованных деталей и отработавшего масла с соблюдением требований.
- Неправильная утилизация может привести к загрязнению окружающей среды.
- Перед утилизацией автомобиля обратитесь за консультацией к дилеру, у которого был приобретен автомобиль.

Экономичное вождение способствует защите окружающей среды

- Избегайте ненужной работы на холостом ходу и слишком сильного нажатия на педаль акселератора, соблюдайте установленные законом ограничения скорости и никогда не забывайте о соблюдении правил безопасности при управлении автомобилем.

Код модели

В настоящем руководстве описаны модели CA6483HA6TC и CA6483HA6TD.



Предупреждение

■ Особые замечания при управлении автомобилем

Во время передвижения на автомобиле водитель должен быть трезвым, соблюдать осторожность и сохранять внимательность.

- Трезвое вождение: никогда не садитесь за руль в состоянии алкогольного опьянения или после приема лекарственных препаратов. Алкоголь и некоторые лекарственные препараты могут увеличить время реакции, ухудшить способность к принятию решений и координацию, что может привести к серьезным травмам или смерти.
- Осторожное управление: всегда соблюдайте осторожность при управлении автомобилем. Всегда обращайте внимание на движение других автомобилей и пешеходов, чтобы своевременно оценивать обстановку и предотвращать дорожно-транспортные происшествия.
- Внимательное управление: сосредоточьтесь на управлении автомобилем. Все что отвлекает внимание водителя, например регулировка кнопок управления, телефонные звонки или чтение, может привести к столкновению и серьезным травмам или даже гибели людей.

■ Общие меры предосторожности в отношении безопасности детей

- Никогда не оставляйте детей одних в автомобиле.
- Не давайте детям ключ и не разрешайте им пользоваться, поскольку они могут запустить автомобиль или нажать на рычаг переключения передач.
- Не позволяйте детям играть с дверями, окнами или другим оборудованием из-за опасности получения травм.
- Убедитесь, что температура внутри автомобиля соответствует норме, слишком высокая или слишком низкая температура может быть смертельной для детей.

Прочтите настоящее руководство

Предупреждение

Приведены предупреждения, несоблюдение которых приведет к получению серьезных травм или даже гибели человека.

Внимание

Приведены меры предосторожности, несоблюдение которых приведет к повреждению или неисправности автомобиля.

Шаг 1 Указывает на операцию или действие, которые необходимо выполнять в порядке числовой последовательности.

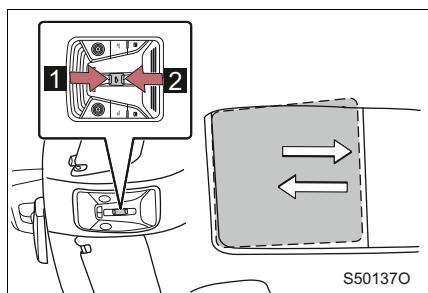

 Указывает на действие (нажатие, поворот и т. д.), используемое для управления переключателем или другими устройствами.

 Указывает на результат выполнения операции (например, крышка открыта).



 Указывает на запрет определенного действия.

1-1. Инструкции по технике безопасности

Безопасное управление автомобилем 26

Ремень безопасности 28

Подушка безопасности 34

Меры предосторожности при перевозке детей 47

Детское кресло 49

Установка детского кресла 55

Меры предосторожности в отношении выхлопных газов ... 60

1-2. Сигнальные лампы и световые индикаторы

Световые индикаторы 61

Сигнальные лампы 63

1-3. Система иммобилайзера / противоугонная система автомобиля

Система иммобилайзера двигателя 71

Противоугонная система автомобиля 72

Безопасное управление автомобилем

Перед началом движения установите сиденье, рулевое колесо и зеркала заднего вида в правильное положение, чтобы обеспечить безопасное управление автомобилем

■ **Правильное положение тела при управлении автомобилем**

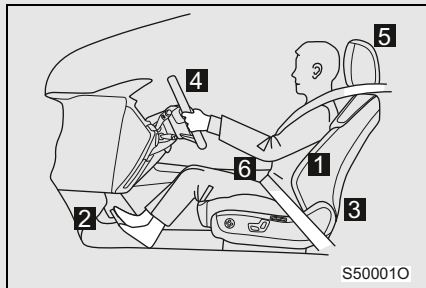

1 Сядьте прямо и обопритесь спиной на спинку сиденья.

2 Отрегулируйте продольное положение сиденья так, чтобы можно было без труда достать до педалей и нажимать их до необходимого положения.

3 Отрегулируйте наклон спинки сиденья так, чтобы можно было легко достать до разных переключателей.

4 Отрегулируйте угол наклона рулевого колеса так, чтобы подушка безопасности была направлена на грудь водителя.

5 Отрегулируйте и зафиксируйте подголовник так, чтобы его центр находился на одном уровне с верхней частью уха.

6 Пристегнитесь ремнем безопасности.

■ **Правила использования ремня безопасности**

Перед началом движения водитель и пассажиры должны быть пристегнуты ремнями безопасности.

Дети должны пользоваться детским креслом до тех пор, пока они не вырастут достаточно для того, чтобы использовать ремень безопасности автомобиля.

■ **Регулировка зеркал заднего вида**

Отрегулируйте внутреннее и наружные зеркала заднего вида, чтобы обеспечить беспрепятственный задний обзор.

 **Предупреждение****■ Меры предосторожности при движении**

- Не регулируйте сиденье водителя во время движения, поскольку это может привести к потере контроля над автомобилем.
- Не кладите подушку между спиной и спинкой сиденья, поскольку это ухудшит правильное положение водителя и снизит эффективность ремня безопасности и подголовника.
- Не ставьте никакие предметы под передние сиденья, поскольку они могут оказаться зажаты в направляющих полозьях сиденья.
- Если во время длительной поездки почувствуете усталость, сделайте перерыв для отдыха.
Если во время поездки почувствуете усталость или сонливость, не заставляйте себя продолжать поездку, а сразу остановитесь, чтобы отдохнуть.

■ Регулировка положения сиденья

- Соблюдайте осторожность при регулировке положения сиденья и следите за тем, чтобы оно не нанесло повреждения другим пассажирам.
- При регулировке сиденья следите за тем, чтобы руки не оказались под сиденьем или рядом с подвижными частями — это может привести к защемлению пальцев во время регулировки.

1-1. Инструкции по технике безопасности

Ремень безопасности

Перед началом движения водитель и пассажиры должны быть пристегнуты ремнями безопасности.

Правильное использование ремня безопасности

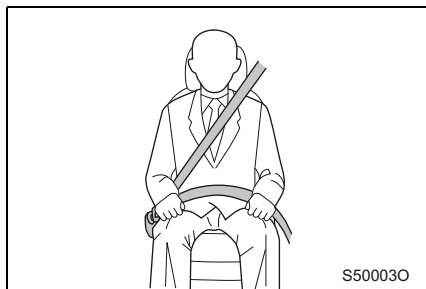

- Вытяните плечевой ремень так, чтобы он проходил поперек плеча, но не сползал с него и не касался шеи.
- Расположите поясной ремень как можно ниже поперек бедер.
- Отрегулируйте положение спинки сиденья так, чтобы сидеть прямо, опершись на нее спиной.
- Следите за тем, чтобы ремень безопасности не был перекручен.

Пристегивание и отстегивание ремня безопасности

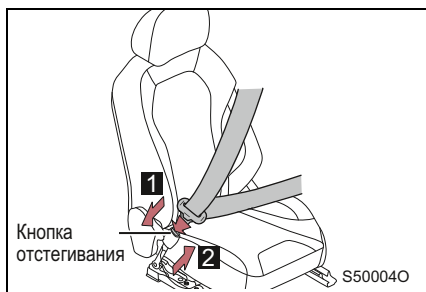

- 1** Пристегивание ремня безопасности
Вставьте язычок защелки в пряжку, пока не послышится щелчок.
- 2** Отстегивание ремня безопасности
Нажмите кнопку отстегивания.

Внимание

Если водитель или пассажир не пристегнется ремнем безопасности, когда автомобиль достигнет определенной скорости, комбинация приборов издаст соответствующее предупреждение.

Регулировка ремня безопасности по высоте (передние сиденья)



1 Смещение вверх

2 Смещение вниз

Нажмите кнопку регулировки и, удерживая ее в нажатом положении, поднимите или опустите регулятор высоты до нужного положения, пока не послышится щелчок.

Центральный ремень безопасности заднего ряда сидений

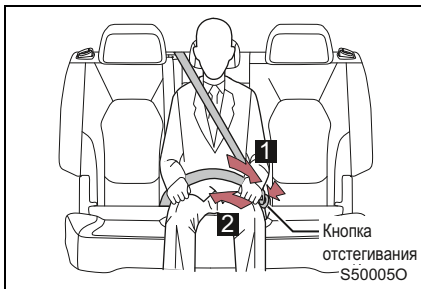

1 Пристегивание ремня безопасности

Вставьте язычок защелки в пряжку, пока не послышится щелчок.

2 Отстегивание ремня безопасности

Нажмите кнопку отстегивания.

Преднатяжитель ремня безопасности

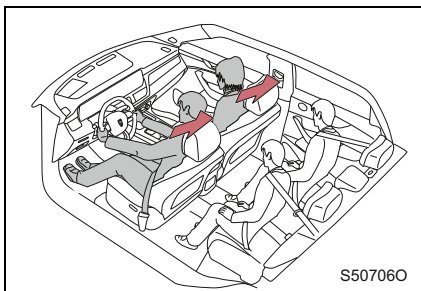

Когда автомобиль попадает в серьезное фронтальное столкновение, преднатяжитель срабатывает и натягивает ремень безопасности, чтобы быстро удержать на месте водителя или пассажира для улучшения его защиты.

Тем не менее преднатяжитель может не сработать при легком фронтальном столкновении, боковом или заднем столкновении.

■ Аварийно-запирающееся стягивающее устройство (ELR)

Стягивающее устройство блокирует ремень безопасности в случае экстренного торможения или столкновения. Также он блокирует ремень безопасности при слишком быстром наклоне вперед. При медленном и плавном движении ремень безопасности вытягивается и позволяет свободно двигаться.

■ Использование детского ремня безопасности

Ремни безопасности в автомобиле по своему размеру рассчитаны на взрослых.

- Дети должны пользоваться детским креслом до тех пор, пока они не вырастут достаточно для того, чтобы использовать ремень безопасности автомобиля.
- Когда ребенок вырастет и сможет пристегиваться ремнем безопасности автомобиля, следуйте инструкциям по использованию ремня безопасности (см. стр. 28).

■ Замена ремня безопасности после срабатывания преднатяжителя

- Если автомобиль попадет в несколько столкновений, преднатяжитель ремня безопасности сработает только при первом из них, а во время второго и последующих столкновений больше не срабатывает.
- В случае срабатывания преднатяжителя ремня безопасности при столкновении следует обратиться к официальному дилеру Hongqi.

■ Нормативные требования к ремням безопасности

Если в вашей стране или регионе действуют особые нормативные требования к ремням безопасности, обратитесь к официальному дилеру Hongqi для замены или установки ремня безопасности.

Предупреждение

Чтобы снизить риск получения травмы в результате экстренного торможения, экстренного изменения направления движения или дорожно-транспортного происшествия, соблюдайте следующие меры предосторожности. В противном случае существует возможность получения серьезной травмы или гибели людей.

■ Пристегнитесь ремнем безопасности

- Водитель и все пассажиры должны быть пристегнуты ремнями безопасности.
- Обязательно пристегивайте ремень безопасности в соответствии с правилами.
- Не откидывайте спинку сиденья назад слишком сильно ради удобства. Ремень безопасности способен обеспечить максимальную защиту только в том случае, если человек сидит прямо, опираясь спиной на спинку сиденья.
- Не размещайте плечевой ремень под руками.
- Расположите ремень безопасности как можно ниже поперек бедер.

■ Информация для беременных женщин

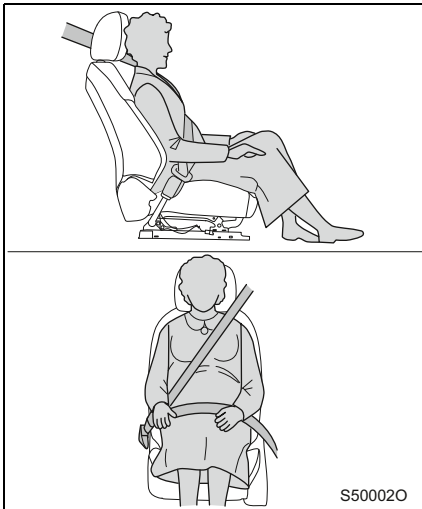

S500020

- Пристегните ремень безопасности в соответствии с рекомендациями врача.
- Как и другим пассажирам, беременным женщинам также надо расположить поясной ремень как можно ниже поперек бедер. Плечевой ремень должен проходить по диагонали через плечо и поперек груди и не должен задевать выступающий живот.
- Если ремень безопасности будет пристегнут неправильно, тогда при экстренном торможении или столкновении беременная женщина и плод могут получить серьезный вред здоровью или даже погибнуть.

■ Информация для пациентов

Пристегните ремень безопасности в соответствии с рекомендациями врача.

 **Предупреждение**

■ **При нахождении детей в автомобиле**

Не позволяйте детям играть с ремнем безопасности. Если ремень безопасности наматывается вокруг шеи ребенка, это может привести к удушью или другим серьезным травмам со смертельным исходом. Если в этом случае не удастся отстегнуть ремень безопасности, разрежьте его ножницами.

■ **Правильно пристегивайтесь ремнем безопасности**

● Для водителя очень важно занимать правильное положение и правильно пристегнуть ремень безопасности. Если ремень безопасности пристегнут неправильно, преднатяжитель и ограничители нагрузки не смогут обеспечить надлежащую защиту, что может привести к получению серьезной травмы.

● Неправильное пристегивание ремня безопасности представляет большую опасность. При столкновении человек, пристегнувшийся ремнем безопасности неправильно, может столкнуться с другими людьми или предметами в автомобиле или даже вылететь из автомобиля, что чревато серьезной травмой или даже смертью. В том же столкновении человек, пристегнувшийся правильно, будет в большей безопасности.

■ **При пристегивании следите за тем, чтобы ремень безопасности не был перекручен**

Перекручивание ремня безопасности представляет большую опасность. При столкновении ремень не сможет использовать всю ширину для того, чтобы погасить силу удара, поэтому на кости, находящиеся под ремнем безопасности, будет оказано более высокое усилие, что может привести к серьезной травме или даже гибели человека.

■ **Не пристегивайтесь вместе одним ремнем безопасности**

Пристегиваться одним ремнем вместе с другим человеком (в том числе ребенком) очень опасно. В этом случае ремень безопасности не сможет рассеять силу удара должным образом, и пассажиры могут столкнуться друг с другом, что приведет к серьезной травме или даже гибели.

■ **Регулируемые крепления плечевого ремня (передние сиденья)**

Убедитесь, что плечевой ремень проходит через плечо посередине. Ремень безопасности должен находиться на расстоянии от шеи, но не должен сползать с плеча. В противном случае защитный эффект ремня безопасности в случае ДТП может снизиться, что может стать причиной серьезной травмы или гибели людей при экстренном торможении, экстренном изменении направления движения или ДТП.

■ **Не откидывайте спинку сиденья назад слишком сильно**

Не откидывайте спинку сиденья назад слишком сильно ради удобства. Ремень безопасности способен обеспечить максимальную защиту только в том случае, если человек сидит прямо, опираясь спиной на спинку сиденья.

Предупреждение

■ Не передвигайтесь на автомобиле с поврежденным ремнем безопасности

Использование поврежденного ремня безопасности представляет большую опасность. Ремень безопасности может быть поврежден в результате дорожно-транспортного происшествия. Поврежденный ремень не может предоставить должную защиту при столкновении. После ДТП необходимо, чтобы официальный дилер марки Hongqi внимательно осмотрел все системы ремней безопасности перед их использованием.

■ Преднатяжитель ремня безопасности

Сразу после столкновения обратитесь к официальному дилеру марки Hongqi для проверки преднатяжителей ремней безопасности и подушек безопасности. Как и подушки безопасности, преднатяжители ремней безопасности срабатывают при столкновении только один раз, после чего их необходимо заменить. Если их не заменить, вырастет риск получения серьезной травмы водителем или пассажирами при следующем столкновении.

■ Повреждение и износ ремня безопасности

- Следите за тем, чтобы не зажать дверью ремень безопасности или язычок защелки и не повредить их.
- Регулярно проверяйте ремень безопасности. Проверяйте наличие порезов, износа или плохого крепления ремня безопасности. Не пользуйтесь поврежденным ремнем безопасности. Его необходимо заменить. Поврежденный ремень не может обеспечить необходимую защиту, что может привести к получению серьезной травмы или гибели.
- Убедитесь, что язычок защелки зафиксирован в пряжке, а ремень безопасности не перекручен.
Если ремень безопасности не работает должным образом, незамедлительно обратитесь к официальному дилеру марки Hongqi.
- При попадании автомобиля в серьезную аварию необходимо заменить ремень вместе с сиденьем даже при отсутствии значительных повреждений.
- Не выполняйте установку, демонтаж, модификацию, разборку или утилизацию ремня безопасности без разрешения. Для выполнения необходимых действий обратитесь к официальному дилеру марки Hongqi.

Внимание

■ Содержите ремень безопасности в чистоте

Если ремень безопасности загрязнится, его втягивание может быть затруднено. Содержите ремень безопасности в чистоте (см. стр. 374).

Подушка безопасности

Подушка безопасности является устройством пассивной защиты, которое снижает степень тяжести или помогает избежать травм водителя и пассажиров при попадании автомобиля в серьезное столкновение, способное причинить тяжелые травмы находящимся в нем людям. При серьезном столкновении может произойти срабатывание подушки безопасности. Автомобиль оснащен несколькими подушками безопасности. Подушки безопасности и ремень безопасности совместно снижают возможность получения серьезных травм или гибели людей в автомобиле (форма раскрытой подушки безопасности показана только для информации).

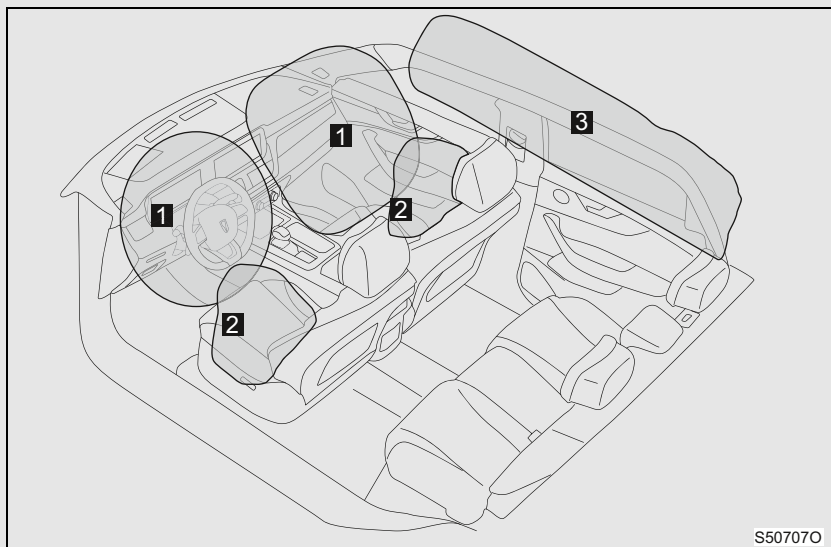

1 Подушка безопасности водителя / подушка безопасности переднего пассажира

Предназначена для защиты головы и груди водителя или переднего пассажира от удара о внутренние компоненты.

2 Подушка безопасности сиденья водителя / подушка безопасности сиденья переднего пассажира

Предназначена для защиты туловища водителя или переднего пассажира.

3 Шторная подушка безопасности *

Предназначена для защиты головы водителя, переднего пассажира и пассажиров на крайних сиденьях заднего ряда.

(* – функция может частично или полностью отсутствовать в комплектации автомобиля)

Компоненты системы подушек безопасности (SRS)

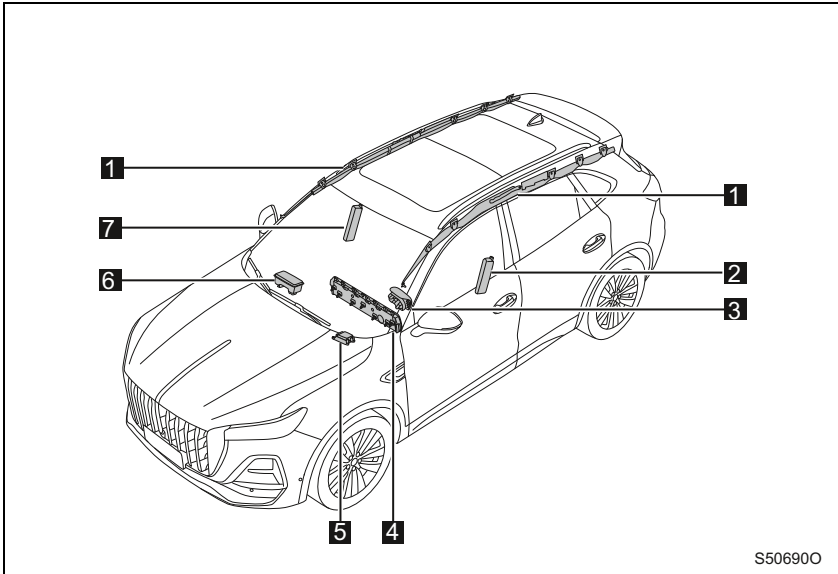

- | | |
|---|--|
| 1 Шторная подушка безопасности * | 2 Подушка безопасности сиденья водителя |
| 3 Подушка безопасности водителя | 4 Сигнальная лампа неисправности системы подушек безопасности |
| 5 Блок управления подушками безопасности | 6 Подушка безопасности переднего пассажира |
| 7 Подушка безопасности сиденья переднего пассажира | |

Выше показаны основные компоненты системы подушек безопасности.

В случае сильного фронтального или бокового столкновения система подушек безопасности приводит в действие газогенератор подушек безопасности. Химическая реакция в газогенераторе позволяет быстро наполнить подушку безопасности нетоксичным газом, чтобы предотвратить травмы водителя и пассажиров при вторичном столкновении с внутренними компонентами.

(* – функция может частично или полностью отсутствовать в комплектации автомобиля)

 **Предупреждение**

■ **Меры предосторожности, связанные с подушками безопасности**

Соблюдайте следующие меры предосторожности, связанные с подушками безопасности. Их несоблюдение может повлечь за собой получение тяжелых травм или гибель людей.

- Водитель и все пассажиры автомобиля должны быть правильно пристегнуты ремнями безопасности. Воздушная подушка является вспомогательным устройством, используемым вместе с ремнем безопасности.
- Подушка безопасности водителя при срабатывании развивает очень большую силу удара, и если водитель будет находиться к ней слишком близко, это может повлечь за собой получение травмы и даже его гибель.
- При раскрытии подушки безопасности водителя зона 0–100 мм перед ней является зоной повышенного риска. Необходимо, чтобы подушка водителя находилась на расстоянии не менее 300 мм. Это расстояние отсчитывается от центра рулевого колеса до груди водителя. Если расстояние в сидячем положении составляет менее 300 мм, можно отрегулировать положение следующим образом.
 - Сдвиньте сиденье назад как можно дальше, но только так, чтобы при этом можно было легко нажимать на педали.
 - Слегка наклоните спинку сиденья назад. Если после наклона спинки обзор дороги впереди затруднен, подложите жесткую нескользкую подушку, чтобы приподнять уровень сиденья.
 - Отрегулируйте положение рулевого колеса, максимально наклонив его вниз. При этом подушка безопасности будет направлена на грудь водителя, а не на голову или шею.

После регулировки сиденья водителя в соответствии с вышеприведенными рекомендациями педали и рулевое колесо должны находиться в зоне досягаемости водителя, а переключатели управления на панели приборов — быть расположены в поле зрения водителя.

- При утилизации автомобиля или компонентов системы подушек безопасности и преднатяжителей ремней безопасности необходимо соблюдать соответствующие правила техники безопасности.

Предупреждение

■ Пристегнитесь ремнем безопасности

При передвижении на автомобиле, оснащенном подушками безопасности, обязательно пристегивайтесь ремнем безопасности. В случае аварии нельзя полагаться исключительно на подушку безопасности, потому что одна только подушка безопасности может не помочь избежать получения серьезной травмы. Поэтому при поездке на автомобиле обязательно пристегивайтесь ремнем безопасности.

■ Меры предосторожности, связанные с подушками безопасности

- Подушка безопасности переднего пассажира при срабатывании развивает очень большую силу удара, и если передний пассажир будет находиться к ней слишком близко, это может повлечь за собой получение травмы и даже его гибель. Сиденье переднего пассажира должно находиться как можно дальше от подушки безопасности, а спинка сиденья должна быть отрегулирована таким образом, чтобы передний пассажир сидел прямо.
- Если ребенок будет занимать неправильное сидячее положение или не будет защищен должным образом, он может получить травму или погибнуть в результате раскрытия подушки безопасности. Дети грудного и младшего возраста, которые не могут пользоваться ремнями безопасности, должны находиться в детской удерживающей системе (детское кресло). Настоятельно рекомендуется, чтобы дети грудного и младшего возраста находились в детском кресле, расположенном на заднем сиденье автомобиля. Детям грудного и младшего возраста безопаснее находиться на заднем сиденье, а не на сиденье переднего пассажира.

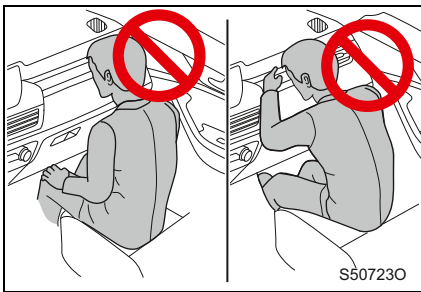

- Не прислоняйтесь к панели приборов, передним стойкам, продольным балкам крыши кузова, элементам дверей или краям сидений, поскольку при срабатывании подушки безопасности переднего пассажира можно получить удар по голове с большой силой, который станет причиной серьезной травмы или даже смерти (при нахождении детей в салоне необходимо уделять им повышенное внимание).

 **Предупреждение**

■ **Меры предосторожности, связанные с подушками безопасности**

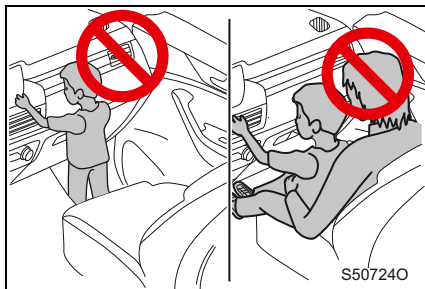

- Не позволяйте детям стоять перед подушкой безопасности переднего пассажира.
- Не позволяйте детям сидеть на коленях у переднего пассажира. Не кладите ничего на колени переднего пассажира.



- Не прислоняйтесь к дверям, продольным балкам крыши кузова, передним, средним и задним стойкам.

Предупреждение

■ Меры предосторожности, связанные с подушками безопасности



- Не вставляйте на колени на сиденье лицом к двери и не высовывайте голову и руки из автомобиля.

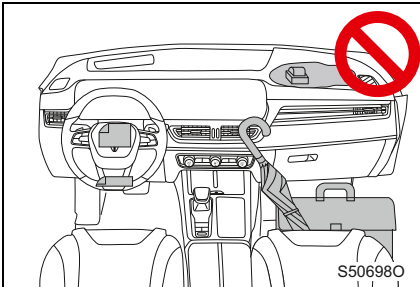

- Не прикрепляйте ничего на панель приборов, крышку подушки безопасности водителя и т. д. и ничего к ним не прислоняйте. Эти предметы могут отлететь при срабатывании подушки безопасности водителя или переднего пассажира.

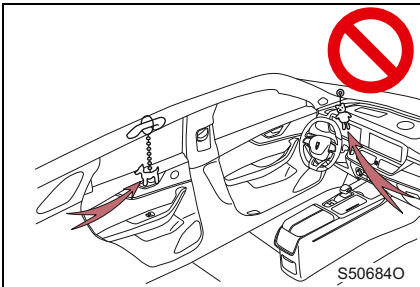

- Не прикрепляйте ничего к дверям, ветровому стеклу, окнам, передним, средним и задним стойкам, поручням на потолке и т. д.
- Не вешайте вешалки или другие твердые предметы на крючки для одежды. При срабатывании шторной подушки безопасности эти предметы могут отскочить, причинив серьезную травму или смерть.



Предупреждение

■ Меры предосторожности, связанные с подушками безопасности

- Не используйте такие аксессуары для сиденья, которые закрывают подушку безопасности сиденья или зону ее раскрытия, поскольку они могут помешать раскрытию подушки.
- Не ударяйте по области расположения подушки безопасности и не прикладывайте к ней большое усилие, поскольку это может привести к ее неисправности.
- Не прикасайтесь к соответствующим компонентам сразу после раскрытия (надувания) подушки безопасности. Они могут быть горячими.
- Если после раскрытия подушки безопасности дыхание будет затруднено, откройте дверь или окно для вентиляции или покиньте автомобиль, не забывая о безопасности. Как можно скорее смойте остатки веществ с тела, чтобы не допустить раздражения кожи.
- Если место расположения подушки безопасности (например, крышка подушки безопасности водителя и панель приборов) повреждено или растрескалось, обратитесь к официальному дилеру Hongqi для замены.

■ После раскрытия подушки безопасности при столкновении

Система подушек безопасности может обеспечить защиту при аварии только один раз. После раскрытия подушки безопасности при столкновении следует обратиться к официальному дилеру марки Hongqi для замены самой подушки, блока управления подушками безопасности и соответствующих компонентов, а использование изначально установленных компонентов в дальнейшем запрещено.

■ Модификация и утилизация компонентов системы подушек безопасности

Не выполняйте утилизацию автомобиля и не выполняйте следующие модификации, пока не проконсультируетесь с официальным дилером марки Hongqi.

В противном случае может произойти отказ подушки безопасности или ее внезапное срабатывание (надувание), что приведет к получению серьезной травмы или гибели человека.

- Установка, демонтаж, разборка и ремонт подушки безопасности.
- Ремонт, модификация, демонтаж или замена рулевого колеса, панели приборов, сиденья или его обивки, передней, средней и задней стойки или продольной балки крыши кузова.
- Ремонт или модификация переднего крыла, переднего бампера или боковин салона.
- Оснащение передней решетки снегоуборочным отвалом и другими средствами.
- Модификация системы подвески.
- Установка портативной приемо-передающей радиостанции.

■ После срабатывания подушки безопасности

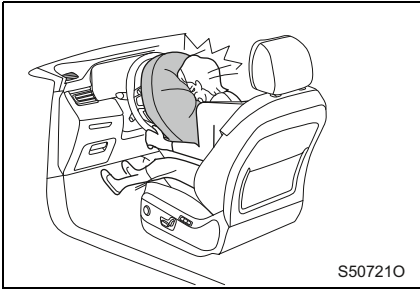

- Подушка безопасности при срабатывании развивает очень большую силу удара, и если водитель или пассажир будет находиться к ней слишком близко, это может повлечь за собой получение травмы и даже его гибель.
- При срабатывании подушки безопасности раздается звук возгорания и появляется дым, но самого возгорания при этом не происходит. Если человек, имеющий заболевания дыхательных путей, такие как астма, вдохнет образующийся газ, он может испытать затруднения с дыханием. В этом случае следует сразу покинуть автомобиль. Если это невозможно, откройте окна или двери для доступа свежего воздуха.
- Подушка безопасности раскрывается с очень большой скоростью, что может стать причиной незначительных царапин, ожогов или других травм.
- Если вещества (газ и т. д.), оставшиеся после срабатывания подушки безопасности, попадут в глаза или на кожу, как можно скорее смойте их пресной водой. Они могут вызвать аллергические реакции на чувствительной коже.
- Компоненты модуля системы подушек безопасности (включая рулевое колесо, крышку подушки безопасности и газогенератор), а также переднее сиденье, передняя стойка и продольная балка крыши кузова могут нагреться за несколько минут. Сама подушка безопасности также может нагреться.
- Ветровое стекло может разбиться.
- **Факторы, вызывающие срабатывание подушки безопасности**
 - Диапазон срабатывания подушки безопасности в различных дорожно-транспортных происшествиях нельзя определить в общих чертах, поскольку конкретные обстоятельства ДТП сильно различаются. Например, характер объекта, с которым сталкивается автомобиль (твердость), угол столкновения и скорость автомобиля являются важными факторами срабатывания подушки безопасности.
 - Решающими факторами срабатывания являются кривые замедления и силы, действующей на автомобиль. Датчики, установленные на автомобиле, вместе с электронными блоками управления определяют степень серьезности столкновения и, таким образом, избирательно запускают своевременное срабатывание подушек безопасности. Если

величина замедления или силы, образовавшейся и измеренной в момент столкновения, ниже контрольного значения, предварительно заданного в блоке управления, подушка безопасности не сработает, даже если автомобиль будет до определенной степени деформирован при аварии.

■ Условия срабатывания (подушка безопасности водителя / подушка безопасности переднего пассажира)

- В случае более серьезного фронтального столкновения, степень которого превышает заданный пороговый уровень, произойдет срабатывание подушки безопасности водителя / подушки безопасности переднего пассажира.

Однако, если автомобиль врезается в подвижный или деформируемый объект (такой как припаркованный автомобиль или светофорный столб), или в случае «подката» (столкновение, при котором передняя часть автомобиля въезжает под грузовой отсек грузовика), подушка безопасности может не сработать.

- При некоторых столкновениях замедление автомобиля в продольном направлении находится очень близко к расчетному пороговому уровню, но передняя подушка безопасности и преднатяжитель ремня безопасности могут не сработать.

■ Условия срабатывания (подушка безопасности сиденья и шторная подушка безопасности)

- В случае серьезного бокового столкновения, степень которого превышает заданный пороговый уровень, произойдет срабатывание подушки безопасности сиденья и шторной подушки безопасности на стороне столкновения.
- В некоторых особых ДТП подушка безопасности сиденья и шторная подушка безопасности могут раскрыться вместе с подушкой безопасности водителя / подушкой безопасности переднего пассажира.

■ Другие ситуации, при которых может сработать подушка безопасности (кроме столкновений)

В случае сильного удара по нижней части автомобиля может произойти срабатывание подушки безопасности водителя и подушки безопасности переднего пассажира.

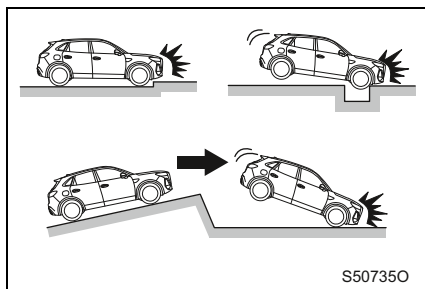

- Удар автомобиля о бордюрный камень, край тротуара или твердую поверхность
- Падение автомобиля в глубокую яму или перепрыгивание через нее
- Жесткое приземление автомобиля на колеса или его падение

■ Ситуации, при которых подушка безопасности (водителя / переднего пассажира) может не сработать

При столкновении автомобиля с цилиндрическими объектами, такими как электрические столбы и деревья, при нелобовом столкновении со стенами или ограждениями скоростного шоссе, при наезде сзади, при столкновении с задней частью грузового автомобиля, при подкате под низ грузового автомобиля или при лобовом столкновении на низкой скорости, боковом столкновении, опрокидывании и прочих специфических условиях подушка безопасности водителя / подушка безопасности переднего пассажира может не сработать. Однако, если столкновение вызывает достаточное замедление в переднем направлении, подушка безопасности водителя / подушка безопасности переднего пассажира может сработать.

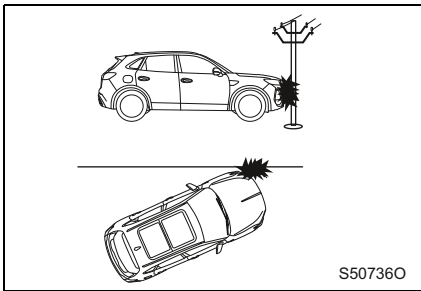

- Столкновение с цилиндрическими объектами, такими как электрические столбы и деревья
- Нелобовое столкновение со стенами и ограждениями скоростного шоссе

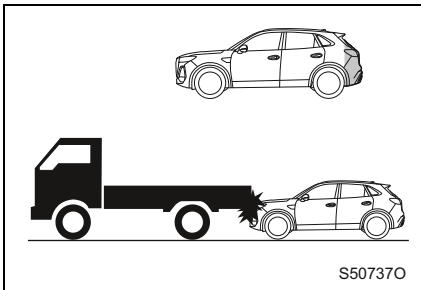

- Наезд сзади
- Столкновение с задней частью грузового автомобиля или подкат под кузов грузового автомобиля

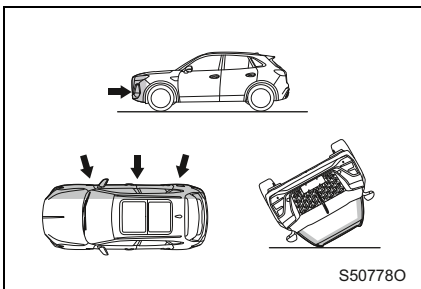

- Фронтальное столкновение на низкой скорости
- Боковое столкновение
- Опрокидывание

■ Ситуации, при которых подушка безопасности (подушка безопасности сиденья / шторная подушка безопасности) может не сработать

Если автомобиль подвергается боковому столкновению в любой части, кроме салона, или боковому столкновению с кузовом автомобиля под углом, подушка безопасности сиденья / шторная подушка безопасности может не сработать.

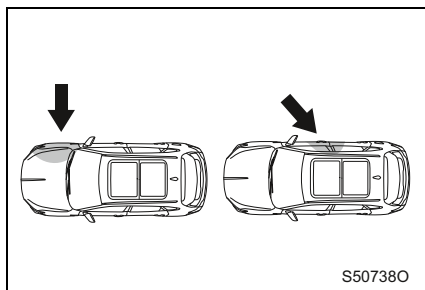

- Боковое столкновение с любой частью, кроме салона
- Боковое столкновение с кузовом под углом

Как правило, подушка безопасности сиденья / шторная подушка безопасности не срабатывает, когда автомобиль попадает во фронтальное столкновение на низкой скорости, боковое столкновение на низкой скорости, подвергается наезду сзади или опрокидыванию.

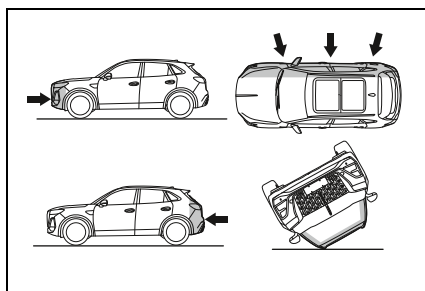

- Фронтальное столкновение на низкой скорости
- Боковое столкновение на низкой скорости
- Наезд сзади
- Опрокидывание

■ Ситуации, в которых следует обратиться к официальному дилеру марки Hongqi

В следующих ситуациях необходимо выполнить проверку и (или) ремонт автомобиля. Обратитесь к официальному дилеру Hongqi как можно скорее.

- Срабатывание любой подушки безопасности.

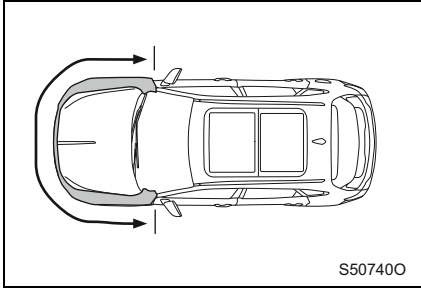

- Передняя часть автомобиля повреждена или деформирована, или произошло столкновение, при котором подушка безопасности не сработала.

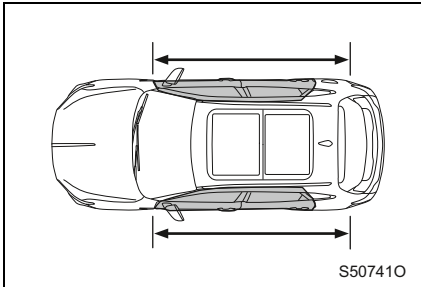

- Дверь или область вокруг двери повреждена или деформирована, или произошло столкновение, при котором подушка безопасности сиденья и шторная подушка безопасности не сработали.

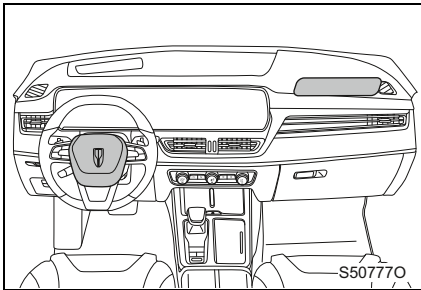

- Наличие царапин, трещин или других повреждений на крышке подушки безопасности водителя или панели приборов рядом с подушкой безопасности переднего пассажира.

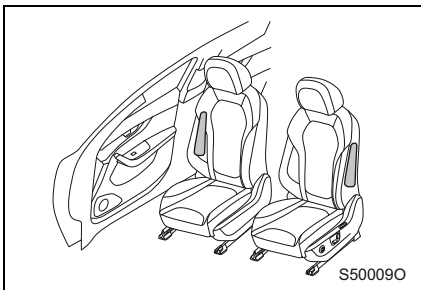

- Наличие царапин, трещин или других повреждений на поверхности сиденья, оснащенного подушкой безопасности сиденья.

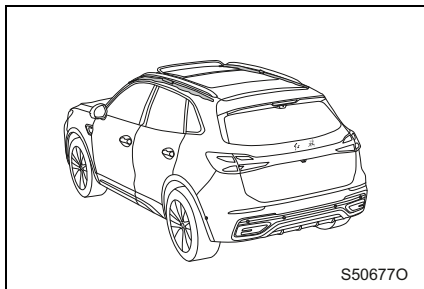

- Наличие царапин на шторной подушке безопасности и трещин или других повреждений на таких компонентах, как панель передней, средней и задней стойки, потолок, поручень, лампа для чтения и т. д.

Меры предосторожности при перевозке детей

Обязательно соблюдайте следующие меры предосторожности при нахождении детей в салоне автомобиля.

Дети должны пользоваться детским креслом до тех пор, пока они не вырастут достаточно для того, чтобы использовать ремень безопасности автомобиля.

- Рекомендуется, чтобы дети сидели на задних сиденьях, чтобы они случайно не задели рычаг переключения передач, переключатель стеклоочистителя и т. д.
- Во время движения включите блокировку задних дверей или переключатель блокировки стеклоподъемника, чтобы ребенок не мог случайно открыть дверь или включить стеклоподъемник.
- Не позволяйте детям управлять устройствами, которые могут защемить части тела (например, стеклоподъемником, капотом, крышкой багажника, сиденьем и т. д.).

 **Предупреждение**

■ **Не давайте детям ключ и не оставляйте их одних внутри автомобиля**

● Играть на сложенном заднем сиденье очень опасно. Если спинка сиденья вернется в исходное положение, дети могут оказаться заперты внутри закрытого багажника и не смогут выбраться из него. Чтобы этого не случилось, убедитесь, что спинка сиденья зафиксирована на месте.

● Никогда не оставляйте детей одних в автомобиле. Не давайте детям ключ и не разрешайте им пользоваться.

Дети могут запустить автомобиль или нажать на рычаг переключения передач. Дети могут получить травму, играя с окном, люком или другим оборудованием автомобиля. Слишком высокая или слишком низкая температура внутри автомобиля могут стать причиной смертельного вреда здоровью детей.

■ **Всегда запирайте автомобиль и убедитесь, что ключ недоступен детям**

Во избежание опасности необходимо при выходе из автомобиля запереть его должным образом и не давать ключи детям. Если ребенок заберется в багажник, он может быть заперт по неосторожности. Особенно в летнее время ребенок может пострадать из-за теплового удара, который может привести к повреждению головного мозга и даже гибели ребенка. Вне зависимости от того, есть ли у вас ребенок, обязательно запирайте двери и багажник. Также, в целях дополнительной безопасности, необходимо убедиться, что спинка заднего сиденья зафиксирована.

Детское кресло

Компания HONGQI настоятельно рекомендует использовать детские кресла.

Меры предосторожности

Исследования показали, что ребенок будет находиться в большей безопасности, если детское кресло установлено на заднее, а не на переднее пассажирское сиденье.

- Выберите надлежащее детское кресло в соответствии с весом и ростом ребенка.
- Информация об установке приведена в инструкциях, идущих в комплекте с детским креслом.
В настоящем руководстве приведены только общие указания по установке.
- Компания HONGQI рекомендует использовать детские кресла, соответствующие стандарту GB 27887-2011.

Тип детского кресла

По стандарту GB 27887-2011 детские кресла подразделяются на следующие пять групп:

Группа 0: < 10 кг

Группа 0+: < 13 кг

Группа I: 9–18 кг

Группа II: 15–25 кг

Группа III: 22–36 кг

Следующие три типа детских кресел закрепляются при помощи ремней безопасности.

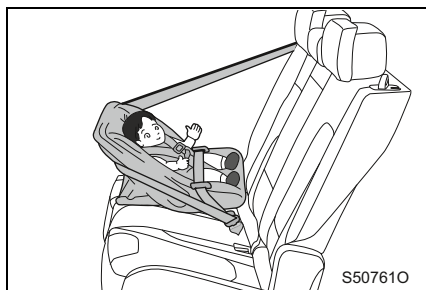

► Кресло для грудных детей (кресло для детей младшего возраста)

Эквивалентно группе 0 и группе 0+ в стандарте GB 27887-2011.



► Детское кресло (раскладываемое кресло)

Эквивалентно группе 0+ и группе I в стандарте GB 27887-2011.

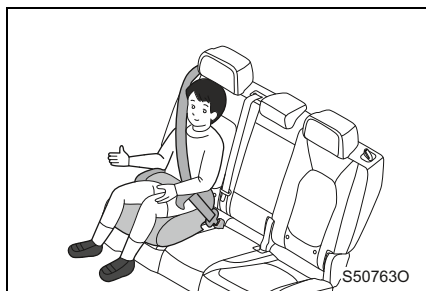

► Кресло для детей среднего возраста (дополнительная подушка, позволяющая использовать стандартные ремни безопасности)

Эквивалентно группе II и группе III в стандарте GB 27887-2011.

 **Предупреждение**

- **Этот автомобиль не оснащен функцией деактивации подушек безопасности, поэтому установка детского кресла на переднее сиденье строго запрещена. Детское кресло рекомендуется устанавливать на крайние сиденья заднего ряда.**
- **Меры предосторожности при использовании детских кресел**
 - Даже при правильном использовании детского кресла не разрешается прислоняться головой или другими частями тела к двери, сиденью или продольной балке крыши кузова (где могут раскрыться подушка безопасности сиденья или шторная подушка безопасности). Раскрывающаяся подушка безопасности сиденья или шторная подушка безопасности развивает большую силу удара, которая может привести к получению серьезной травмы или даже гибели ребенка.
 - Ребенок должен удерживаться ремнем безопасности или детским креслом, подобранным в соответствии с весом и ростом ребенка, чтобы надежно защитить его в случае дорожно-транспортного происшествия или экстренного торможения. Если держать ребенка на руках, он не будет защищен как при использовании детского кресла. При аварии ребенок может столкнуться с ветровым стеклом или быть зажатым между взрослым и частями салона.
 - Обязательно соблюдайте инструкции изготовителя и убедитесь, что детское кресло надежно закреплено. Если детское кресло не будет закреплено, это представляет большую опасность. В случае экстренного торможения или столкновения детское кресло может сдвинуться с места и привести к травме или гибели ребенка или других людей, находящихся в салоне.

Информация о допустимости использования разных сидячих мест для размещения детских кресел, закрепляемых при помощи ремня безопасности

Весовая группа	Место для сидения (или другое место)		
	Сиденье переднего пассажира	Крайнее сиденье заднего ряда	Центральное сиденье заднего ряда
Группа 0: < 10 кг	X	U	X
Группа 0+: < 13 кг	X	U	X
Группа I: 9–18 кг	X	U	X
Группа II: 15–25 кг	X	U	X
Группа III: 22–36 кг	X	U	X

Значения алфавитных символов:

- U: можно использовать обычные детские кресла, одобренные для данной весовой группы.
- X: детское кресло данной весовой группы нельзя использовать на этом месте.

Информация о допустимости использования разных мест расположения креплений ISOFIX для детских кресел с креплениями ISOFIX

Весовая группа	Размер	Модель крепления	Место расположения крепления ISOFIX в автомобиле	
			Левое сиденье заднего ряда	Правое сиденье заднего ряда
Переносная кроватка	F	ISO/L1	X	X
	G	ISO/L2	X	X
Группа 0: < 10 кг	E	ISO/R1	IL	IL
Группа 0+: < 13 кг	E	ISO/R1	IL	IL
	D	ISO/R2	IL	IL
	C	ISO/R3	IL	IL
Группа I: 9–18 кг	D	ISO/R2	IL	IL
	C	ISO/R3	IL	IL
	B	ISO/F2	IUF	IUF
	B1	ISO/F2X	IUF	IUF
	A	ISO/F3	IUF	IUF
Группа II: 15–25 кг		–	IL	IL
Группа III: 22–36 кг		–	IL	IL

Значения алфавитных символов:

IUF: можно использовать обычные детские кресла ISOFIX, направленные лицом вперед, одобренные для данной весовой группы.

IL: можно использовать перечисленные специальные детские кресла ISOFIX, которые могут предназначаться для специальных транспортных средств или относиться к ограниченной или полууниверсальной категории.

X: можно использовать детские кресла ISOFIX на местах расположения креплений ISOFIX в данной весовой группе и (или) данного размера.

■ **Выбирайте детское кресло, соответствующее необходимым требованиям**

- Дети должны пользоваться детским креслом до тех пор, пока они не вырастут достаточно для того, чтобы использовать ремень безопасности автомобиля.
- Если ребенок не может пользоваться детским креслом из-за большого размера тела, посадите его на заднее сиденье и пристегните ремнем безопасности автомобиля.

Предупреждение

■ **Инструкции изготовителя детского кресла**

При выборе, установке и использовании детского кресла всегда соблюдайте инструкции изготовителя, в противном случае требуемая защита может быть не обеспечена.

■ **При нахождении детей в автомобиле**

Не позволяйте детям играть с ремнем безопасности. Если ремень безопасности перекрутится вокруг шеи, ребенок может пострадать от удушья или другой серьезной травмы или даже погибнуть.

Если в этом случае не удастся отстегнуть ремень безопасности, разрежьте его ножницами.

■ **Если детское кресло не используется**

- Детское кресло должно быть надежно закреплено на сиденье, даже если оно не используется.

В салоне автомобиля не должно находиться незакрепленное детское кресло.

- Если необходимо убрать детское кресло, снимите его и закрепите в багажнике. Если для установки детского кресла был снят подголовник, обязательно установите его на место до начала движения. В противном случае водитель или пассажир могут травмироваться при экстренном торможении или аварии.

■ **Использование детского кресла**

Если в автомобиле будет использоваться детское кресло, не соответствующее требованиям, оно не сможет обеспечить должную защиту ребенка, в результате чего он может быть травмирован или погибнуть (при экстренном торможении или аварии).

1-1. Инструкции по технике безопасности

Установка детского кресла

Соблюдайте инструкции, предоставленные производителем детского кресла. Закрепите детское кресло на сиденье автомобиля при помощи ремня безопасности или жестких креплений ISOFIX. При установке детского кресла необходимо зафиксировать верхнюю лямку.

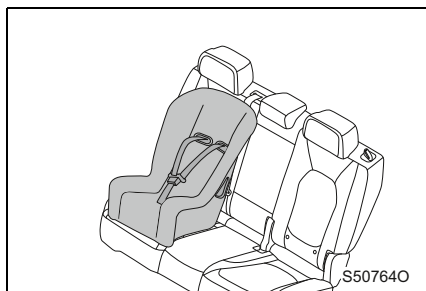

Крепление с помощью ремня безопасности

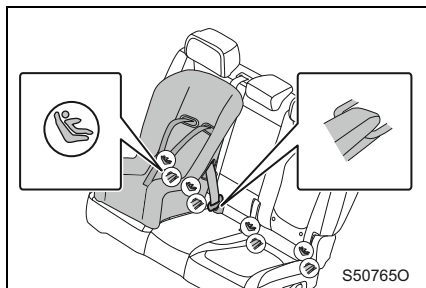

Крепление с помощью жестких креплений ISOFIX

Крайние сиденья заднего ряда оснащены нижними креплениями (на сиденье есть знаки, показывающие расположение креплений).

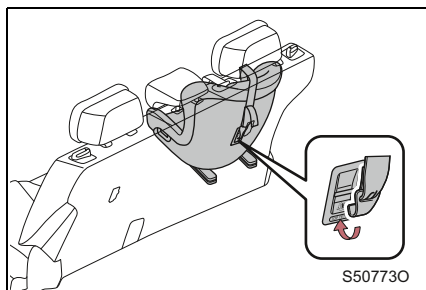

Место для крепления (для верхней лямки)

Крайние сиденья заднего ряда оснащены местами для крепления.

Установка детского кресла с помощью ремня безопасности

Обязательно пристегните ремень безопасности или установите детское кресло в соответствии с инструкциями его изготовителя, поскольку установка разных детских кресел отличается.

Если подголовник мешает установке детского кресла, его можно переставить или убрать, чтобы правильно установить и отрегулировать детское кресло.

Установка детского кресла с помощью жестких креплений ISOFIX

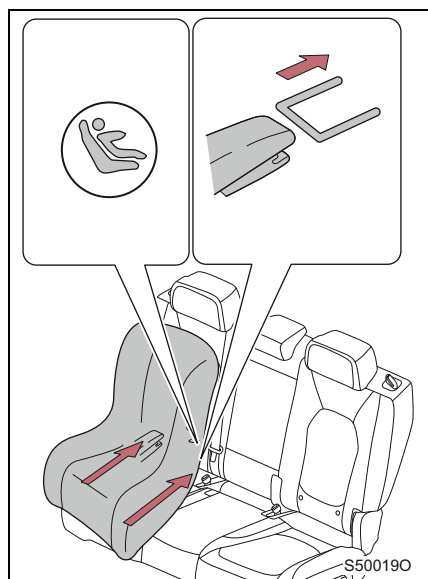

Шаг 1 Слегка раздвиньте зазор между подушкой сиденья и спинкой.

Шаг 2 Вставьте замок в специальную неподвижную скобу.

Если подголовник мешает установке детского кресла, уберите подголовник перед установкой.

Если детское кресло оснащено верхней лямкой, ее надо зацепить за опору для крепления.

Детское кресло с верхней лямкой

Шаг 1

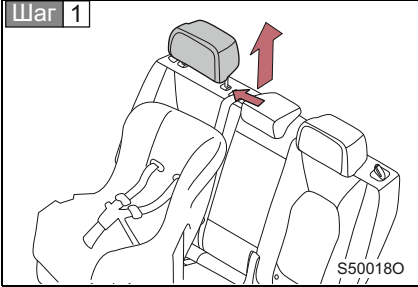

Закрепите детское кресло при помощи ремня безопасности или жестких креплений ISOFIX.

Если подголовник мешает установке детского кресла, уберите подголовник перед установкой.

Шаг 2

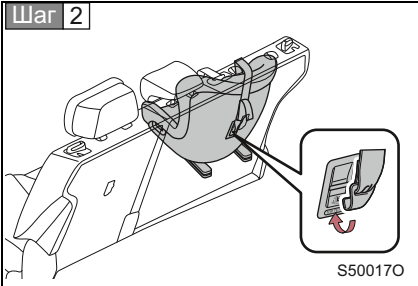

Зацепите крюк за опору для крепления и затяните верхнюю лямку.

Убедитесь, что верхняя лямка затянута.

Шаг 3

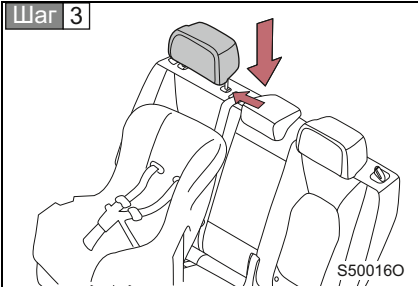

Установите на место подголовник.

1

Инструкции по технике безопасности

⚠ Предупреждение

■ При установке детского кресла

Соблюдайте следующие меры предосторожности, в противном случае возможны серьезная травма или гибель людей.

- Туго затяните верхнюю лямку и убедитесь, что ремень безопасности не перекручен.
- Не зацепляйте верхнюю лямку за другой предмет, помимо опоры для крепления.
- Подвигайте детское кресло туда и обратно в разных направлениях, чтобы убедиться в надежности его установки.
- Не регулируйте сиденье после установки детского кресла. Если отрегулировать сиденье, необходимо будет снова убедиться в безопасности детского кресла.
- Соблюдайте инструкции по установке, предоставленные производителем детского кресла.



- Если сиденье водителя создает неудобства при установке детского кресла, установите кресло на правое сиденье заднего ряда.
- Отрегулируйте сиденье переднего пассажира так, чтобы оно не мешало детскому креслу.

⚠ Предупреждение

- Зафиксируйте детское кресло на месте, соблюдая приложенные к нему инструкции. Неправильное крепление может привести к получению травмы и даже гибели ребенка или других находящихся в салоне людей в случае экстренного торможения или аварии.



Тип 1



Тип 2

S501310

- Наклейки на внутренней и наружной стороне солнцезащитного козырька на сиденье переднего пассажира напоминают о том, что нельзя помещать детское кресло спинкой назад на сиденья, защищенные подушкой безопасности. Подробное изображение наклейки показано на рисунке.

■ Правильно закрепите детское кресло в креплениях

При использовании нижнего крепления убедитесь в отсутствии посторонних предметов рядом с креплением и в том, что ремень безопасности не застрял за детским креслом. Убедитесь, что детское кресло надежно закреплено, иначе это может привести к получению травмы и даже гибели ребенка или других находящихся в салоне людей в случае экстренного торможения или аварии.

Выхлопные газы содержат вредные для человеческого организма вещества.

Предупреждение

В выхлопных газах содержится вредный угарный газ (CO) без цвета и без запаха.

Соблюдайте следующие меры предосторожности. В противном случае угарный газ может попасть в салон автомобиля и стать причиной головокружения и дорожно-транспортных происшествий или серьезно угрожать здоровью и даже привести к смерти.

■ Важная информация при вождении автомобиля

- Держите крышку багажника закрытой.
- Если в салоне почувствуется запах выхлопных газов даже при закрытой крышке багажника, откройте окна и как можно скорее обратитесь к официальному дилеру Hongqi для проверки автомобиля.

■ При стоянке

- Если автомобиль припаркован в плохо проветриваемом или закрытом помещении (например, в гараже), заглушите двигатель.
- Не оставляйте двигатель заведенным на продолжительное время. Если этого нельзя избежать, остановите автомобиль на открытом месте и убедитесь, что выхлопные газы не попадают в салон.
- Не оставляйте двигатель заведенным в местах с глубоким снежным покровом или в которых идет снег. Если вокруг автомобиля образуются сугробы, а двигатель при этом будет работать, скопившиеся выхлопные газы могут попасть в салон.

■ Выхлопная труба

Выхлопную систему необходимо регулярно проверять. При наличии отверстия или трещин, повреждении соединений или необычном шуме вследствие коррозии обратитесь к официальному дилеру марки Hongqi для проверки и ремонта автомобиля.

Световые индикаторы

Световые индикаторы показывают текущее рабочее состояние систем автомобиля.



Индикатор указателя левого поворота



Индикатор указателя правого поворота



Индикатор включения габаритных огней



Индикатор открытия двери



Индикатор включения ближнего света



Индикатор включения дальнего света



Индикатор включения передней противотуманной фары



Индикатор включения задней противотуманной фары



Индикатор работы системы ИНС



Индикатор работы системы HDC



Индикатор работы системы ESC (мигание)



Индикатор выключения системы ESC



Индикатор работы системы «старт-стоп»



Индикатор ограничения системы «старт-стоп»



Индикатор выключения системы «старт-стоп»



Индикатор интеллектуального ограничения скорости системы TSR — распознавания дорожных знаков*



Индикатор работы электромеханического стояночного тормоза



Индикатор работы функции AUTO HOLD

(* – функция может частично или полностью отсутствовать в комплектации автомобиля)



Индикатор
выключения системы
FCW*



Индикатор
выключения системы
АЕВ*



Индикатор
выключения системы
LDW/LKA



Индикатор работы
системы LDW/LKA



Индикатор
включения
круиз-контроля



Индикатор работы
круиз-контроля



Индикатор
включения системы
ACC



Индикатор работы
системы ACC



Индикатор
включения системы
интеллектуального
круиз-контроля
(SACC)*



Индикатор работы
вспомогательного
рулевого управления
системы SACC



Индикатор
выключения системы
BSD



Индикатор
технического
обслуживания*



Индикатор
невозможности
идентификации
ключа



Индикатор наружной
температуры





Индикатор
невозможности
переключения
режима движения

(* – функция может частично или полностью отсутствовать в комплектации автомобиля)



Сигнальные лампы





Если загорается или начинает мигать сигнальная лампа, сохраняйте спокойствие и примите следующие меры. Если сигнальная лампа загорается или начинает мигать, но затем гаснет, это не обязательно указывает на неисправность системы. Однако, если такая ситуация повторяется, обратитесь к официальному дилеру марки Hongqi для проверки автомобиля.

Перечень сигнальных ламп

Сигнальные лампы	Сигнальная лампа / подробное описание / меры по устранению
	<p>Сигнальная лампа неисправности системы управления двигателя</p> <ul style="list-style-type: none"> • Если данная лампа продолжает гореть после запуска двигателя, это указывает на неисправность в системе управления двигателя. <p>→ Немедленно остановите автомобиль в безопасном месте и обратитесь к официальному дилеру Hongqi.</p>
	<p>Сигнальная лампа неисправности системы контроля выхлопных газов</p> <ul style="list-style-type: none"> • Если данная лампа продолжает гореть после запуска двигателя, это указывает на неисправность в системе контроля выхлопных газов. <p>→ Немедленно остановите автомобиль в безопасном месте и обратитесь к официальному дилеру Hongqi.</p>
	<p>Сигнальная лампа неисправности зарядки аккумулятора 12 В</p> <ul style="list-style-type: none"> • Если данная лампа продолжает гореть после запуска двигателя, это указывает на неисправность в системе зарядки. <p>→ Немедленно остановите автомобиль в безопасном месте и обратитесь к официальному дилеру Hongqi.</p>





Сигнальные лампы	Сигнальная лампа / подробное описание / меры по устранению
	<p>Сигнальная лампа топливной системы</p> <ul style="list-style-type: none"> • Она указывает на низкий уровень топлива или неисправность в топливной системе. <p>→ Заправьте автомобиль топливом или немедленно обратитесь к официальному дилеру Hongqi.</p>
	<p>Сигнальная лампа ненормального давления масла</p> <ul style="list-style-type: none"> • Она указывает на низкое давление масла. <p>→ Немедленно остановите автомобиль в безопасном месте и обратитесь к официальному дилеру Hongqi.</p>
	<p>Сигнальная лампа неисправности системы подушек безопасности</p> <ul style="list-style-type: none"> • Она указывает на неисправность в системе подушек безопасности. <p>→ Немедленно обратитесь к официальному дилеру Hongqi.</p>
	<p>Сигнальная лампа непристегнутого ремня безопасности</p> <ul style="list-style-type: none"> • Она указывает, что ремень безопасности водителя или пассажира не пристегнут. <p>→ Пристегните ремень безопасности водителя и пассажира.</p>
	<p>Сигнальная лампа неисправности системы коробки передач / электронной системы переключения передач</p> <ul style="list-style-type: none"> • Она указывает на неисправность в системе коробки передач / электронной системе переключения передач. <p>→ Немедленно остановите автомобиль в безопасном месте и обратитесь к официальному дилеру Hongqi.</p>

Сигнальные лампы	Сигнальная лампа / подробное описание / меры по устранению
	<p>Сигнальная лампа неисправности противоугонной системы (иммобилайзера двигателя)</p> <ul style="list-style-type: none"> • Она указывает на неисправность в противоугонной системе. <p>→ Немедленно остановите автомобиль в безопасном месте и обратитесь к официальному дилеру Hongqi.</p>
	<p>Сигнальная лампа неисправности выключателя зажигания</p> <ul style="list-style-type: none"> • Она указывает на неисправность кнопки запуска/остановки двигателя (зажигания). <p>→ Немедленно обратитесь к официальному дилеру Hongqi.</p>
	<p>Сигнальная лампа неисправности интеллектуальной системы запуска</p> <ul style="list-style-type: none"> • Она указывает на неисправность в интеллектуальной системе запуска. <p>→ Немедленно обратитесь к официальному дилеру Hongqi.</p>
	<p>Сигнальная лампа низкого заряда батареи ключа.</p> <ul style="list-style-type: none"> • Она указывает на низкий заряд батареи ключа. <p>→ Замените батарею в ключе.</p>
	<p>Сигнальная лампа неисправности электронной системы стеклоочистителя</p> <ul style="list-style-type: none"> • Она указывает на неисправность в электронной системе стеклоочистителя. <p>→ Немедленно обратитесь к официальному дилеру Hongqi.</p>
	<p>Сигнальная лампа неисправности блока фар</p> <ul style="list-style-type: none"> • Она указывает на неисправность во внешних блоках фар. <p>→ Проверьте наличие неисправностей во внешних блоках фар и на разъемах жгутов проводов или немедленно обратитесь к официальному дилеру Hongqi.</p>

Сигнальные лампы	Сигнальная лампа / подробное описание / меры по устранению
	<p>Сигнальная лампа низкого уровня омывающей жидкости</p> <ul style="list-style-type: none"> • Она указывает на низкий уровень омывающей жидкости. <p>→ Долейте омывающую жидкость или немедленно обратитесь к официальному дилеру Hongqi.</p>
	<p>Сигнальная лампа неисправности системы охлаждения</p> <ul style="list-style-type: none"> • Она указывает на высокую температуру охлаждающей жидкости или неисправность в системе охлаждения. <p>→ Немедленно остановите автомобиль в безопасном месте и обратитесь к официальному дилеру Hongqi.</p>
	<p>Сигнальная лампа низкого уровня тормозной жидкости / неисправности тормозной системы</p> <ul style="list-style-type: none"> • Она указывает на неисправность в тормозной системе. <p>→ Немедленно остановите автомобиль в безопасном месте и обратитесь к официальному дилеру Hongqi. Продолжать движение в этом случае опасно.</p>
	<p>Сигнальная лампа неисправности тормозной системы / системы НВА</p> <ul style="list-style-type: none"> • Она указывает на ухудшение работы тормозной системы или неисправности в усилителе руля. <p>→ Немедленно остановите автомобиль в безопасном месте и обратитесь к официальному дилеру Hongqi. Продолжать движение в этом случае опасно.</p>
	<p>Сигнальная лампа износа тормозных накладок*</p> <ul style="list-style-type: none"> • Она указывает на чрезмерный износ тормозных накладок. <p>→ Немедленно обратитесь к официальному дилеру Hongqi для проверки и замены тормозных накладок.</p>

(* – функция может частично или полностью отсутствовать в комплектации автомобиля)

Сигнальные лампы	Сигнальная лампа / подробное описание / меры по устранению
	<p>Сигнальная лампа неисправности системы электрического усилителя руля (EPS)</p> <ul style="list-style-type: none"> • Она указывает на неисправность в электроусилителе руля. <p>→ Соблюдайте осторожность при движении и обратитесь к официальному дилеру Hongqi.</p>
	<p>Сигнальная лампа серьезной неисправности системы электрического усилителя руля (EPS)</p> <ul style="list-style-type: none"> • Она указывает на серьезную неисправность в системе электрического усилителя руля (EPS). <p>→ Немедленно остановите автомобиль в безопасном месте и обратитесь к официальному дилеру Hongqi.</p>
	<p>Сигнальная лампа неисправности электронной системы контроля устойчивости (ESC) (не гаснет)</p> <ul style="list-style-type: none"> • Она указывает на неисправность в электронной системе контроля устойчивости (ESC). <p>→ Немедленно обратитесь к официальному дилеру Hongqi.</p>
	<p>Сигнальная лампа неисправности антиблокировочной тормозной системы (ABS)</p> <ul style="list-style-type: none"> • Она указывает на неисправность в антиблокировочной тормозной системе (ABS). <p>→ Немедленно обратитесь к официальному дилеру Hongqi.</p>
	<p>Сигнальная лампа неисправности системы AUTO HOLD</p> <ul style="list-style-type: none"> • Она указывает на неисправность в системе автоматического удержания автомобиля на месте (AUTO HOLD). <p>→ Немедленно обратитесь к официальному дилеру Hongqi.</p>

Сигнальные лампы	Сигнальная лампа / подробное описание / меры по устранению
	<p>Сигнальная лампа неисправности системы электромеханического стояночного тормоза (EPB)</p> <ul style="list-style-type: none"> • Она указывает на неисправность в системе электромеханического стояночного тормоза (EPB). <p>→ Немедленно остановите автомобиль в безопасном месте и обратитесь к официальному дилеру Hongqi.</p>
	<p>Сигнальная лампа ненормального давления в шинах / неисправности системы контроля давления в шинах (TPMS)</p> <ul style="list-style-type: none"> • Она указывает на неисправность в системе контроля давления в шинах (TPMS) или на ненормальное давление воздуха в шинах. <p>→ Немедленно остановите автомобиль в безопасном месте и обратитесь к официальному дилеру Hongqi.</p>
	<p>Сигнальная лампа неисправности в работе автоматических ходовых огней / автоматического стеклоочистителя.</p> <ul style="list-style-type: none"> • Она указывает на неисправность в работе автоматических ходовых огней / автоматического стеклоочистителя. <p>→ Немедленно обратитесь к официальному дилеру Hongqi.</p>
	<p>Сигнальная лампа неисправности системы коррекции наклона света фар</p> <ul style="list-style-type: none"> • Она указывает на неисправность в системе коррекции наклона света фар. <p>→ Немедленно обратитесь к официальному дилеру Hongqi.</p>
	<p>Сигнальная лампа неисправности системы селектора режима движения</p> <ul style="list-style-type: none"> • Она указывает на неисправность в селекторе режима движения. <p>→ Немедленно обратитесь к официальному дилеру Hongqi.</p>

Сигнальные лампы	Сигнальная лампа / подробное описание / меры по устранению
	<p>Сигнальная лампа неисправности системы «старт-стоп»</p> <ul style="list-style-type: none"> • Она указывает на неисправность в системе «старт-стоп». <p>→ Немедленно обратитесь к официальному дилеру Hongqi.</p>
	<p>Сигнальная лампа неисправности системы вызова экстренных служб (SOS)*</p> <ul style="list-style-type: none"> • Она указывает на неисправность в системе вызова экстренных служб (SOS). <p>→ Немедленно обратитесь к официальному дилеру Hongqi.</p>
	<p>Сигнальная лампа низкого уровня охлаждающей жидкости</p> <ul style="list-style-type: none"> • Она указывает на низкий уровень охлаждающей жидкости. <p>→ Немедленно обратитесь к официальному дилеру Hongqi.</p>
	<p>Сигнальная лампа неисправности системы помощи водителю</p> <ul style="list-style-type: none"> • Она указывает на неисправность в системе помощи водителю. <p>→ Немедленно обратитесь к официальному дилеру Hongqi.</p>
	<p>Сигнальная лампа неисправности беспроводной зарядки*</p> <ul style="list-style-type: none"> • Она указывает на неисправность в беспроводной зарядке. <p>→ Немедленно обратитесь к официальному дилеру Hongqi.</p>
	<p>Сигнальная лампа необходимости очистки сажевого фильтра бензинового двигателя (GPF)</p> <ul style="list-style-type: none"> • Она указывает, что необходимо выполнить очистку сажевого фильтра при движении на автомобиле. <p>→ Выполните очистку при движении автомобиля или немедленно обратитесь к официальному дилеру Hongqi.</p>

(* – функция может частично или полностью отсутствовать в комплектации автомобиля)

Сигнальные лампы	Сигнальная лампа / подробное описание / меры по устранению
	<p>Сигнальная лампа неисправности сажевого фильтра бензинового двигателя (GPF)</p> <ul style="list-style-type: none"> • Она указывает, что содержание углерода в сажевом фильтре превысила стандартное значение и самоочистка невозможна. <p>→ Немедленно обратитесь к официальному дилеру Hongqi.</p>
	<p>Сигнальная лампа неисправности системы контроля устойчивости на спуске (HDC)</p> <ul style="list-style-type: none"> • Она указывает на неисправность в системе контроля устойчивости на спуске (HDC). <p>→ Немедленно обратитесь к официальному дилеру Hongqi.</p>
	<p>Сигнальная лампа неисправности системы полного привода (4WD)</p> <ul style="list-style-type: none"> • Она указывает на неисправность в системе полного привода (4WD). <p>→ Немедленно остановите автомобиль в безопасном месте и обратитесь к официальному дилеру Hongqi.</p>
	<p>Сигнальная лампа неисправности системы амортизаторов*</p> <ul style="list-style-type: none"> • Она указывает на неисправность в системе амортизаторов. <p>→ Немедленно обратитесь к официальному дилеру Hongqi.</p>

Примечание. При включении сигнальной лампы давления масла, сигнальной лампы высокой температуры охлаждающей жидкости или любого другого индикатора звучит звуковой сигнал.

(* – функция может частично или полностью отсутствовать в комплектации автомобиля)

Система иммобилайзера двигателя

Для предотвращения угона автомобиля смарт-ключ оснащен небольшой микросхемой с паролем. Если смарт-ключ заранее не зарегистрирован в системе иммобилайзера, тогда с его помощью невозможно будет запустить двигатель. В ключ записывается разная информация в зависимости от автомобиля.

При выходе из автомобиля не оставляйте смарт-ключ внутри, а забирайте его с собой.

Система помогает предотвратить угон автомобиля, однако не способна предотвратить угон во всех без исключения случаях и не гарантирует абсолютной безопасности автомобиля.

Чтобы отключить систему иммобилайзера, надо иметь при себе зарегистрированный ключ и нажать кнопку запуска/остановки двигателя.

■ Условия, которые могут привести к отказу системы

- Ключ подвергся сильному удару.
- Ключ попал в жидкость.
- Ключ находится в месте с высокой температурой (например, на панели приборов под воздействием солнечных лучей)
- Использование магнитного брелока
- Очистка ключа ультразвуковым очистителем
- Ключ сближался или соприкасался с ключом другого автомобиля (ключ со встроенной микросхемой транспондера)

- Если двигатель не запускается при выполнении необходимых действий, это может означать неисправность системы иммобилайзера. Обратитесь к официальному дилеру марки HONGQI для проверки автомобиля.



Внимание

■ Обеспечение нормальной работы системы

Не модифицируйте и не разбирайте систему иммобилайзера. В противном случае это приведет к ее неисправности.

Противоугонная система автомобиля

Система противоугонной сигнализации следит за состоянием четырех дверей, капота и крышки багажника. Когда система обнаруживает несанкционированное проникновение в автомобиль, она включает звуковую сигнализацию при непрерывном мигании указателей поворота.

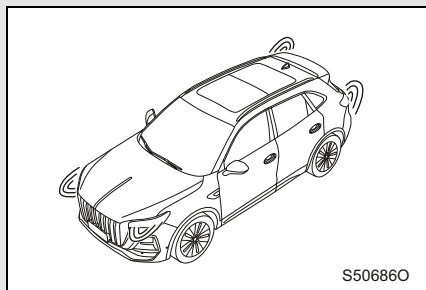

Включение системы противоугонной сигнализации

После того как водитель и все пассажиры покинут автомобиль, закроют двери, крышку багажника и капот и запрут все двери.

Отключение или остановка сигнализации

Выполните любое из следующих действий.

- Отоприте автомобиль с помощью функции интеллектуального отпирания или дистанционного отпирания.
- Включите двигатель кнопкой запуска/остановки двигателя.

■ Проверка перед запиранием автомобиля

Чтобы предотвратить случайное срабатывание сигнализации, перед запиранием автомобиля убедитесь, что в нем нет людей, ценностей и других личных вещей, а все окна и люк закрыты.

■ При отключении аккумулятора 12 В

Убедитесь, что система сигнализации отключена.

Если отключить аккумулятор 12 В до отключения сигнализации, то после обратного подключения аккумулятора сигнализация может сработать.



Внимание

■ Обеспечение нормальной работы системы

Не модифицируйте и не разбирайте систему иммобилайзера. В противном случае это приведет к ее неисправности.

2-1. Осмотр автомобиля

Проверка
перед началом
движения 74

**2-2. Эксплуатация
автомобиля
в зимнее время**

Советы по управлению
в зимнее время 75

2-3. Заправка топливом

Открытие крышки
горловины
топливного бака 78

Проверка перед началом движения

Перед началом поездки рекомендуется проверить следующее.

- Шины
- Световые приборы
- Наличие препятствий вокруг автомобиля
- Наличие жидкости на днище кузова (капание воды после использования кондиционера и из дренажного отверстия после остывания выхлопной трубы — это нормальное явление)

Соблюдайте местные нормативные требования и правила дорожного движения и не забывайте о необходимости безопасного управления автомобилем.

Перед началом зимнего периода выполните необходимую подготовку и проверки. Всегда управляйте автомобилем с учетом погодных условий.

- Подготовка к поездке в зимнее время
 - Используйте масла и жидкости, подходящие для наружной температуры.
 - Масло
 - Охлаждающая жидкость
 - Омывающая жидкость
 - Убедитесь в хорошей работе аккумулятора.
 - При необходимости установите зимние шины или приобретите комплект цепей противоскольжения для ведущих колес.

Все шины должны быть одной модели и марки, а размер цепей должен соответствовать размеру шин.
- Перед началом поездки
Примите следующие меры в зависимости от условий движения.
 - Не открывайте замерзшие окна и не двигайте примерзшие стеклоочистители с применением силы. Налейте теплую воду на замерзшие детали, чтобы растопить лед, и сразу же вытрите воду, чтобы не допустить ее замерзания.
 - Для обеспечения нормальной работы вентилятора уберите снег с воздухозаборной решетки.
 - Уберите лед, скопившийся на шасси автомобиля.
 - Регулярно удаляйте снег и лед, которые могли скопиться на колесных арках или тормозах.
 - Перед тем как сесть в автомобиль, очистите подошвы обуви от снега или грязи.
- Во время движения
Разгоняйтесь медленно и замедляйтесь в соответствии с дорожными условиями.

Выбор цепей противоскольжения

Устанавливаемые цепи противоскольжения должны соответствовать размеру шин.

Размер цепи противоскольжения следует отрегулировать под размер каждой шины.

Правила применения цепей противоскольжения

Правила применения цепей противоскольжения меняются в зависимости от места расположения и типа дороги. Перед установкой цепей противоскольжения обязательно ознакомьтесь с местными правилами их применения.

■ Цепь противоскольжения

При установке и снятии цепей противоскольжения соблюдайте следующие меры предосторожности.

- Установку и снятие цепей противоскольжения выполняйте в безопасном месте.
- Подтяните цепи после того, как проедете 0,5–1,0 км.
- Цепи должны быть установлены на ведущих колесах.
- Соблюдайте инструкции, предоставленные в руководстве, идущем в комплекте с цепями противоскольжения.



Предупреждение

■ Движение с зимними шинами

Во избежание потери контроля над автомобилем и причинения серьезных травм или смерти, а также для снижения риска аварии необходимо соблюдать следующие меры предосторожности.

- Используйте шины указанного типа.
- Поддерживайте рекомендованное давление воздуха в шинах.
- При движении не превышайте ограничение скорости на дороге или предписанное ограничение скорости для зимних шин.
- Зимние шины должны быть установлены на все колеса.

■ Движение с цепями противоскольжения

Чтобы не подвергаться опасности при движении и не стать причиной серьезной травмы или даже гибели человека, а также чтобы снизить риск дорожно-транспортного происшествия, соблюдайте следующие меры предосторожности.

- При движении не превышайте предписанное ограничение скорости для цепей противоскольжения.
- Избегайте движения по неровным или покрытым ямами дорогам.
- Избегайте резких поворотов или экстренного торможения.
- Перед входом в поворот снижайте скорость, чтобы сохранить контроль над автомобилем.

Открытие крышки горловины топливного бака

Чтобы открыть крышку топливного бака выполните следующие действия.

■ **Перед заправкой топливом**

Нажмите на педаль тормоза, установите рычаг переключения передач в положение Р, включите стояночный тормоз, выключите кнопку запуска/остановки двигателя и убедитесь, что все двери и окна закрыты.

■ **Открытие лючка топливного бака**

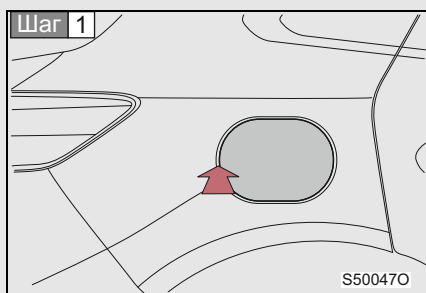

Откройте лючок топливного бака, нажав на него.

Лючок топливного бака можно открыть, только когда автомобиль не заперт.

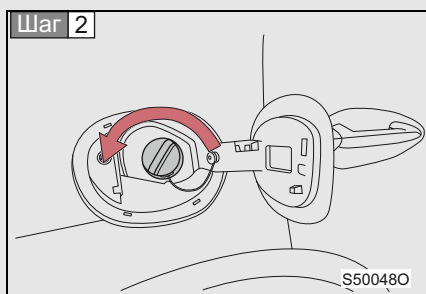

Чтобы открыть крышку топливного бака, вращайте ее против часовой стрелки.

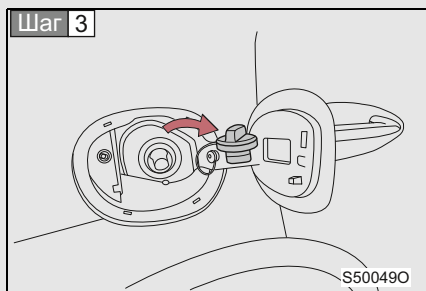

Повесьте крышку топливного бака на лючок топливного бака.

Закрытие крышки топливного бака и лючка топливного бака

■ Закрытие крышки топливного бака

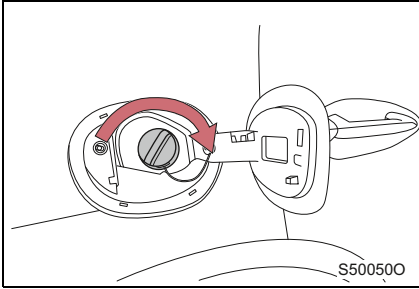

При установке крышки топливного бака закручивайте ее, пока не услышите щелчок.

■ Закрытие лючка топливного бака

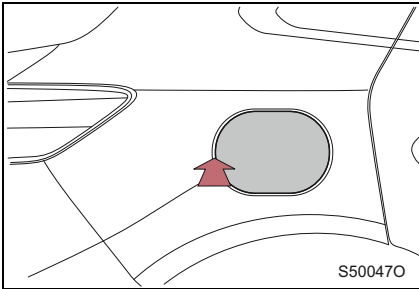

Нажмите на заднюю часть лючка топливного бака. Он откроется, когда послышится щелчок.

■ Вид топлива

Используйте только неэтилированный бензин с исследовательским октановым числом 95 и выше.

■ Объем топливного бака

Приблизительно 64 л.

■ Если лючок топливного бака не открывается

Если лючок топливного бака не открывается из-за низкого заряда аккумулятора или по другим причинам, его можно отпереть с помощью тросика аварийного отпирания.

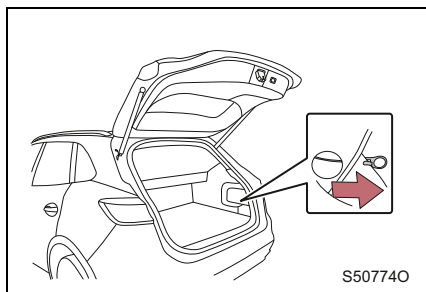

Откройте крышку для доступа на правой стороне багажника, потяните за тросик аварийной разблокировки и откройте лючок топливного бака в соответствии с пунктом «Открытие лючка топливного бака».

Предупреждение

■ Заправка топливом

При заправке топливом соблюдайте следующие меры предосторожности.

- Перед тем как открыть лючок и крышку топливного бака, необходимо удалить статическое электричество, которое может находиться на вашем теле. При наличии статического электричества топливо может воспламениться из-за разрядной искры.
- Не позволяйте людям, несущим на себе заряд статического электричества, приближаться к открытому топливному баку.
- При открытии крышки топливного бака возьмитесь за нее и медленно ее открутите. При высокой температуре в топливном баке также высокое, и пары топлива могут резко выйти из горловины. Если при откручивании крышки топливного бака раздастся шипение, перестаньте откручивать крышку топливного бака. После того как звук исчезнет, медленно откройте крышку.
- Старайтесь не вдыхать пары топлива при заправке автомобиля, потому что они содержат вредные вещества.
- При заправке автомобиля строго запрещено курить и пользоваться мобильным телефоном. Это может привести к возникновению пожара.
- Не прикасайтесь к другим людям или предметам, несущим на себе заряд статического электричества. В противном случае статическое электричество может накапливаться и воспламенить топливо.
- Соблюдайте все меры предосторожности, размещенные на заправочной станции.

■ Меры предосторожности при замене крышки топливного бака

Используйте только оригинальную крышку топливного бака производства компании Hongqi. В противном случае герметичность может быть недостаточной, что приведет к несчастному случаю.

**Внимание****■ Заправка топливом**

При заправке топливом не допускайте переполнения бака. Это может нанести вред автомобилю, например вызвать некорректную работу системы контроля паров топлива, повредить компоненты топливной системы или лакокрасочное покрытие кузова.

3-1. Информация о ключе	
Ключ	84
3-2. Отпирание, запирание дверей и крышки багажника	
Дверь	88
Крышка багажника	93
Система бесключевого доступа и запуска (PEPS)	98
3-3. Груз и багаж	
Перевозка груза в багажнике	103

3-1. Информация о ключе

Ключ

Ключ

В комплекте с автомобилем предоставляются следующие ключи.

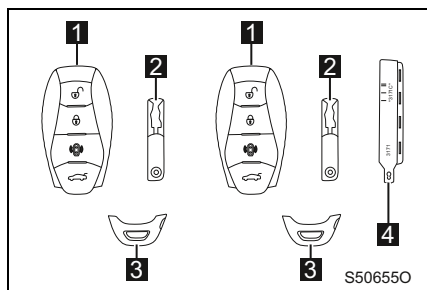

1 Смарт-ключ

- Управляет системой бесключевого доступа и запуска (PEPS) (см. стр. 88).
- Осуществляет функцию дистанционного управления.

2 Механический ключ

3 Заглушка ключа

4 Бирка с номером кода ключа

Дистанционное управление

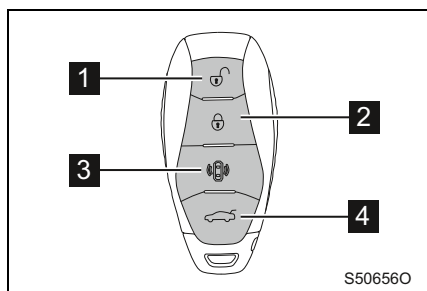

1 Кнопка отпирания

При кратковременном нажатии этой кнопки происходит отпирание дверей. При долговременном нажатии открываются все окна и люк.

2 Кнопка запираения

При кратковременном нажатии этой кнопки происходит запираение дверей. При долговременном нажатии закрываются все окна и люк.

3 Кнопка поиска местонахождения автомобиля

Когда автомобиль полностью заперт, нажатие этой кнопки запускает функцию определения местоположения автомобиля. Для этого три раза мигнут указатели поворота и три раза прозвучит звуковой сигнал.

4 Кнопка открытия/закрытия крышки багажника

При долговременном нажатии этой кнопки открывается/закрывается крышка багажника.

Использование механического ключа

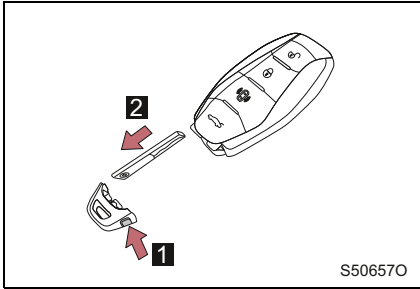

1 Нажмите кнопку отпирания, чтобы отсоединить заглушку ключа.

2 Извлечение механического ключа

После использования механического ключа поместите его в смарт-ключ. Носите механический ключ вместе со смарт-ключом. Если батарея смарт-ключа разрядится и он не будет работать, воспользуйтесь механическим ключом (см. стр. 353).

■ Если необходимо воспользоваться услугами по парковке

Оставьте механический ключ при себе, а персоналу службы парковки отдайте только смарт-ключ.

■ Бирка с номером кода ключа

Храните бирку с номером кода ключа в безопасном месте надлежащим образом.

■ При перелете

Если во время перелета смарт-ключ у вас с собой, следите за тем, чтобы не нажать на нем какую-либо кнопку. Если ключ находится в сумке, следите за тем, чтобы не нажать случайно какую-либо кнопку на ключе. При нажатии кнопки может начаться излучение радиоволн, создающее помехи полету самолета.

■ Уровень заряда батареи ключа

- Стандартный срок службы батареи составляет 1–2 года.
- Даже если ключ не используется, батарея может разрядиться. Следующие признаки указывают на то, что у батареи низкий уровень заряда или она разряжена. При необходимости замените батарею (см. стр. 409).
 - Система бесключевого доступа и запуска (PEPS) или функция дистанционного управления не работает.
 - Область работы ключа становится меньше.
 - На комбинации приборов показано, что у батареи ключа низкий уровень заряда.

- Во избежание серьезного ухудшения работы ключа не помещайте его ближе 1 м от следующего электрооборудования, которое может генерировать магнитное поле:
 - телевизор;
 - персональный компьютер;
 - мобильный телефон, беспроводной телефон и зарядное устройство;
 - заряжаемый мобильный или беспроводной телефон;
 - настольная лампа;
 - индукционная плита.

■ Замена аккумулятора

(см. стр. 409)

 **Внимание****■ Предотвращение повреждения ключа**

- Не подвергайте ключ сильному удару или воздействию высокой температуры (например, прямым солнечным лучам) и влажной окружающей среды.
- Не мочите ключ и не очищайте его в устройстве ультразвуковой очистки.
- Не погружайте ключ в воду.
- Не прикрепляйте к ключу металлические или магнитные предметы и не кладите ключ рядом с такими предметами.
- Не разбирайте смарт-ключ.
- Не приклеивайте наклейки или другие предметы на поверхность ключа.
- Не кладите ключ рядом с предметами, которые способны генерировать магнитные поля, такими как телевизор, акустическая система, индукционная плита или электронное медицинское оборудование (например, низкочастотное медицинское оборудование).

■ При ношении смарт-ключа с собой

При ношении ключа с собой держите его не ближе 10 см от работающего электрооборудования. Радиоволны, излучаемые электрооборудованием в 10 см от ключа, могут создавать помехи для ключа и помешать его нормальной работе.

■ В случае неисправности системы бесключевого доступа и запуска (PEPS) или другой связанной с ключом неисправности

Доставьте автомобиль к официальному дилеру марки Hongqi со всеми ключами от него.

■ При утере ключа

При утере ключа риск угона автомобиля значительно возрастает. Принесите все ключи от автомобиля к официальному дилеру марки Hongqi для повторного согласования.

Дверь

Отпирание/запирание дверей снаружи

■ Система бесключевого доступа и запуска (PEPS)

При наличии с собой смарт-ключа двери можно отпереть и запереть с помощью системы бесключевого доступа и запуска (PEPS).

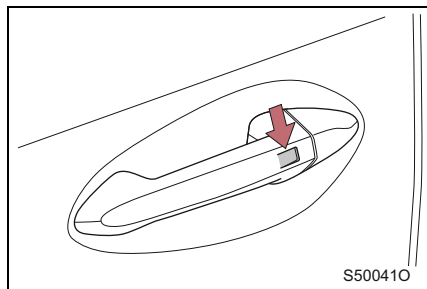

Чтобы запереть дверь, выключите двигатель кнопкой запуска/остановки двигателя и прикоснитесь к сенсорному замку на ручке двери на стороне водителя или стороне переднего пассажира.

Если хотя бы одна дверь не закрыта, запереть дверь прикосновением к сенсорному замку на ручке двери будет невозможно.

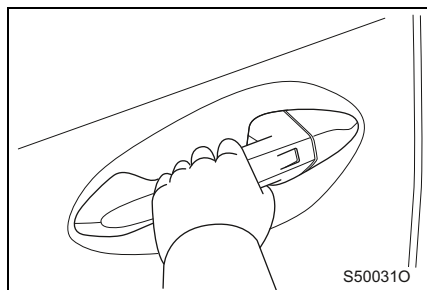

Чтобы отпереть дверь, возьмитесь за ручку двери на стороне водителя или стороне переднего пассажира.

Если дверь заперта с помощью сенсорного замка на ручке двери, ее нельзя будет отпереть с помощью интеллектуальной системы в течение 4 секунд после запирания, но действие функции дистанционного отпирания при этом не ограничено.

■ Дистанционное радиоуправление

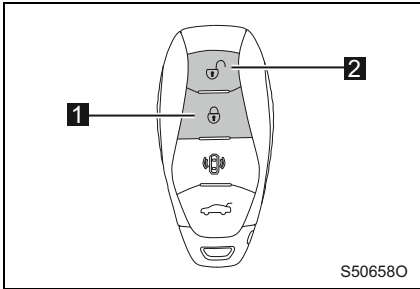

1 Запирание двери

2 Отпирание двери

■ Механический ключ

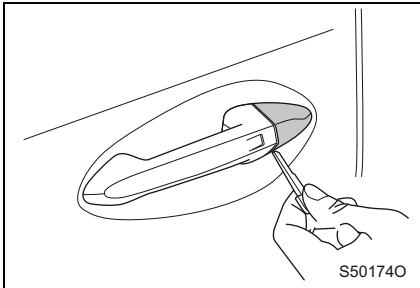

С помощью механического ключа снимите крышку замочной скважины.

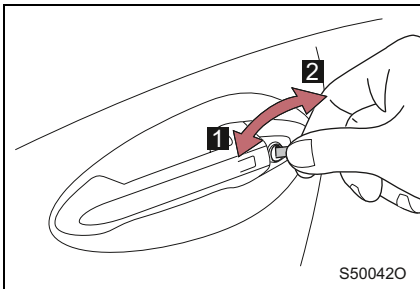

Заприте или отпирите дверь механическим ключом.

1 Запирание двери

2 Отпирание двери

■ Сигнал срабатывания

Чтобы показать, что запирание/отпирание дверей выполнено, мигают все указатели поворота (запирание: один раз; отпирание: два раза).

■ Разряд батареи ключа

Если батарея ключа разряжена, замените ее новой (см. стр. 409).

Отпирание/запирание дверей изнутри

Двери можно отпереть и запереть переключателем центрального замка на двери водителя.

■ Переключатель центрального замка

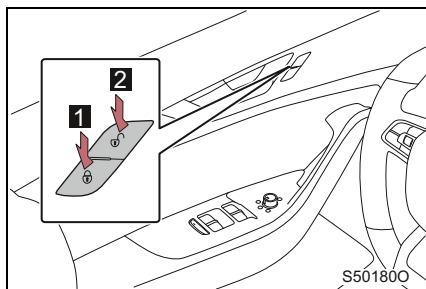

- 1 Запирание всех дверей
- 2 Отпирание всех дверей

Примечание. Если хотя бы одна дверь не закрыта, переключателем центрального замка можно только отпереть двери.

■ Внутренняя ручка двери

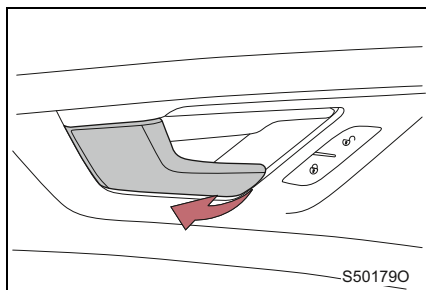

Чтобы открыть дверь, надо потянуть внутреннюю ручку двери.

Когда дверь заперта, если потянуть внутреннюю ручку один раз, произойдет отпирание двери, а если потянуть ручку повторно, дверь откроется.

Детский замок безопасности

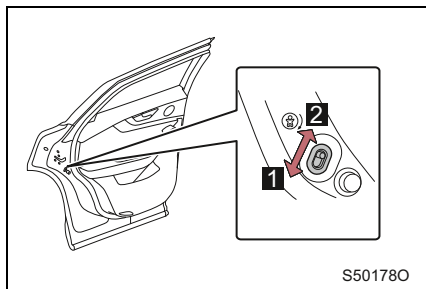

После включения детского замка безопасности двери нельзя открыть изнутри.

- 1 Блокировка
- 2 Разблокировка

Блокировка включается для того, чтобы дети не могли открыть задние двери изнутри.

- **Функция запираения дверей при достижении определенной скорости**
Когда все двери закрыты и хотя бы одна дверь не заперта, и скорость автомобиля достигает 20 км/ч, все двери автоматически блокируются.
- **Условия, влияющие на систему бесключевого доступа и запуска или дистанционное радиуправление**
(см. стр. 100).



Предупреждение

■ Предотвращение дорожно-транспортных происшествий

При движении на автомобиле соблюдайте следующие меры предосторожности.

В противном случае водитель или пассажир может быть выброшен из автомобиля в результате случайного открытия двери, что приведет к получению серьезной травмы или даже гибели человека.

- Обязательно пристегнитесь ремнем безопасности надлежащим образом.
- Убедитесь в том, что все двери закрыты.
- Обязательно запирайте все двери.
- Не тяните за внутреннюю ручку двери во время движения.

В противном случае водитель или пассажир могут быть выброшены из автомобиля в результате открытия двери, что приведет к получению серьезной травмы или даже гибели людей.

- Если на заднем сиденье находятся дети, включите предохранительную блокировку задних дверей.
- При выходе из автомобиля, если в нем никого не остается, заберите ключ с собой, закройте все окна и люк и запирайте все двери, чтобы посторонние не могли забраться в автомобиль или угнать его.
- Никогда не оставляйте детей одних в автомобиле.
- Не давайте детям ключ и не разрешайте им пользоваться. Дети могут подвергнуть угрозе свою безопасность, запустив автомобиль или переключив рычаг переключения передач.
- Не позволяйте детям играть с окнами или другим оборудованием, поскольку они могут травмироваться.
- Температура внутри автомобиля должна быть приемлемой, поскольку слишком высокая или слишком низкая температура может нанести смертельный вред здоровью ребенка.

 **Предупреждение**

- При открытии двери убедитесь в безопасности области вокруг автомобиля.

Не открывайте дверь внезапно. Это очень опасно, поскольку она может ударить по другому транспортному средству или пешеходу и привести к дорожно-транспортному происшествию.

- После закрытия двери убедитесь, что она плотно закрыта.

Оставлять дверь приоткрытой очень опасно, поскольку она может случайно открыться во время движения и стать причиной дорожно-транспортного происшествия.

3-2. Отпирание, запираение дверей и крышки багажника

Крышка багажника

Крышку багажника можно открыть с помощью кнопки отпирания крышки багажника или дистанционного управления.

Открытие крышки багажника

■ Открытие крышки багажника изнутри

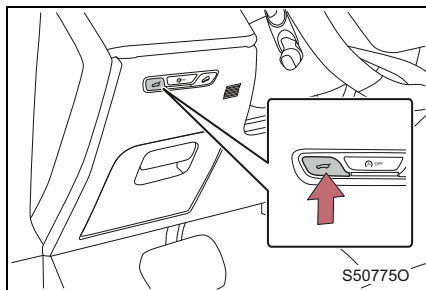

Чтобы отпереть и открыть крышку багажника, когда автомобиль стоит неподвижно и крышка багажника закрыта, нажмите внутреннюю кнопку открытия багажника.

■ Открытие крышки багажника снаружи

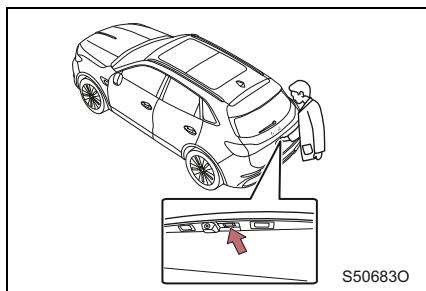

Чтобы отпереть и открыть крышку багажника, когда автомобиль заперт, а зажигание выключено кнопкой запуска/остановки двигателя, имея при себе ключ, нажмите внешнюю кнопку открытия багажника. Чтобы отпереть и открыть крышку багажника, когда автомобиль не заперт, нажмите внешнюю кнопку открытия багажника.

■ Дистанционное управление

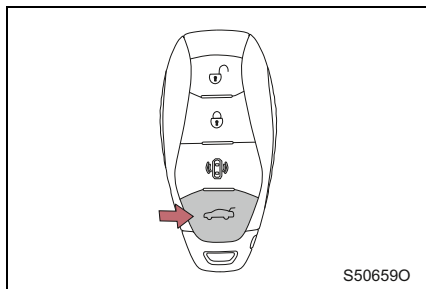

Когда зажигание выключено кнопкой запуска/остановки двигателя (IG-OFF) и крышка багажника закрыта, при продолжительном нажатии кнопки открытия/закрытия багажника крышка багажника разблокируется и откроется.

■ Открытие при помощи движения ногой *

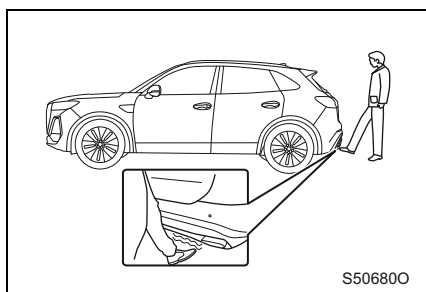

Когда автомобиль стоит неподвижно, если у вас с собой есть смарт-ключ, можно отпереть и открыть крышку багажника, ткнув ногой под задний бампер.

Заккрытие крышки багажника

■ Заккрытие крышки багажника изнутри *

Когда крышка багажника открыта, чтобы ее закрыть, надо продолжительно нажать внутреннюю кнопку открытия крышки багажника.

■ Заккрытие крышки багажника снаружи

▶ Кнопка на крышке багажника *

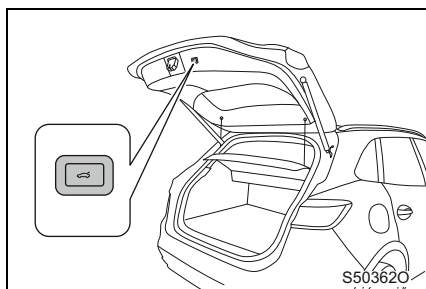

Нажмите кнопку крышки багажника, после чего она автоматически закроется.

(* – функция может частично или полностью отсутствовать в комплектации автомобиля)

► Ручка на крышке багажника

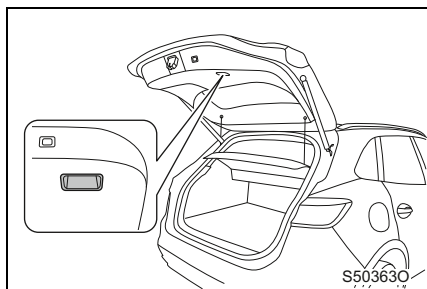

Опустите крышку багажника, потянув за расположенную на ней ручку, после чего надавите на крышку багажника вниз снаружи, чтобы ее закрыть.

■ Дистанционное управление *

Когда зажигание выключено кнопкой запуска/остановки двигателя (IG-OFF) и крышка багажника открыта, при продолжительном нажатии кнопки открытия/закрытия багажника крышка багажника закроется.

■ Закрытие при помощи движения ногой *

Чтобы закрыть крышку багажника, когда она открыта, ткните ногой под задний бампер, имея при себе ключ.

■ Лампа освещения багажника

При открытии крышки багажника загорается лампа освещения багажника.

■ Память положения крышки багажника *

Откройте крышку багажника, отрегулируйте ее положение до нужного угла (50–95 % от максимального угла), нажмите кнопку закрытия крышки багажника дольше чем на 3 секунды, после чего все указатели поворота мигнут один раз и текущее положение сохранится в памяти как положение открытия багажника.

■ Напоминание о ключе в багажнике

Когда зажигание выключено кнопкой запуска/остановки двигателя, а автомобиль заперт, если крышка багажника открыта и закрывается снаружи отдельно, если смарт-ключ остался в багажнике или салоне автомобиля, сработает напоминание о ключе в багажнике (крышка багажника автоматически откроется).

(* – функция может частично или полностью отсутствовать в комплектации автомобиля)

 **Предупреждение**

- **При открытии и закрытии крышки багажника будьте внимательны, чтобы вас не зажалось крышкой.**
- **Перед началом поездки**
 - Убедитесь, что крышка багажника полностью закрыта. В противном случае она может случайно открыться во время движения и ударить по находящимся рядом предметам, либо из багажника могут выпасть находящиеся там предметы, что станет причиной дорожно-транспортного происшествия.
 - Не позволяйте детям играть в багажнике. В противном случае они могут случайно запереться в багажнике и пострадать от теплового удара, удушья или другого повреждения.
 - Не разрешайте детям открывать или закрывать крышку багажника. В противном случае она может случайно открыться либо защемить руки, голову или шею ребенка при закрытии.
- **Меры предосторожности при движении**

Удостоверьтесь в том, что крышка багажника закрыта, чтобы из багажника не выпали находящиеся там предметы и выхлопные газы не попадали внутрь автомобиля.
- **При нахождении детей в автомобиле или рядом с ним**

Не позволяйте детям играть в автомобиле или рядом с ним без присмотра, особенно при открытой крышке багажника, поскольку дети могут залезть в багажник и закрыться в нем. Если в это время температура в автомобиле будет слишком высокой или слишком низкой, это может стать причиной серьезного вреда здоровью или гибели ребенка.
- **Важная информация при вождении автомобиля**

Не перевозите пассажиров в багажнике. Иначе в случае экстренного торможения или столкновения возможно получение серьезной травмы или гибели людей.
- **Функция защиты от защемления ***

Не пытайтесь преднамеренно остановить закрывающееся окно путем активации функции защиты от защемления какой-либо частью тела.

(* – функция может частично или полностью отсутствовать в комплектации автомобиля)

⚠ Предупреждение**■ Использование багажника**

Соблюдайте следующие меры предосторожности. В противном случае можно защемить какую-нибудь часть тела и получить серьезную травму.

- Перед тем как открыть крышку багажника, уберите с нее все тяжелое, например снег или лед. В противном случае она может внезапно закрыться после открытия.
- Перед открытием или закрытием крышки багажника внимательно осмотрите окружающее пространство в целях безопасности.
- Если рядом кто-нибудь находится, в целях безопасности сообщите, что крышка багажника сейчас будет открываться или закрываться.
- При открытии и закрытии крышки багажника в ветреную погоду следует соблюдать осторожность, потому что она может внезапно двигаться под действием сильного ветра.
- Не устанавливайте никакие аксессуары на крышку багажника. В противном случае крышка багажника под действием дополнительной нагрузки может внезапно закрыться после открытия.

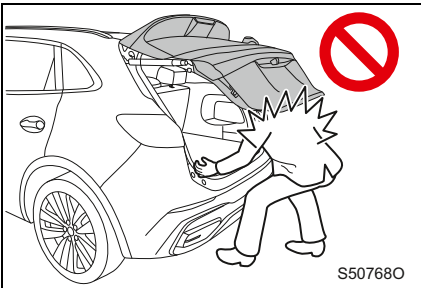

- Открывать или закрывать крышку багажника на склоне значительно труднее, чем на ровной дороге. Необходимо помнить, что крышка может случайно закрыться во время открытия, или наоборот. Перед использованием багажника необходимо убедиться, что крышка багажника полностью открыта и зафиксирована.

- При закрытии крышки багажника необходимо соблюдать особую осторожность, чтобы не защемить пальцы и другие части тела.
- Не трогайте крышку багажника в процессе ее автоматической работы (открытие/закрытие), чтобы не получить травму и не повредить крышку.
- Если процессу автоматического открытия или закрытия крышки багажника будут мешать плохая подвижность или какие-либо препятствия, он будет автоматически прерван.
 - Проверьте наличие препятствий на траектории открытия или закрытия крышки багажника.
 - При необходимости можно продолжить открытие или закрытие крышки багажника вручную. Для этого необходимо большее усилие, которое необходимо прикладывать медленно. Не открывайте/закрывайте крышку багажника резко, чтобы не повредить ее слишком сильным ударом.

3-2. Отпирание, запирание дверей и крышки багажника Система бесключевого доступа и запуска (PEPS)

При наличии смарт-ключа при себе, например в кармане, можно совершать следующие операции (ключ должен находиться у водителя).

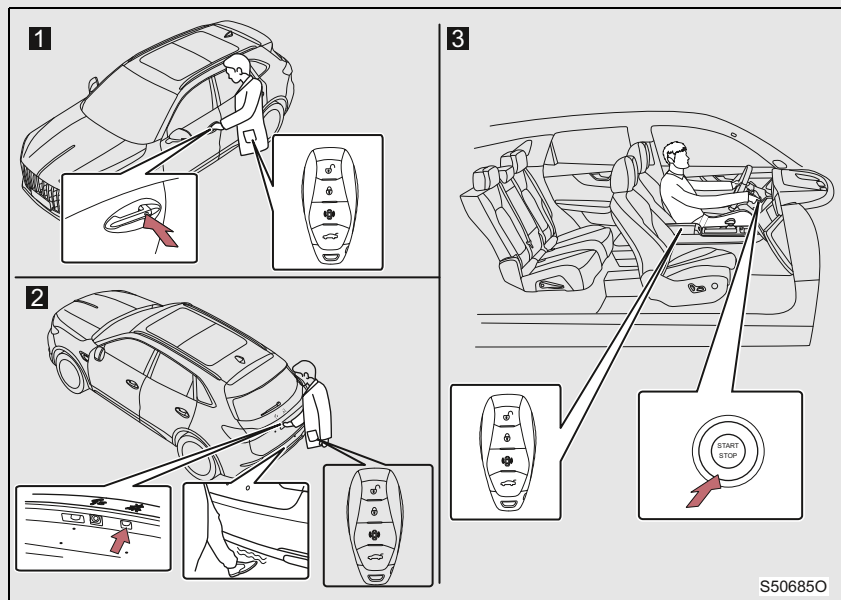

- 1** Отпирание/запирание дверей (см. стр. 88).
- 2** Отпирание крышки багажника (см. стр. 93).
- 3** Запуск двигателя (см. стр. 200).

■ Область действия (область, в которой возможно обнаружение ключа)

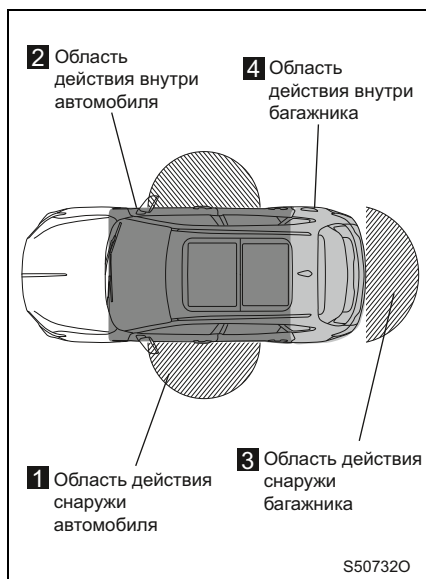

Область действия антенны обнаружения ключа: полусферическая область с центром на антенне обнаружения.

1 При отпирании или запираении двери
Когда ключ находится в области действия снаружи автомобиля, можно запирать или отпирать двери.

2 При запуске двигателя или переключении режима кнопки запуска двигателя
Если ключ находится в области действия внутри автомобиля, можно запустить двигатель или переключать режим кнопки запуска/остановки двигателя.

3 При отпирании крышки багажника
Когда смарт-ключ находится в области действия снаружи багажника, при соблюдении условий можно отпереть крышку багажника.

4 При оставлении ключа в багажнике
Если при закрытии крышки багажника ключ будет находиться в области действия внутри багажника или автомобиля, при соблюдении условий будет активировано напоминание о ключе в багажнике (см. стр. 95).

■ Функция предупреждения и оповещения

Системная функция предупреждения и оповещения реализована посредством комбинации приборов, предупреждающего зуммера, сигнальной лампы опасности и индикатора состояния кнопки запуска/остановки двигателя.

● При включении любой сигнальной лампы

Примите соответствующие меры в зависимости от того, какая лампа загорелась (см. стр. 63).

- При отображении предупреждающего сообщения

Примите соответствующие меры в зависимости от того, какое сообщение отображается на комбинации приборов.

■ Условия, влияющие на работу

В системе бесключевого доступа и запуска (PEPS) используются слабые радиоволны. На связь между ключом и автомобилем могут повлиять следующие обстоятельства, которые могут мешать надлежащей работе системы PEPS и дистанционного радиуправления.

- Низкий заряд батареи ключа.
- Полный разряд батареи ключа.
- Если пользователь находится близко к телебашне, электростанции, заправочной станции, радиостанции, большому монитору, аэропорту или другим объектам, которые генерируют сильные радиоволны или электрические помехи.
- Когда у пользователя с собой переносная радиостанция, мобильный телефон, беспроводной телефон или другое беспроводное устройство связи.
- Когда ключ соприкасается с металлическим предметом или накрыт им.
- Когда рядом с автомобилем одновременно находится несколько смарт-ключей.
- Когда пользователь хранит при себе или использует ключ вместе со следующими устройствами, излучающими радиоволны.
 - Смарт-ключ от другого автомобиля.
 - Ключ дистанционного радиуправления, передающий радиоволны.
 - Персональный компьютер.
- Если на заднее стекло приклеена тонировочная пленка с металлическим составом или любой металлический материал.
- Когда ключ соприкасается со следующими металлическими предметами или накрыт ими.
 - Карточка с алюминиевой фольгой.
 - Пачка сигарет с алюминиевой фольгой внутри.
 - Бумажник или сумка из металла.
 - Монеты.
 - Металлическая грелка для рук.
 - Мультимедийные носители информации, такие как CD и DVD.

- Рядом с автомобилем находятся другие ключи дистанционного радиуправления, которые используются в данный момент (передают радиоволны).
- Когда ключ находится рядом с зарядным или электронным устройством.

■ **Правильное использование системы**

- При использовании системы не забывайте, что надо иметь при себе ключ. При применении снаружи автомобиля не подносите ключ слишком близко к нему.
- В зависимости от конкретного места расположения ключа и способа его хранения сигнал ключа может быть не обнаружен, в результате чего система не сможет работать должным образом.

■ **Функция обеспечения безопасности**

- Если дверь или багажник не будут открыты после использования функции дистанционного отпирания или интеллектуального отпирания, автомобиль будет автоматически заперт спустя определенный период времени.

■ **При продолжительной стоянке**

- Чтобы предотвратить угон автомобиля, не оставляйте ключ слишком близко к нему.
- Если предполагается продолжительная стоянка автомобиля, его необходимо запереть. В противном случае аккумулятор может разрядиться.

■ **Если система PEPS не работает должным образом**

- Заприте и отожмите дверь. Используйте механический ключ (см. стр. 351).
- Запуск двигателя (см. стр. 351).

■ **Замечания по системе PEPS**

- При следующих обстоятельствах система может не работать должным образом, когда ключ находится в области действия (зона обнаружения).
 - При запираении или отпирании двери ключ находится слишком близко к окну или ручке двери, слишком близко к земле или слишком высоко.
- Когда смарт-ключ находится в области действия, любой человек может запереть или отпереть дверь. Храните ключ надлежащим образом.

- Система PEPS может не работать, если на ручку двери попадет большое количество воды (например, при мойке машины или ливне).
- Дверь может не запереться при следующих обстоятельствах.
 - Когда смарт-ключ остается в автомобиле, а дверь при этом запирается с помощью функции интеллектуального запираения.
 - Когда кнопка запуска/остановки двигателя не выключена, а вы выходите из автомобиля с ключом и запираете дверь.
 - Когда хотя бы одна дверь не закрыта полностью.
 - Когда рычаг переключения передач находится не в положении P/N.



Предупреждение

■ Меры предосторожности, связанные с помехами электронных устройств

Люди с имплантируемыми кардиостимуляторами, бивентрикулярными электрокардиостимуляторами или имплантируемыми кардиовертердефибрилляторами должны соблюдать необходимую дистанцию от антенны системы PEPS.

- Радиоволны могут повлиять на нормальную работу таких устройств. Для получения сведений о частоте и времени передачи радиоволн обратитесь к официальному дилеру Hongqi. После этого проконсультируйтесь у своего врача, есть ли возможность использовать эти устройства обычным образом.
- Люди, использующие другие электронные медицинские устройства вместо имплантируемых кардиостимуляторов, бивентрикулярных электрокардиостимуляторов или имплантируемых кардиовертердефибрилляторов, должны проконсультироваться у производителя устройства о воздействии радиоволн на работу устройств.
- Радиоволны могут иметь непредсказуемое влияние на использовании таких медицинских устройств.
- Для получения подробной информации о системе PEPS обращайтесь к официальному дилеру Hongqi.

Перевозка груза в багажнике

При укладке вещей и багажа соблюдайте следующие рекомендации.

- Старайтесь, чтобы как можно больше из укладываемых вещей и багажа было размещено в багажнике.
- Все предметы должны быть надежно зафиксированы.
- Автомобиль должен стоять ровно. Кладите груз как можно ближе к передней стороне автомобиля для поддержания его равновесия.
- Чтобы увеличить запас хода, не перевозите ненужные тяжелые предметы.

 **Предупреждение**

■ **Предметы, запрещенные для хранения в багажнике**

Следующие предметы могут вызвать возгорание при размещении в багажнике.

- Канистра с бензином.
- Банка с аэрозолем.
- Другие легковоспламеняющиеся и взрывоопасные предметы.

■ **Меры предосторожности при хранении**

Во избежание серьезных травм или даже смерти соблюдайте следующие меры предосторожности.

- Не размещайте вещи или багаж в следующих местах. В противном случае предметы могут вызвать заедание педали тормоза или акселератора и помешать их работе, а также закрыть обзор водителю или ударить водителя или пассажиров, тем самым став причиной дорожно-транспортного происшествия.
 - Место для ног водителя
 - Сиденье переднего пассажира или сиденье заднего ряда
 - Панель приборов
- Храните все предметы в автомобиле в соответствии с правилами. В противном случае они будут передвигаться и станут причиной травмы при аварии или экстренном торможении.
- Запрещается хранить в багажнике плохо закрытые емкости с жидкостью.

■ **Погрузка и распределение груза**

- Не перегружайте автомобиль.
- Распределяйте вещи равномерно. Неправильное размещение может привести к тому, что автомобиль будет плохо слушаться руля или плохо тормозить, что может привести к серьезной травме или даже гибели человека.
- Не кладите тяжелые предметы в багажник на продолжительное время. Продолжительное хранение тяжелых предметов в багажнике может отрицательно повлиять на характеристики системы подвески.

4-1. Сиденья

Сиденье переднего ряда	106
Сиденье заднего ряда	108
Подголовник	111
Память сиденья * ...	113
Контроль температуры сиденья *	115

4-2. Рулевое колесо и зеркало заднего вида

Рулевое колесо	117
Внутреннее зеркало заднего вида	119
Наружное зеркало заднего вида	121

4-3. Окна и люк

Стеклоподъемник ...	125
Панорамный люк *	128

4-4. Система кондиционирования воздуха

Автоматическая система кондиционирования воздуха	132
Обогрев стекла	142

4-5. Бортовой источник питания

Автомобильная беспроводная зарядка *	143
Розетка питания USB	145
Резервный источник питания 12 В	147

4-6. Внутреннее освещение

Использование внутреннего освещения	149
---	-----

4-7. Использование вещевых отсеков хранения

Список и расположение вещевых отсеков ...	152
---	-----

4-8. Прочее внутреннее оборудование автомобиля

Использование прочего внутреннего оборудования автомобиля	158
---	-----

Сиденье переднего ряда

Операции регулировки

- Сиденье с электрической регулировкой * (в качестве примера взято сиденье водителя)

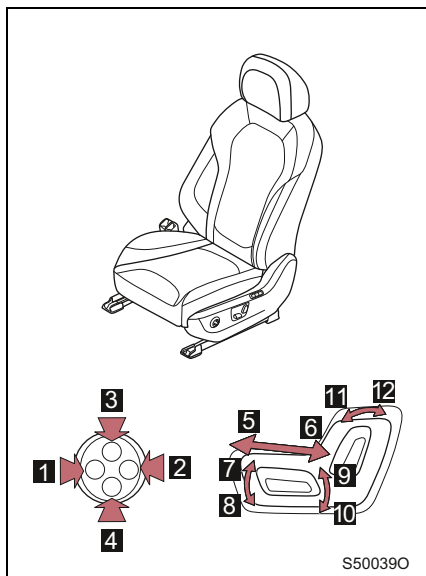

- 1 Увеличение выступа поясничной опоры *
- 2 Уменьшение выступа поясничной опоры *
- 3 Смещение поясничной опоры вверх *
- 4 Смещение поясничной опоры вниз *
- 5 Смещение сиденья вперед
- 6 Смещение сиденья назад
- 7 Подъем переднего края сиденья (только на сиденье водителя)
- 8 Опускание переднего края сиденья (только на сиденье водителя)
- 9 Подъем сиденья (только на сиденье водителя)
- 10 Опускание сиденья (только на сиденье водителя)
- 11 Наклон спинки сиденья вперед
- 12 Наклон спинки сиденья назад

(* – функция может частично или полностью отсутствовать в комплектации автомобиля)

**Предупреждение****■ Регулировка сиденья**

- Не наклоняйте сиденье слишком сильно во время движения, чтобы поясной ремень не съехал со своего места. Если наклонить спинку слишком сильно, поясной ремень может съехать по бедрам и передавить живот, или плечевой ремень может съехать на шею, что повышает опасность получения серьезной травмы или даже гибели человека в случае ДТП.
- Не помещайте руки под сиденье или рядом с подвижными частями, поскольку их может защемить механизмом сиденья.
- Соблюдайте осторожность при регулировке положения сиденья и следите за тем, чтобы не травмировать других людей в автомобиле движущимся сиденьем.
- Не позволяйте детям регулировать сиденье.
Разрешать детям регулировать сиденье очень опасно. Если ребенку зажмет руку или ногу, он может получить серьезную травму.
- Перед регулировкой сиденья водителя сначала остановите автомобиль.
Регулировать сиденье водителя во время движения очень опасно, потому что водитель может утратить контроль над автомобилем, что может привести к дорожно-транспортному происшествию.

■ Модификация сиденья

- Модификация или замена передних сидений могут повредить компоненты подушки безопасности в сиденьях и привести к тому, что подушки безопасности не раскроются в случае аварии.
- Если необходимо снять или заменить сиденье, обратитесь к официальному дилеру Hongqi.

■ При повреждении сиденья

- Передвижение на автомобиле с поврежденным сиденьем представляет опасность.
- Сиденье может быть повреждено после столкновения, даже если подушка безопасности сиденья не сработала. Поэтому после столкновения обратитесь к официальному дилеру Hongqi для проверки сидений, преднатяжителей ремней безопасности и подушек безопасности.

Сиденье заднего ряда

Спинка задних сидений складывается.

Регулировка угла наклона и складывание спинки заднего сиденья

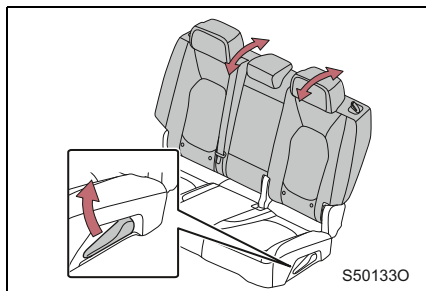

Чтобы отрегулировать угол наклона спинки заднего сиденья и сложить ее, надо потянуть за ручки разблокировки слева и справа заднего сиденья.

Возврат спинки сиденья в вертикальное положение

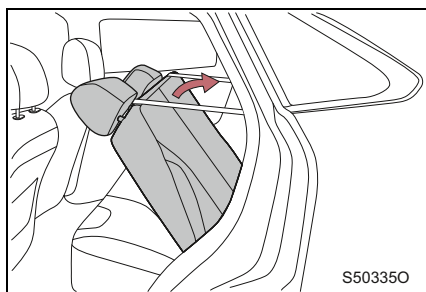

Верните спинку сиденья в вертикальное положение, пока не послышится щелчок, после чего аккуратно покачайте спинку вперед и назад, чтобы удостовериться в том, что она надежно зафиксирована.

Проверьте и убедитесь, что все ремни безопасности правильно закреплены.

Предупреждение

■ Меры предосторожности при складывании спинок сидений заднего ряда

Соблюдайте следующие меры предосторожности. Их несоблюдение может повлечь за собой получение тяжелых травм или гибель человека.

- Не складывайте спинки сидений во время движения.
- Остановите автомобиль на горизонтальном участке земли, установите рычаг переключения передач в положение Р и включите стояночный тормоз.
- При складывании спинки сиденья заднего ряда соблюдайте осторожность, чтобы не защемить кисти рук.
- Перед складыванием спинок сидений заднего ряда отрегулируйте положение передних сидений так, чтобы они не мешали складыванию.

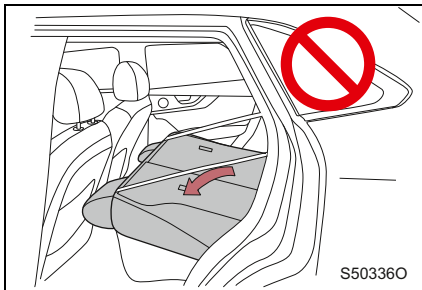

- Перед откидыванием спинок задних сидений обязательно отстегните пряжки ремней безопасности заднего сиденья и втяните ремни на обоих крайних задних сиденьях в обе стороны сидений. В противном случае ремни безопасности, пряжки и спинки сидений могут быть повреждены.

■ Меры предосторожности после складывания спинок сидений заднего ряда

- Сидеть во время движения на сложенных спинках задних сидений или в багажнике не допускается.
- Не позволяйте детям залезать в багажник.

Играть в автомобиле со сложенными спинками сидений очень опасно. Если ребенок залезет в багажник, а спинка сиденья разложится, ребенок может оказаться заперт в багажнике, что приведет к несчастному случаю.

- Надежно зафиксируйте предметы, находящиеся в багажнике.

Передвигаться на автомобиле, не закрепив надежно вещи и багаж, очень опасно. Они могут двигаться и мешать водителю управлять автомобилем в аварийной ситуации при экстренном торможении или случайном столкновении.

 **Предупреждение**

■ **Меры предосторожности после возврата спинки сиденья в вертикальное положение**

Соблюдайте следующие меры предосторожности. Их несоблюдение может повлечь за собой получение тяжелых травм или гибель человека.

- Аккуратно покачайте спинку сиденья назад и вперед, чтобы убедиться в том, что она надежно зафиксирована на месте.
- Проверьте и убедитесь, что ремни безопасности не перекручены и не застряли под сиденьями.

Подголовник

**1** Подъем

Потяните подголовник вверх, при этом удерживая кнопку разблокировки в нажатом состоянии.

2 Опускание

Надавливайте на подголовник вниз, при этом удерживая кнопку разблокировки в нажатом состоянии.

■ Снятие подголовника

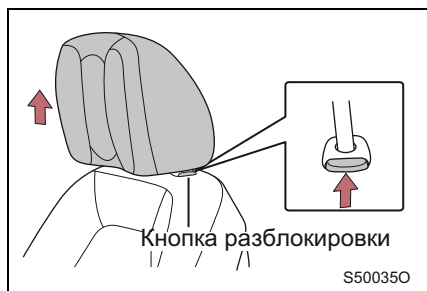

Потяните подголовник вверх, при этом нажимая кнопку разблокировки.

Если потолок мешает снять подголовник, можно наклонить спинку сиденья назад.

■ Регулировка подголовника по высоте

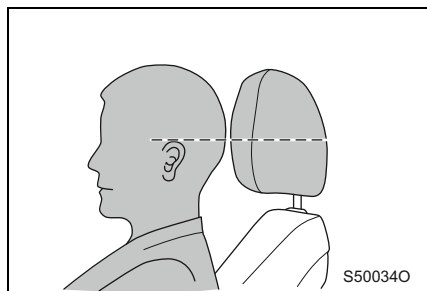

Отрегулируйте подголовник так, чтобы его середина находилась на одном уровне с верхним краем ушей.

■ Подголовник для сна *

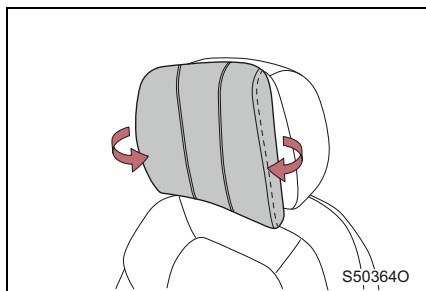

Боковины подголовника можно отрегулировать до удобного положения.

Для обеспечения долговечности боковин подголовника с ними необходимо правильно обращаться. Возьмитесь за середину двух боковин подголовника и медленно равномерным усилием отрегулируйте их до удобного положения.

Резкое перемещение боковин может привести к повреждению подголовника.

⚠ Предупреждение

■ Меры предосторожности, связанные с подголовником

Соблюдайте следующие меры предосторожности, связанные с подголовником. Их несоблюдение может повлечь за собой получение тяжелых травм или гибель людей.

- Используйте только подголовники, изготовленные специально для данных сидений.
- Обязательно отрегулируйте подголовник в необходимое для использования положение.
- Не передвигайтесь на автомобиле со снятым подголовником.

При поездке на автомобиле установите подголовник и отрегулируйте его до правильного положения. Передвигаться на автомобиле с подголовником, опущенным до нижнего положения, или со снятым подголовником очень опасно. В случае столкновения отсутствие поддержки головы может привести к получению серьезной травмы шеи.

- **Подголовник может снизить хлыстовый эффект и смягчить травму шеи водителя или пассажира в случае удара сзади.**

(* – функция может частично или полностью отсутствовать в комплектации автомобиля)

Память сиденья *

Информацию о положении сиденья, рулевого колеса (на некоторых моделях), наружных зеркал заднего вида и ключе можно сохранить в памяти одновременно.

Установка памяти сиденья

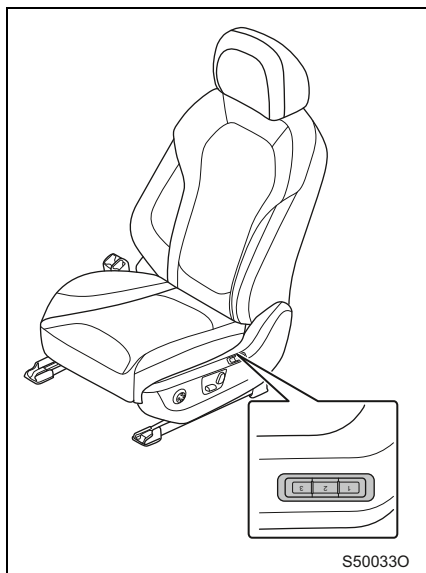

Настройка памяти: после регулировки положения сиденья, рулевого колеса и наружного зеркала заднего вида нажмите любую кнопку памяти более чем на 3 секунды. Отпустите кнопку после того, как услышите звуковой сигнал от комбинации приборов, при этом информация о положении и текущая информация о ключе будут сохранены в памяти на этой кнопке.

Для вызова содержимого памяти: нажмите кнопку памяти, чтобы сиденье, рулевое колесо и наружное зеркало заднего вида автоматически приняли положение, сохраненное в памяти и установленное на данную кнопку.

Каждый ключ соответствует трем группам адресов в памяти.

■ Настройка инициализации

Включите зажигание кнопкой запуска/остановки двигателя, нажмите кнопку 1 и 3 одновременно, чтобы выполнить инициализацию. Прозвучит однократный звуковой сигнал, указывающий, что инициализация выполнена успешно.

(* – функция может частично или полностью отсутствовать в комплектации автомобиля)

Функция приветствия

Функция приветствия состоит из автоматического отодвигания и автоматического возврата.

Автоматическое отодвигание: выключите переключатель двигателя и откройте левую переднюю дверь. Сиденье и рулевое колесо автоматически отодвинутся назад, насколько это возможно, облегчая водителю выход из автомобиля.

Автоматический возврат: включите переключатель двигателя. Сиденье и рулевое колесо автоматически вернуться в положение, в котором они находились до выхода водителя из автомобиля.

■ Включение и выключение функции приветствия

Функцию приветствия можно включить и выключить на интерфейсе настроек автомобиля в информационно-развлекательной системе (см. стр. 174).

■ При автоматическом отодвигании

При автоматическом отодвигании водитель может нажать переключатель регулировки рулевого колеса, переключатель регулировки сиденья или кнопку памяти сиденья, чтобы прервать отодвигание рулевого колеса и (или) сиденья.

■ При автоматическом возврате

При автоматическом возврате водитель может нажать переключатель регулировки рулевого колеса, переключатель регулировки сиденья или кнопку памяти сиденья, чтобы прервать возврат рулевого колеса и (или) сиденья.

Функция вентиляции и обогрева управляются отдельно друг от друга.

■ **Настройка вентиляции и обогрева переднего сиденья**

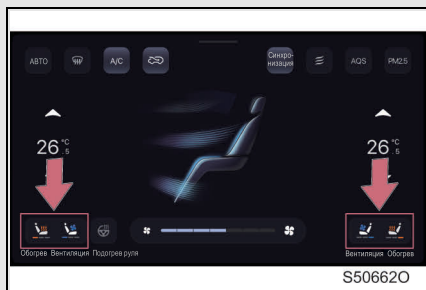

Нажмите кнопку обогрева и вентиляции сиденья на интерфейсе настройки системы кондиционирования воздуха на мультимедийном дисплее и выберите необходимый уровень обогрева и вентиляции.

Можно выбрать уровень с 1 по 3.

■ **Настройка обогрева заднего сиденья**

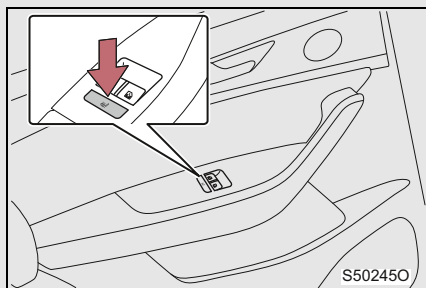

При нажатии кнопки обогрева сиденья загорится индикатор и включится функция обогрева заднего сиденья. При повторном нажатии кнопки функция обогрева заднего сиденья выключится.

■ **Условия работы**

Зажигание включено кнопкой запуска/остановки двигателя (режим IG-ON).

(* – функция может частично или полностью отсутствовать в комплектации автомобиля)

 **Предупреждение**

■ **При использовании функции обогрева и вентиляции сиденья обязательно соблюдайте следующие меры предосторожности**

- Во избежание ожогов соблюдайте осторожность, когда на обогреваемом сиденье находятся следующие категории лиц:
 - дети грудного и младшего возраста, пожилые люди, больные люди или люди с ограниченными возможностями;
 - люди с чувствительной кожей;
 - очень уставшие люди;
 - люди, испытывающие сонливость в результате приема алкогольных напитков или лекарственных средств (снотворное, средства против простуды и т. д.).
- Не накрывайте сиденье (например, одеялом, подушкой) при использовании обогрева или вентиляции сиденья. В противном случае температура сиденья может подняться или опуститься до состояния перегрева или переохлаждения.
- Не включайте функцию обогрева или вентиляции сиденья без необходимости. В противном случае пассажиры могут испытывать переохлаждение, перегрев или пострадать от местных ожогов.

 **Внимание**

■ **Предотвращение повреждения системы обогрева и вентиляции сидений**

Не кладите на сиденья тяжелые предметы с неровной поверхностью и не втыкайте в них острые предметы (иглы, гвозди и т. д.).

■ **При очистке сидений**

Не используйте для очистки сидений органические вещества, такие как бензол, бензин и т. д. Они могут повредить нагревательный прибор и обивку сиденья.

4-2. Рулевое колесо и зеркало заднего вида

Рулевое колесо

Регулировка рулевого колеса

Рулевое колесо можно отрегулировать до удобного положения.

■ Электрическая регулировка *

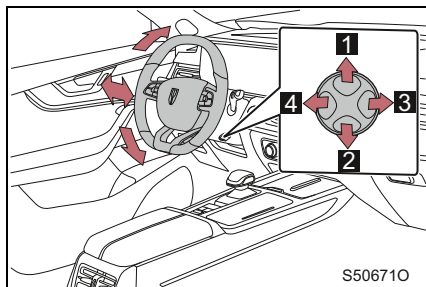

- 1 Смещение вверх
- 2 Смещение вниз
- 3 Смещение вперед
- 4 Смещение назад

■ Механическая регулировка *

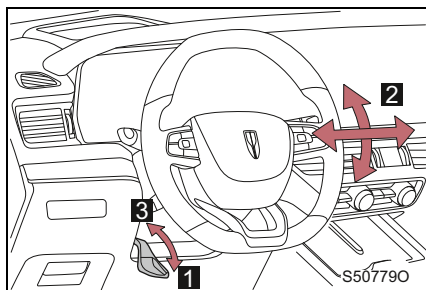

- 1 Разблокируйте ручку регулировки рулевого колеса.
- 2 Отрегулируйте рулевое колесо до удобного положения.
- 3 Заблокируйте ручку регулировки рулевого колеса.

Обогрев рулевого колеса *

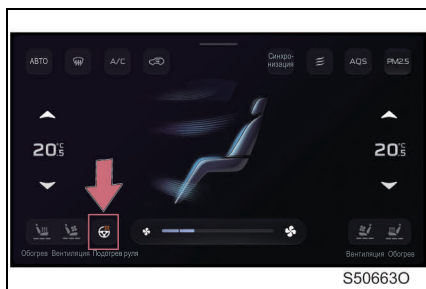

При нажатии кнопки обогрева рулевого колеса на интерфейсе настройки системы кондиционирования воздуха на мультимедийном дисплее кнопка загорится и включится функция обогрева рулевого колеса. При повторном нажатии кнопки функция обогрева рулевого колеса выключится.

(* – функция может частично или полностью отсутствовать в комплектации автомобиля)

Клаксон

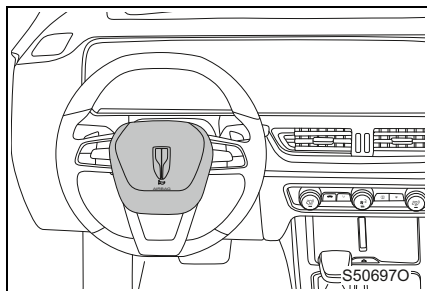

Чтобы включить клаксон, нажмите на символ клаксона или на область вокруг него.

Предупреждение

■ Меры предосторожности при движении

- Не регулируйте рулевое колесо во время движения, поскольку это может вынудить водителя совершить ошибку, которая приведет к аварии, в результате которой можно получить серьезную травму или даже погибнуть.
- Во время движения руки водителя должны держать обод рулевого колеса с внешней стороны в положении 3 часа и 9 часов. Не держите рулевое колесо в положении 12 часов или в любом другом положении, поскольку это может привести к получению травмы рук или головы водителя при раскрытии подушки безопасности.

■ При регулировке рулевого колеса

Рулевое колесо следует отрегулировать так, чтобы грудь водителя находилась не менее чем в 300 мм от рулевого колеса. Рулевое колесо не должно быть направлено в лицо водителя. В противном случае подушка безопасности не обеспечит эффективную защиту в случае аварии.

■ После механической регулировки рулевого колеса

Убедитесь, что рулевое колесо надежно зафиксировано, в противном случае его внезапное движение может стать причиной аварии, которая приведет к получению серьезной травмы или даже гибели людей.

4-2. Рулевое колесо и зеркало заднего вида

Внутреннее зеркало заднего вида

Регулировка внутреннего зеркала заднего вида

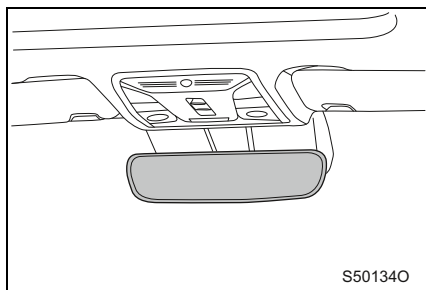

Положение внутреннего зеркала заднего вида можно отрегулировать вверх, вниз, влево или вправо, в зависимости от положения тела при движении.

Водителю необходимо отрегулировать положение внутреннего зеркала заднего вида так, чтобы видеть через заднее стекло, что происходит позади автомобиля.

Функция защиты от ослепления

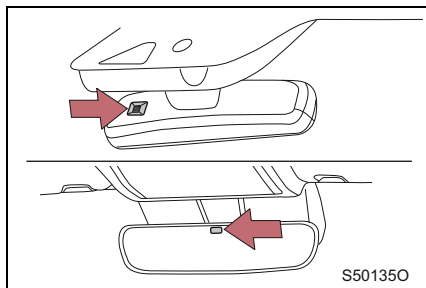

Внутреннее зеркало заднего вида имеет автоматическую функцию защиты от ослепления, которая с помощью передних и задних датчиков определяет интенсивность света сзади идущих автомобилей и автоматически снижает интенсивность отраженного света.

Внутреннее зеркало заднего вида с потоковым видео*

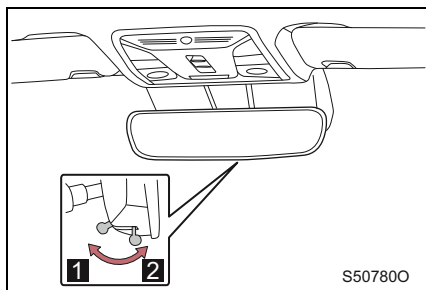

1 Выключение

2 Включение

Внутреннее зеркало заднего вида с потоковым видео показывает изображение с камеры заднего вида на внутреннем зеркале заднего вида и предоставляет обзор, которому не препятствуют такие факторы, как заднее стекло и задние пассажиры.

Когда оно выключено, доступна автоматическая функция защиты от ослепления.

■ Основные настройки внутреннего зеркала заднего вида с потоковым видео

В настройках дисплея в информационно-развлекательной системе можно настроить высоту и яркость изображения (см. стр. 175).

Предупреждение

■ Во время движения

- Не регулируйте положение зеркала заднего вида во время движения, поскольку это может привести к дорожно-транспортному происшествию, которое может стать причиной серьезной травмы или гибели людей.
- Вещи, сложенные на задних сиденьях выше высоты спинки, закрывают обзор в зеркале заднего вида, что может привести к ДТП. Поэтому не складывайте вещи выше спинки сиденья.

(* – функция может частично или полностью отсутствовать в комплектации автомобиля)

4-2. Рулевое колесо и зеркало заднего вида

Наружное зеркало заднего вида

Регулировка наружного зеркала заднего вида

Угол наклона наружного зеркала заднего вида можно отрегулировать, когда зажигание включено кнопкой запуска/остановки двигателя (режим IG-ON).

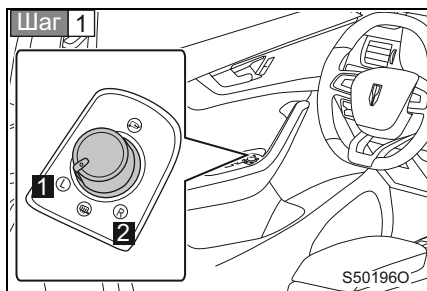

Выберите регулируемое зеркало заднего вида, повернув ручку регулировки.

- 1** Левое
- 2** Правое

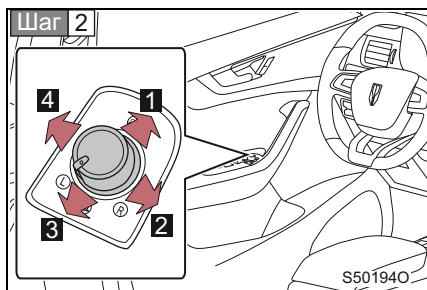

Регулировка зеркала заднего вида.

- 1** Смещение вверх
- 2** Смещение вправо
- 3** Смещение вниз
- 4** Смещение влево

Складывание наружного зеркала заднего вида

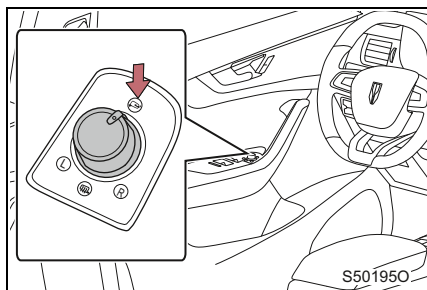

В соответствии с рисунком, чтобы сложить наружное зеркало заднего вида, надо повернуть ручку регулировки в положение складывания, а чтобы вернуть его в исходное положение, — повернуть ручку регулировки в другое положение.

Наружное зеркало заднего вида автоматически складывается при запираии автомобиля

и раскладывается при его отпирании. Функцию автоматического складывания наружного зеркала заднего вида можно включить и выключить на интерфейсе настроек автомобиля в информационно-развлекательной системе (см. стр. 174).

Обогрев наружных зеркал заднего вида

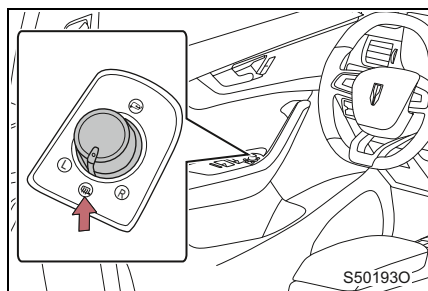

Если зеркала заднего вида запотели, поверните ручку регулировки на отметку обогрева внешних зеркал заднего вида, чтобы включить их обогрев.

■ Условия работы функции регулировки угла наклона наружного зеркала заднего вида

Зажигание включено кнопкой запуска/остановки двигателя (режим IG-ON), и включен стояночный тормоз.

■ Условия работы кнопки складывания и обогрева наружных зеркал заднего вида

Зажигание включено кнопкой запуска/остановки двигателя (режим IG-ON).

■ Использование режима автоматического складывания/раскладывания зеркал в холодную погоду

В холодную погоду, когда наружные зеркала заднего вида могут замерзнуть, они могут не складываться или не раскладываться автоматически в электроприводном режиме. В этом случае следует убрать снег и лед с наружных зеркал заднего вида и затем выполнять с ними действия вручную.

■ Память наружных зеркал заднего вида

Наружные зеркала заднего вида оснащены функцией памяти, которую можно связать с памятью сиденья (см. стр. 113).

■ Автоматическая регулировка правого зеркала заднего вида

Когда включена передача R, водитель может отрегулировать угол наклона правого зеркала заднего вида, который сохраняется в памяти как целевое положение наклона вниз.

Эта функция включается, когда ручка регулировки наружных зеркал заднего вида находится в положении регулировки правого зеркала. При включении передачи R правое зеркало заднего вида поворачивается вниз, чтобы предоставить водителю обзор при движении задним ходом. При выключении передачи R зеркало возвращается в предыдущее положение.

 **Предупреждение**

■ **Во время движения**

При движении на автомобиле соблюдайте следующие меры предосторожности. Их несоблюдение может привести к потере контроля над автомобилем и стать причиной дорожно-транспортного происшествия, ведущего к получению тяжелой травмы или даже гибели человека.

- Перед сменой полосы движения всегда оценивайте окружающую обстановку.

Выполнять смену полосы движения без учета реального расстояния до автомобиля, который виден в наружном зеркале заднего вида, очень опасно. Поскольку реальное расстояние до объекта меньше того, которое видится в наружном зеркале заднего вида, это может привести к серьезному дорожно-транспортному происшествию.

- Во время движения наружные зеркала заднего вида не должны быть сложены. Перед началом движения обязательно верните наружные зеркала заднего вида в исходное развернутое положение.

■ **При регулировке наружного зеркала**

Во избежание травмы и неисправности наружного зеркала соблюдайте осторожность, чтобы не защемить руки движущимся зеркалом.

■ **При работе обогрева наружных зеркал заднего вида**

- Не прикасайтесь к поверхности наружного зеркала заднего вида, поскольку она нагревается и может причинить ожог.
- Если обогрев не требуется, поверните ручку регулировки зеркал заднего вида в положение L или R.

■ **Меры предосторожности при движении**

При движении на автомобиле соблюдайте следующие меры предосторожности

- Не регулируйте зеркало заднего вида во время движения.
- Перед началом движения необходимо разложить и отрегулировать правое и левое зеркало заднего вида.

Стеклоподъемник

Открытие и закрытие стеклоподъемников

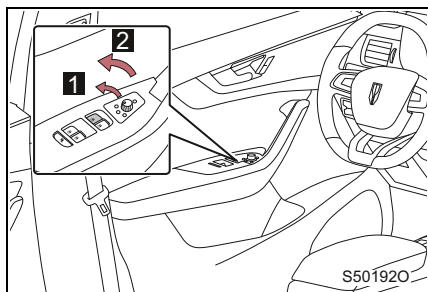

- 1** Подъем/опускание стекла вручную
Чтобы поднять/опустить стекло вручную, потяните вверх / нажмите вниз регулирующий переключатель соответствующего окна до 1-го положения и не отпускайте его, пока стекло не достигнет нужного положения.
- 2** Автоматический подъем/опускание
Чтобы стекло поднялось/опустилось автоматически, потяните вверх / нажмите вниз регулирующий переключатель соответствующего окна до 2-го положения и отпустите его.

Переключатель стеклоподъемника водителя может управлять другими стеклоподъемниками

Переключатель стеклоподъемника заднего пассажира может управлять задними стеклоподъемниками с обеих сторон.

Кнопка блокировки стеклоподъемника

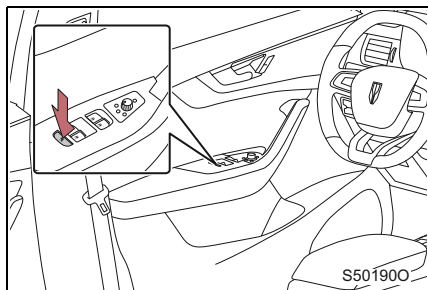

При нажатии этой кнопки переключатель стеклоподъемника заднего пассажира блокируется.

Кнопка блокировки не контролирует переключатель стеклоподъемника водителя и переднего пассажира.

■ **Условия работы стеклоподъемников**

Зажигание включено кнопкой запуска/остановки двигателя (режим IG-ON).

■ **Работа стеклоподъемников при выключенной кнопке запуска двигателя**

Стеклоподъемники могут работать некоторое время даже после выключения кнопки запуска двигателя.

■ **Операция инициализации**

После отключения функции автоматического подъема/опускания стекла необходимо выполнить инициализацию стеклоподъемника следующим образом.

- Когда стекло находится в любом положении (далее 4 мм от верхней рамки окна) в рабочем диапазоне функции защиты от защемления, потяните вверх переключатель на окне, инициализация которого выполняется, чтобы полностью закрыть окно, и не отпускайте его около 2 секунд или более для завершения операции инициализации.

При необходимости обратитесь к официальному дилеру Hongqi.

■ **Функция защиты от защемления**

Если при автоматическом закрытии окна встречается препятствие, стеклоподъемник автоматически возвращается в безопасное положение.

■ **Функция автоматического закрытия окна ***

Когда зажигание выключено кнопкой запуска/остановки двигателя, а окно при этом не закрыто, оно автоматически закроется, если датчик дождя/света определит, что идет дождь соответствующей интенсивности.

Функцию автоматического закрытия окна можно включить и выключить на интерфейсе настроек автомобиля в информационно-развлекательной системе (см. стр. 173).

■ **Дистанционное закрытие окон**

Чтобы закрыть все окна, надо выполнить продолжительное нажатие на кнопку запираения на смарт-ключе, находясь в области действия ключа, когда все двери, крышка капота и крышка багажника закрыты, а зажигание выключено кнопкой запуска/остановки двигателя.

■ **Интеллектуальное закрытие окон**

Чтобы закрыть все окна, когда все двери, крышка капота и крышка багажника закрыты, а зажигание выключено кнопкой запуска/остановки двигателя (IG-OFF), надо, имея при себе смарт-ключ, нажать и не отпускать сенсорный замок на ручке двери.

(* – функция может частично или полностью отсутствовать в комплектации автомобиля)

**Предупреждение**

- **Во избежание серьезных травм или даже смерти соблюдайте следующие меры предосторожности при закрытии окон.**
 - Во время работы стеклоподъемника внимательно следите за тем, чтобы не защемить какую-либо часть тела водителя или пассажира.
 - Не позволяйте детям управлять стеклоподъемниками.
- **Функция защиты от защемления**
 - Не пытайтесь преднамеренно остановить закрывающееся окно путем активации функции защиты от защемления какой-либо частью тела.
 - Функция защиты от защемления может не сработать, если предмет будет зажат, когда окно уже почти полностью закрылось (4 мм).
 - Если функция автоматического подъема/опускания стекла или функция защиты от защемления отключена, требуется выполнить инициализацию.

Панорамный люк *

Люк открывается и закрывается при помощи переключателя люка.

Открытие и закрытие люка

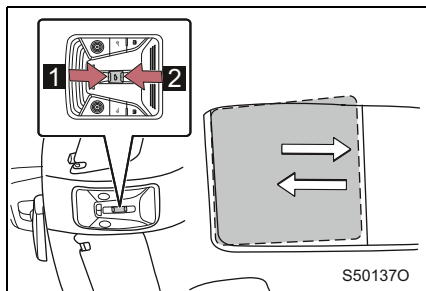

1 Открытие

Когда люк закрыт, нажмите переключатель один раз назад, чтобы приподнять задний край люка и частично открыть солнцезащитную шторку. Когда люк приподнят, нажмите переключатель один раз назад, чтобы открыть люк и солнцезащитную шторку одновременно.

2 Закрытие

Чтобы закрыть люк, надо один раз нажать на переключатель вперед.

Примечание. Чтобы остановить автоматическое открытие или закрытие люка, надо повторно нажать переключатель люка.

Чтобы открыть или закрыть люк вручную, надо нажать и не отпускать переключатель люка, при отпускании которого люк остановится.

Открытие и закрытие солнцезащитной шторки

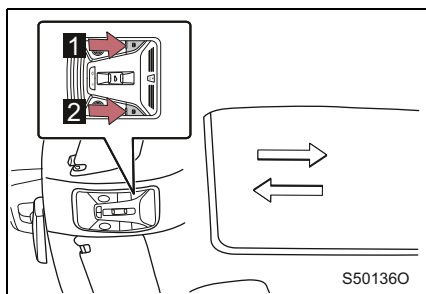

1 Открытие

Чтобы полностью открыть солнцезащитную шторку, нажмите кнопку открытия солнцезащитной шторки один раз.

2 Закрытие

Чтобы полностью закрыть солнцезащитную шторку, нажмите кнопку закрытия солнцезащитной шторки один раз.

(* – функция может частично или полностью отсутствовать в комплектации автомобиля)

Примечание. Чтобы остановить автоматическое открытие или закрытие солнцезащитной шторки, надо повторно нажать кнопку солнцезащитной шторки.

Чтобы открыть или закрыть солнцезащитную шторку вручную, надо нажать и не отпускать кнопку солнцезащитной шторки, при отпускании которой шторка остановится.

■ Условия работы солнцезащитной шторки

Зажигание включено кнопкой запуска/остановки двигателя (режим IG-ON).

■ Управление люком при выключенной кнопке запуска двигателя

В течение определенного периода времени после выключения двигателя кнопкой запуска/остановки, если дверь водителя не открыта, люком все еще можно управлять.

■ Если люк не закрыт, полностью закрыть солнцезащитную шторку невозможно.

■ Операция инициализации

● Операция инициализации люка

Если люк занимает неправильное положение, отключена функция автоматической работы люка или функция взаимосвязанной работы люка и солнцезащитной шторки, следует выполнить инициализацию следующим образом. Включите зажигание кнопкой запуска/остановки двигателя (режим IG-ON) и полностью закройте люк. После этого нажмите переключатель люка вперед и удерживайте его в таком положении. Когда люк дойдет до упора, отпустите переключатель и сразу же снова нажмите его вперед и удерживайте в таком положении. Один край люка приподнимется вверх, люк откроется, затем закроется и остановится. После этого отпустите переключатель для завершения операции инициализации.

● Операция инициализации солнцезащитной шторки

Если солнцезащитная шторка занимает неправильное положение или отключена функция автоматической работы солнцезащитной шторки, следует выполнить инициализацию следующим образом. Включите зажигание кнопкой запуска/остановки двигателя (режим IG-ON) и полностью закройте солнцезащитную шторку. При этом нажмите и не отпускайте кнопку закрытия солнцезащитной шторки и отпустите ее, когда шторка дойдет до упора, затем сразу же нажмите кнопку снова, и шторка откроется назад, закроется вперед и затем остановится. После этого отпустите кнопку для завершения операции инициализации.

■ **Функция защиты от заземления**

Если при автоматическом закрытии люк / солнцезащитная шторка встречает препятствие, он/она автоматически возвращается в безопасное положение.

■ **Функция автоматического закрытия люка ***

Когда зажигание выключено кнопкой запуска/остановки двигателя, а люк при этом не закрыт, он автоматически закрывается, если датчик дождя/света определит, что идет дождь соответствующей интенсивности.

Функцию автоматического закрытия окна можно включить и выключить на интерфейсе настроек автомобиля в информационно-развлекательной системе (см. стр. 173).

■ **Дистанционное закрытие люка**

Чтобы закрыть люк, надо выполнить продолжительное нажатие кнопки запираения на смарт-ключе, находясь в области действия ключа, когда все двери, крышка капота и крышка багажника закрыты, а зажигание выключено кнопкой запуска/остановки двигателя.

■ **Интеллектуальное закрытие люка**

Чтобы закрыть люк, когда все двери, крышка капота и крышка багажника закрыты, а зажигание выключено кнопкой запуска/остановки двигателя (IG-OFF), надо, имея при себе смарт-ключ, нажать и не отпускать сенсорный замок на ручке двери.

(* – функция может частично или полностью отсутствовать в комплектации автомобиля)

 **Предупреждение****■ Меры предосторожности при открытии люка**

Во избежание тяжелой травмы соблюдайте следующие меры предосторожности при открытии люка.

- Во время движения автомобиля водителю и пассажирам запрещается высовывать руки или голову наружу.
- Запрещается сидеть на люке.

■ Меры предосторожности при закрытии люка

Во избежание тяжелой травмы соблюдайте следующие меры предосторожности при закрытии люка.

- Во время закрытия люка внимательно следите за тем, чтобы не защемить какую-либо часть тела водителя или пассажира.
- Не позволяйте детям управлять люком.

■ Во время выполнения операции инициализации

- Если во время выполнения инициализации отпустить переключатель, операция инициализации не будет выполнена и ее нужно будет повторить заново.
- После завершения инициализации необходимо проверить все функции люка.
- Если выполнить инициализацию не удастся, обратитесь к официальному дилеру марки Hongqi.

■ Функция защиты от защемления

- Не пытайтесь преднамеренно остановить закрывающийся люк, путем активации функции защиты от защемления какой-либо частью тела.
- Функция защиты от защемления может не сработать, если предмет будет зажат, когда люк / солнцезащитная шторка уже почти полностью закрылись.

4-4. Система кондиционирования воздуха

Автоматическая система кондиционирования воздуха

Этот автомобиль оснащен двухзонной системой кондиционирования воздуха, которая автоматически регулирует температуру и объем нагнетаемого воздуха, режим обдува и режим подачи воздуха для создания желательных окружающих условий во время поездки в зависимости от настроек температуры, а также текущей температуры в салоне, окружающей температуры, интенсивности солнечного света, скорости автомобиля, температуры воды и других параметров окружающей среды.

► Интерфейс управления системы кондиционирования воздуха в информационно-развлекательной системе



- 1 Кнопка настройки температуры на стороне водителя
- 2 Кнопка автоматического режима
- 3 Кнопка принудительного оттаивания / отпотевания ветрового стекла
- 4 Кнопка кондиционера воздуха
- 5 Кнопка режима рециркуляции / приточного воздуха
- 6 Кнопка синхронизации

- 7** Кнопка естественной вентиляции
- 8** Кнопка датчика качества воздуха
- 9** Кнопка фильтра PM2.5
- 10** Кнопка настройки температуры на стороне переднего пассажира
- 11** Кнопка режима обдува
- 12** Кнопка настройки объема подачи воздуха

Нажмите кнопку  на информационно-развлекательной системе, чтобы открыть интерфейс системы кондиционирования воздуха.

► Панель управления системы кондиционирования воздуха

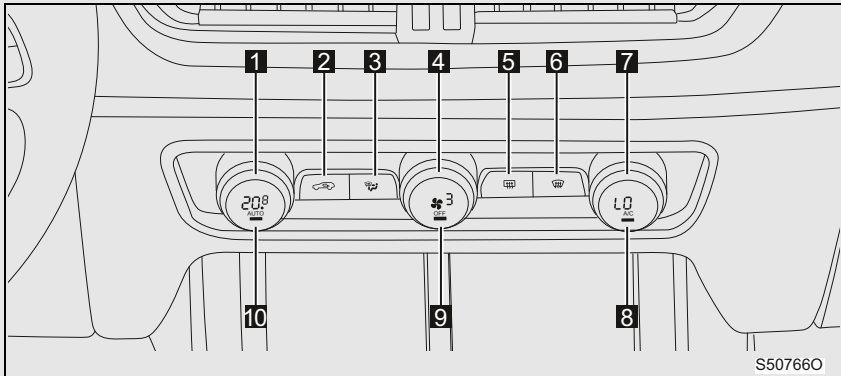

- 1** Ручка настройки температуры на стороне водителя
- 2** Кнопка режима рециркуляции / приточного воздуха
- 3** Кнопка режима обдува
- 4** Ручка настройки объема подачи воздуха
- 5** Кнопка обогрева заднего стекла
- 6** Кнопка принудительного оттаивания / отпотевания ветрового стекла
- 7** Ручка настройки температуры на стороне переднего пассажира
- 8** Кнопка кондиционера воздуха
- 9** Кнопка выключения
- 10** Кнопка автоматического режима

Использование автоматической системы кондиционирования воздуха



Способ 1: нажмите на дисплее кнопку [AUTO], после чего загорится рабочий индикатор и включится автоматический режим работы системы кондиционирования воздуха.

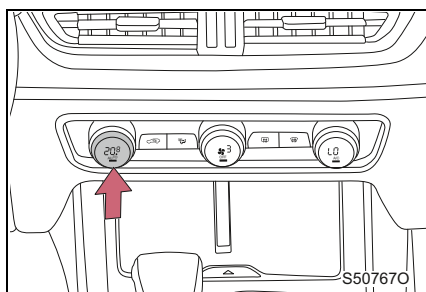

Способ 2: нажмите на панели управления системы кондиционирования воздуха кнопку [AUTO], после чего загорится рабочий индикатор и включится автоматический режим работы системы кондиционирования воздуха.

Установите температуру, вращая ручку или нажимая кнопку настройки температуры, в соответствии с собственными предпочтениями в автоматическом режиме системы кондиционирования воздуха, при этом на дисплее температуры одновременно будет показываться установленная температура.

■ Индикатор кнопки автоматического режима [AUTO]

- При изменении настройки объема подачи воздуха или режима обдува индикатор на кнопке [AUTO] погаснет.

■ Использование автоматического режима

Объем подачи воздуха автоматически регулируется в соответствии с настройкой температуры и условиями окружающей среды. Поэтому могут возникать следующие ситуации.

- При установке низкой температуры в летнее время система автоматически переключается в режим рециркуляции.
- При нажатии переключателя вентилятора может включиться не сразу или может начать работать на малой скорости до тех пор, пока теплый или холодный воздух не будет готов к работе в режиме нормальной подачи воздуха.

Ручная настройка

■ Регулировка объема подачи воздуха

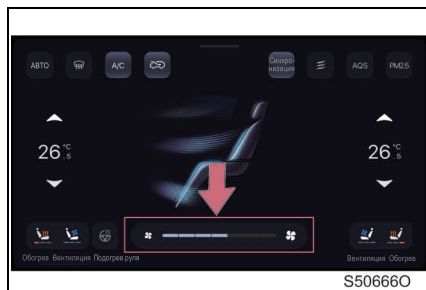

Способ 1: нажмите кнопку настройки объема подачи воздуха на дисплее или проведите по полосе настройки объема подачи воздуха, чтобы отрегулировать объем подачи воздуха в систему кондиционирования воздуха автомобиля на уровне от 1 до 7.

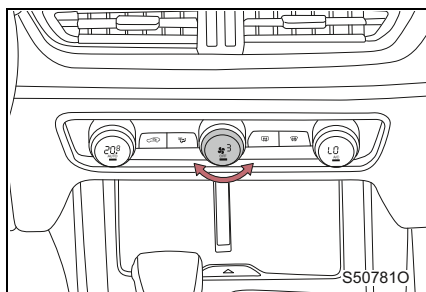

Способ 2: вращайте ручку настройки объема подачи воздуха на панели управления системы кондиционирования воздуха, чтобы отрегулировать объема подачи воздуха в систему кондиционирования воздуха автомобиля на уровне от 1 до 7.

■ Регулировка температуры



Способ 1: чтобы установить температуру, нажмите кнопку настройки температуры ▲ (увеличение температуры) или ▼ (уменьшение температуры) на дисплее или проведите по значению на дисплее температуры вверх или вниз.

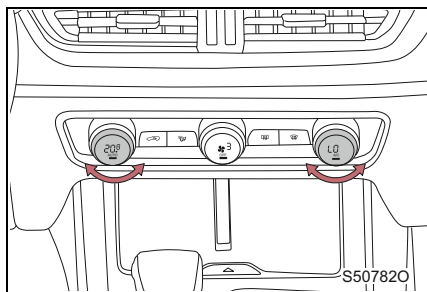

Способ 2: чтобы установить температуру, вращайте ручку настройки температуры на панели управления системы кондиционирования воздуха.

Температуру на стороне водителя и переднего пассажира можно регулировать по отдельности.

Если кнопка кондиционера воздуха [A/C] на дисплее не включена или кнопка [A/C] включена, но компрессор кондиционера воздуха не работает, система будет нагнетать в автомобиль воздух с нормальной температурой или горячий воздух.

■ Выключение системы кондиционирования воздуха

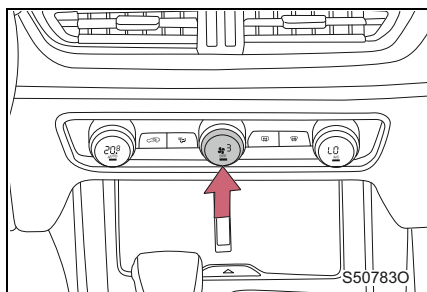

Чтобы выключить систему кондиционирования воздуха автомобиля, нажмите кнопку [OFF] на панели управления системы кондиционирования воздуха.

■ Переключение режима управления температурными зонами



При нажатии кнопки [Синхронизация] на дисплее загорится индикатор, включится режим управления с одной температурной зоной, и температура на стороне переднего пассажира будет синхронизирована с температурой, установленной на стороне водителя.

При повторном нажатии кнопки [Синхронизация] индикатор погаснет, включится режим

управления с двумя температурными зонами, при этом температуру на стороне водителя и на стороне переднего пассажира можно будет установить отдельно.



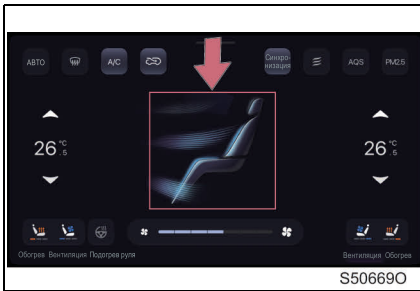

Если в режиме управления с одной температурной зоной отдельно установить температуру на стороне переднего пассажира, включится режим управления с двумя температурными зонами.

■ Переключение режима направления потока воздуха



Способ 1: нажмите на индикатор направления потока воздуха, чтобы выбрать соответствующий режим направления потока воздуха. При его повторном нажатии режим потока воздуха будет отменен. Режимы потока воздуха можно сочетать при выборе.

Способ 2: чтобы переключить режим потока воздуха, нажмите кнопку режима потока воздуха на панели управления системы кондиционирования воздуха.

-  : режим потока воздуха на лицо.
-  : режим потока воздуха на ноги.
-  : режим потока воздуха на ветровое стекло.
-  : режим потока воздуха на лицо и ноги.
-  : режим потока воздуха на ноги и ветровое стекло.

■ Выключатель кондиционера воздуха

Нажмите кнопку кондиционера воздуха [A/C] на дисплее или на панели управления системы кондиционирования воздуха. После этого загорится индикатор кнопки и включится режим кондиционирования воздуха.

При повторном нажатии кнопки кондиционера воздуха индикатор погаснет и режим кондиционирования воздуха выключится.

Нажмите кнопку кондиционера воздуха [A/C], когда окружающая температура ниже 5 °С. После этого включится индикатор, но компрессор при этом не будет работать.

■ Переключение режима рециркуляции / приточного воздуха

При нажатии кнопки  на дисплее или панели управления системы кондиционирования воздуха загорится индикатор и включится режим рециркуляции воздуха. При повторном нажатии индикатор выключится и включится режим приточного воздуха.

В автоматическом режиме система кондиционирования воздуха выполняет переключение режимов рециркуляции / приточного воздуха автоматически.

Предупреждение

■ Не используйте режим рециркуляции воздуха в холодную или дождливую погоду

Использование режима рециркуляции воздуха в холодную или дождливую погоду может вызвать запотевание окон, что может мешать обзору и привести к серьезному ДТП.

■ При использовании режима рециркуляции воздуха

При длительном использовании режима рециркуляции воздуха окна могут легко запотевать.

Другие функции

■ Принудительное оттаивание/отпотевание ветрового стекла

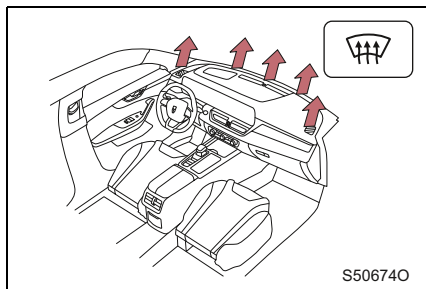

При нажатии кнопки  на дисплее или панели управления системы кондиционирования воздуха загорится индикатор и включится функция принудительного оттаивания/отпотевания ветрового стекла.

Если функция принудительного оттаивания/отпотевания

ветрового стекла будет включена в режиме рециркуляции воздуха, тогда система автоматически переключится на режим приточного воздуха.

Увеличение объема подачи воздуха и температуры позволит ускорить оттаивание/отпотевание ветрового стекла.

■ Запотевание окон

- При высокой влажности внутри автомобиля окна склонны к запотеванию. Чтобы снизить влажность воздуха из воздуховыпускных отверстий и эффективно устранить запотевание ветрового стекла, включите выключатель кондиционера воздуха.
- Если выключатель кондиционера воздуха будет выключен, окна могут запотевать быстрее.
- В дождливую погоду окна могут запотевать.
- При длительном использовании режима рециркуляции воздуха окна могут запотевать.



Предупреждение

■ Предотвращение запотевания ветрового стекла

- При экстремально влажной погоде не используйте режим принудительного оттаивания/отпотевания ветрового стекла в процессе охлаждения. Разность температур между наружным воздухом и ветровым стеклом может привести к запотеванию наружной поверхности ветрового стекла и ухудшению видимости.
- Не кладите на панель приборов предметы, которые могут закрыть воздушные дефлекторы, поскольку они могут перекрыть поток воздуха и помешать отпотеванию ветрового стекла.

■ Функция естественной вентиляции

Нажмите кнопку естественной вентиляции на дисплее, чтобы включить режим естественной вентиляции, при этом режим подачи воздуха переключится на режим приточного воздуха. При этом компрессор прекратит работать для экономии энергии.

■ Система очистки воздуха PM2.5 *

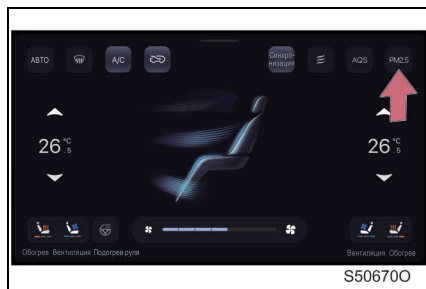

Нажмите кнопку [PM2.5] на дисплее, после чего кнопка загорится и будет определена концентрация частиц PM2.5 в автомобиле. После завершения определения, если концентрация не превышает стандартную, система автоматически выключится. Если концентрация не соответствует стандарту, система автоматически выполняет фильтрацию и после ее завершения автоматически выключается.

Чтобы принудительно включить фильтрацию PM2.5, надо нажать и удерживать кнопку [PM2.5]. При выполнении фильтрации PM2.5 система кондиционирования воздуха автоматически переключится в режим рециркуляции, чтобы повысить эффективность фильтрации.

■ Система контроля качества воздуха (AQ5) *

При нажатии кнопки AQ5 на дисплее система автоматически определит качество наружного воздуха. Если наружный воздух загрязнен, система кондиционирования воздуха автоматически переключится в режим рециркуляции, чтобы не допустить его попадания в автомобиль, тем самым гарантируя качество внутреннего воздуха.

■ Режим рециркуляции/приточного воздуха

- При движении по запыленным дорогам (например, в тоннелях) или перегруженным дорогам следует переключиться в режим рециркуляции. Это эффективно предотвратит попадание наружного воздуха в автомобиль. Во время операции охлаждения включение режима рециркуляции также эффективно снижает температуру в салоне.

(* – функция может частично или полностью отсутствовать в комплектации автомобиля)

- При длительном использовании режима рециркуляции воздуха окна могут запотевать.
- **Режим оттаивания/отпотевания ветрового стекла**
 - В режиме принудительного оттаивания/отпотевания ветрового стекла система автоматически переключается из режима рециркуляции в режим приточного воздуха.
 - При работе функции оттаивания/отпотевания объем подачи воздуха может возрасти, что ускоряет процесс оттаивания/отпотевания ветрового стекла.
- **Запах из кондиционера**
 - В процессе эксплуатации различные запахи как изнутри, так и снаружи автомобиля могут попадать в систему кондиционирования воздуха и накапливаться в ней. Это может привести к тому, что из воздушных дефлекторов будут исходить различные запахи.

**Внимание****■ Предотвращение разряда аккумулятора 12 В**

Если двигатель не запущен, следует выключить систему кондиционирования воздуха, если она не нужна.

Обогрев стекла

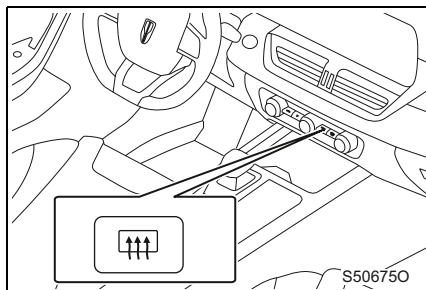

При нажатии кнопки  на панели управления системы кондиционирования воздуха загорится индикатор и система начнет обогрев заднего и ветрового стекла.

При повторном нажатии кнопки  индикатор погаснет и система прекратит работу.

Примечание. Система автоматически выключается и индикатор гаснет спустя некоторый период времени.

■ Обогрев ветрового стекла

Электрический обогрев ветрового стекла обогревает только область остановки стеклоочистителя.

Предупреждение

■ Меры предосторожности при обогреве заднего стекла

Не прикасайтесь к области обогрева, поскольку она может очень сильно нагреваться и стать причиной ожогов.

Автомобильная беспроводная зарядка *

В передней части центрального вещевого отсека находится система беспроводной зарядки.

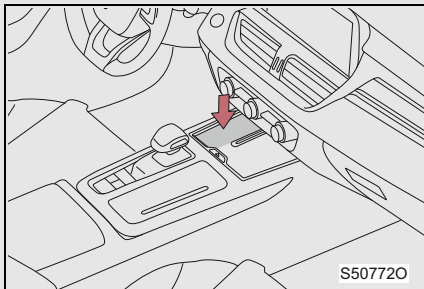

Мобильные телефоны, которые поддерживают беспроводную зарядку по стандарту Qi, можно заряжать непосредственно в зоне беспроводной зарядки.

■ Условия работы системы беспроводной зарядки

Зажигание включено кнопкой запуска/остановки двигателя (режим IG-ON).

Предупреждение

■ При использовании беспроводной зарядки обратите внимание на следующие моменты

- Перед использованием беспроводного зарядного устройства убедитесь, что на его поверхности нет металлических предметов.
- Не убирайте резиновый коврик. Перед началом зарядки убедитесь, что резиновый коврик правильно установлен на место.
- Во время зарядки телефона не кладите металлические предметы между телефоном и беспроводным зарядным устройством.
- При использовании беспроводной зарядки без запуска двигателя рекомендуется следить за уровнем заряда аккумулятора автомобиля.
- Не ставьте емкости с жидкостью на поверхность беспроводного зарядного устройства, чтобы в него не попала жидкость.
- Не используйте для зарядки адаптер, не соответствующий стандарту Qi, чтобы не повредить зарядное устройство или сам ресивер.

(* – функция может частично или полностью отсутствовать в комплектации автомобиля)



Внимание

■ Во время зарядки

- При наличии металлических предметов (таких как монеты, ключи, кольца или канцелярские скрепки) между мобильным телефоном и зарядным устройством во время беспроводной зарядки не убирайте их руками сразу, чтобы не обжечь пальцы. Сначала уберите мобильный телефон и подождите, пока металлические предметы остынут, после чего уберите их с зарядного устройства.
- Уберите все предметы с противоскользящего коврика для беспроводной зарядки. При наличии посторонних предметов система может не выполнять зарядку должным образом.
- Мобильный телефон надо поместить лицевой стороной вверх в центр противоскользящего коврика.

■ Не кладите магнитные карты в зону беспроводной зарядки, поскольку они могут размагничиваться.

■ Отключение беспроводной зарядки

Если запустить двигатель или выйти из автомобиля вместе с ключом в процессе выполнения беспроводной зарядки, она будет ненадолго прервана. Это нормальное явление.

4-5. Бортовой источник питания

Розетка питания USB

■ Место расположения на переднем ряду сидений

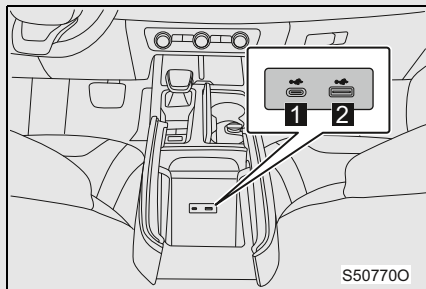

1 Разъем типа C (10,5 Вт)

2 Разъем типа A (10,5 Вт)

■ Место расположения на заднем ряду сидений

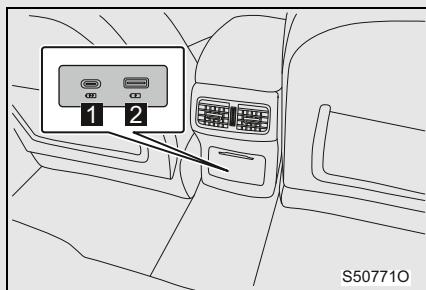

1 Разъем типа C (60 Вт)

2 Разъем типа A (18 Вт)

■ Ветровое стекло

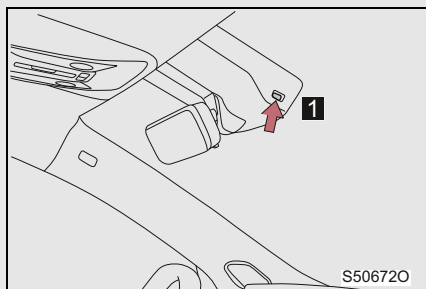

1 Разъем типа A (10 Вт)

■ Условия работы розеток

Зажигание включено кнопкой запуска/остановки двигателя (режим IG-ON).



Внимание

■ **Предотвращение перегорания предохранителей**

Не используйте приборы с номинальным током, превышающим максимально допустимую величину.

■ **Предотвращение разряда аккумулятора**

Не используйте розетку продолжительное время без необходимости, если двигатель автомобиля не запущен.

Резервный источник питания 12 В

Резервный источник питания можно использовать для приборов напряжением 12 В с рабочим током до 10 А.

■ Место расположения на переднем ряду сидений

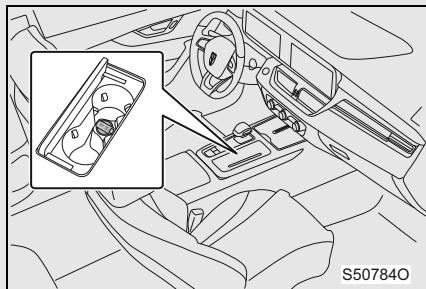

Расположен в переднем подстаканнике.

■ Место расположения на заднем ряду сидений

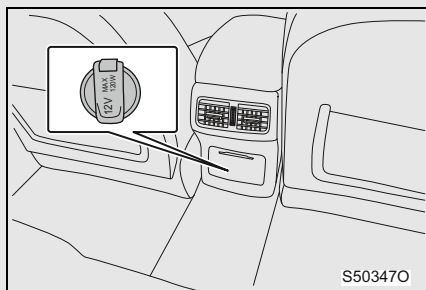

Расположен на нижнем краю заднего центрального дефлектора.

■ Место расположения внутри багажника

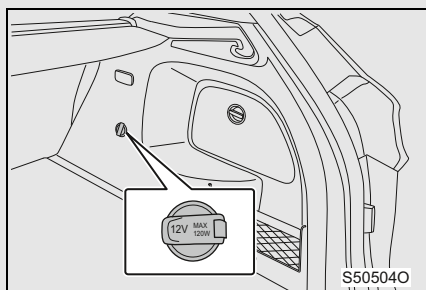

Расположен на правой панели отделки багажника.

■ Условия работы резервного источника питания

Зажигание включено кнопкой запуска/остановки двигателя (режим IG-ON).



Внимание

■ **Предотвращение повреждения розеток**

Когда розетка не используется, ее крышка должна быть закрыта, чтобы в нее не попали посторонние предметы или жидкости и не вызвали короткое замыкание.

■ **Предотвращение перегорания предохранителей**

Не используйте приборы с номинальным током, превышающим максимально допустимую величину.

■ **Предотвращение разряда аккумулятора**

Не используйте розетку продолжительное время без необходимости, если двигатель автомобиля не запущен.

Использование внутреннего освещения

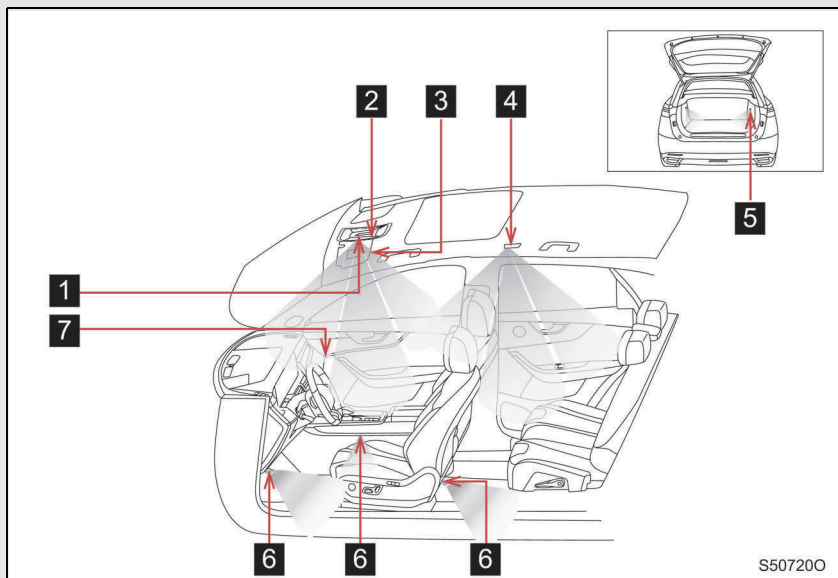



- 1** Передняя лампа для чтения
- 2** Передняя лампа внутреннего освещения
- 3** Лампа косметического зеркала
- 4** Задняя лампа для чтения
- 5** Лампа освещения багажника
- 6** Лампа атмосферной подсветки * (см. стр. 173)
- 7** Лампа вещевого ящика

(* – функция может частично или полностью отсутствовать в комплектации автомобиля)

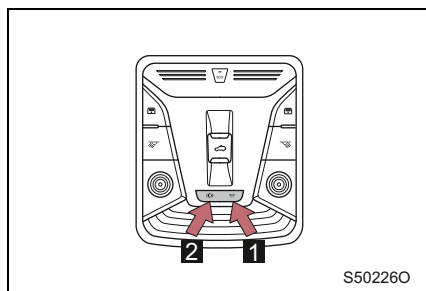
Передняя лампа внутреннего освещения



- 1** При нажатии кнопки  включается передняя лампа внутреннего освещения, а при ее повторном нажатии лампа выключается.
- 2** При нажатии кнопки  загорится индикатор и включится функция взаимосвязи с дверью. При повторном нажатии индикатор погаснет и функция взаимосвязи с дверью выключится.

Передняя лампа для чтения

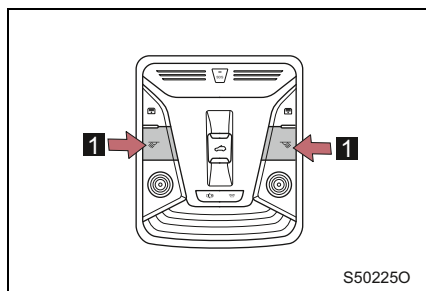

- 1** При нажатии кнопки  включается передняя лампа для чтения, а при ее повторном нажатии лампа выключается.

Задняя лампа для чтения

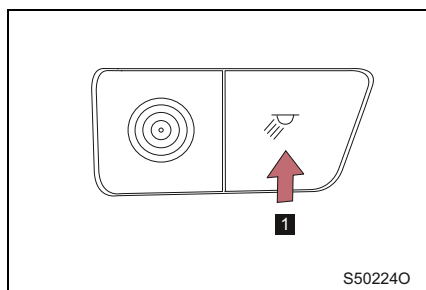

- 1** При нажатии кнопки  включается задняя лампа для чтения, а при ее повторном нажатии лампа выключается.

Лампа косметического зеркала

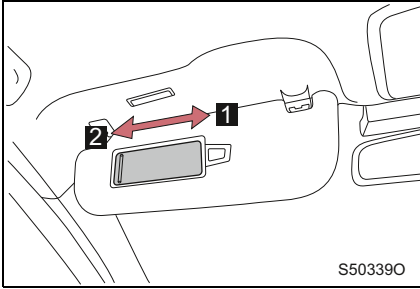

- 1 Чтобы включить лампу косметического зеркала, надо открыть солнцезащитный козырек и открыть крышку косметического зеркала.
- 2 При закрытии крышки косметического зеркала лампа выключится.

■ Управление энергосбережением

Если открыть дверь, когда переключатель передней лампы внутреннего освещения переключен на взаимосвязь с дверью, лампа внутреннего освещения загорится на определенный период времени и затем выключится. При выключении двигателя кнопкой запуска/остановки и закрытии дверей лампа внутреннего освещения и лампа атмосферной подсветки выключится с некоторой задержкой.

Внимание

■ Предотвращение разряда аккумулятора 12 В

Выключите лампы внутреннего освещения, если в них нет необходимости.

Не оставляйте надолго открытой крышку косметического зеркала или дверь. Когда они открыты, включаются соответствующие лампы внутреннего освещения и аккумулятор может разрядиться.

4-7. Использование вещевых отсеков хранения

Список и расположение вещевых отсеков

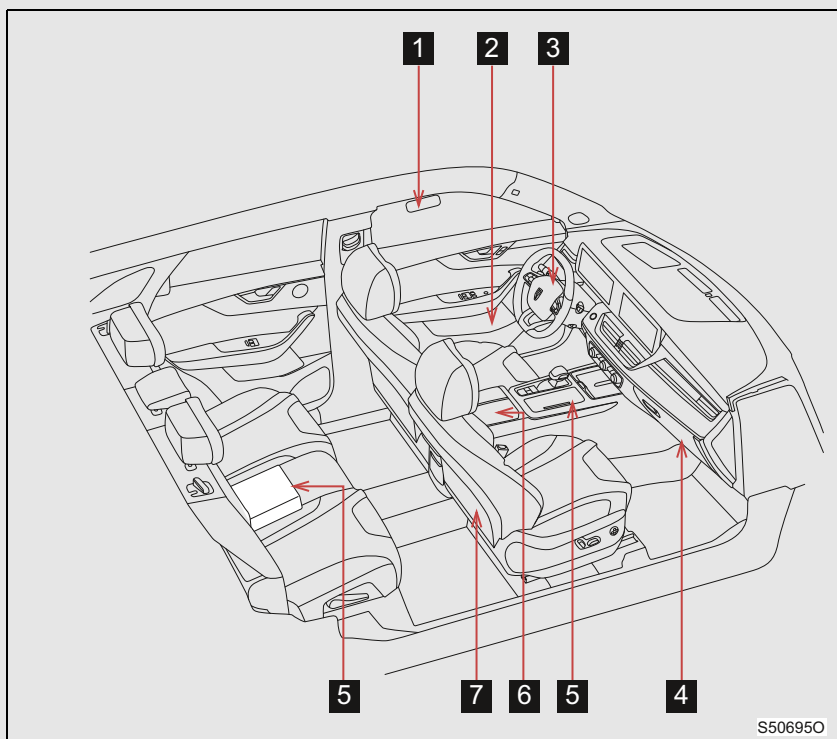

S506950

- 1** Футляр для очков
- 2** Вещевой отсек
- 3** Вещевой отсек на левой нижней защитной панели
- 4** Вещевой ящик
- 5** Подстаканник (передний/задний)
- 6** Передний центральный вещевой отсек
- 7** Карман для документов

Вещевой ящик

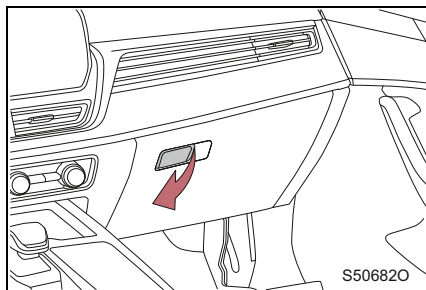

Чтобы открыть вещевой ящик, потяните за ручку открывания защелки.

При закрытии крышки вещевого ящика раздастся щелчок, который говорит о том, что ящик надежно заперт.

Предупреждение

■ Предупреждение во время движения

Держите вещевой ящик закрытым.

В противном случае при аварии или экстренном торможении можно получить травму.

Передний центральный вещевой отсек

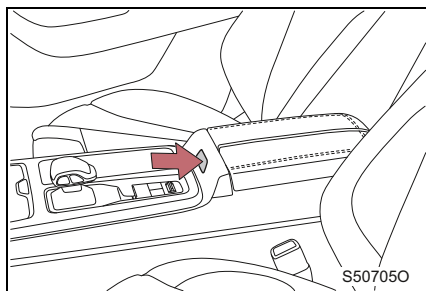

Чтобы поднять крышку переднего центрального вещевого отсека, нажмите переключатель на вещевом отсеке.

Предупреждение

■ Предупреждение во время движения

Держите вещевой отсек закрытым.

В противном случае при аварии или экстренном торможении можно получить травму.

Вещевой отсек на левой нижней панели

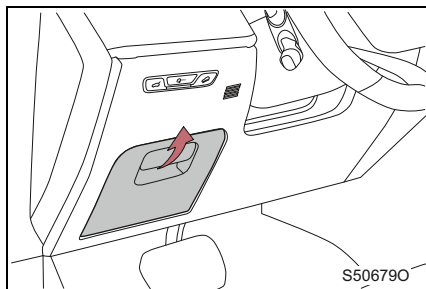

Чтобы открыть вещевой отсек, потяните за ручку открывания защелки.

При закрытии крышки вещевого отсека раздастся щелчок, который говорит о том, что ящик надежно заперт.

Предупреждение

■ Предупреждение во время движения

Держите вещевой отсек закрытым.

В противном случае это может повлиять на управление автомобилем и привести к травме в случае аварии или экстренного торможения.

Подстаканник

► Передний

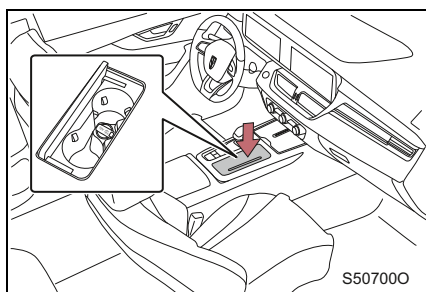

Нажмите на крышку подстаканника, чтобы она автоматически открылась.

► Задний

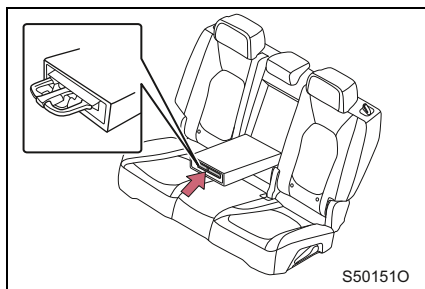

Опустите задний центральный подлокотник и нажмите и отпустите крышку подстаканника, чтобы задний подстаканник автоматически выдвинулся.

Уберите подстаканник, когда он не используется.

■ При нахождении стакана в подстаканнике

- Закройте крышку стакана.
- Из-за размера или формы некоторые стаканы могут не поместиться в подстаканник.

 **Предупреждение**

■ При использовании подстаканника

- Не ставьте в подстаканник ничего, кроме стаканов или алюминиевых банок, поскольку в случае аварии или экстренного торможения такие предметы могут вылететь из подстаканника и причинить травму.
- Опасно ставить в подстаканник стакан с горячей жидкостью, поскольку если такая жидкость прольется, она может причинить ожоги.
- Следите за тем, чтобы посторонние вещества, такие как жидкости, не попадали на электрические компоненты рядом с подстаканником. Это может создать опасность короткого замыкания или поражения электрическим током.

■ Когда подстаканник не используется

Держите подстаканник закрытым. В противном случае при аварии или экстренном торможении можно получить травму.

Вещевой отсек

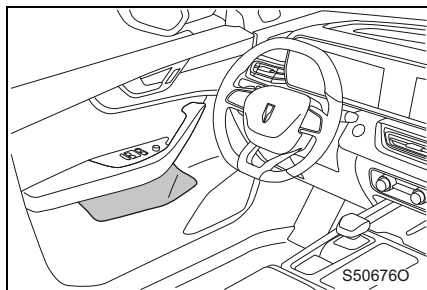

На каждой двери предусмотрен вещевой отсек, в котором можно хранить различные предметы, например бутылки или ветошь.

При хранении бутылок плотно закройте крышку.

Из-за размера или формы некоторые бутылки могут не поместиться в вещевой отсек.

Карман для документов

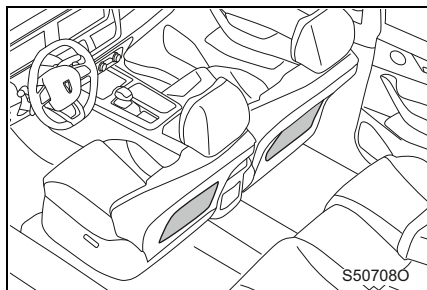

Карманы для документов предусмотрены на задней стороне спинки сиденья водителя и переднего пассажира.

Они предназначены для хранения газет, журналов и других вещей.

Футляр для очков

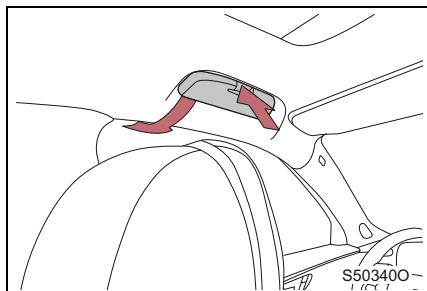

Чтобы открыть футляр для очков, надо потянуть вниз край крышки, после чего он откроется вниз.

Он предназначен для временного хранения очков и других небольших предметов.

Предупреждение

- **Предметы, не предназначенные для хранения в футляре для очков**
Не оставляйте очки или зажигалку в футляре надолго.
Если салон автомобиля нагреется, зажигалка может взорваться, а очки могут деформироваться под воздействием высокой температуры.
- **Предупреждение во время движения**
Во время движения держите футляр для очков закрытым.
Иначе в случае аварии или экстренной остановки находящиеся в нем вещи могут вылететь и причинить травму.

Сетка для хранения в багажнике

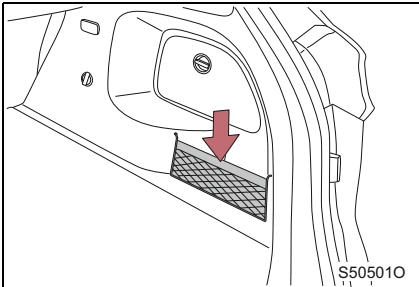

Сетка для хранения предусмотрена на обеих сторонах багажника.

4-8. Прочее внутреннее оборудование автомобиля

Использование прочего внутреннего оборудования автомобиля

Солнцезащитный козырек

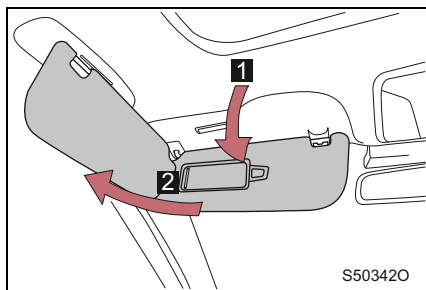

1 Положение вперед

Опустите солнцезащитный козырек.

2 Положение сбоку

Опустите солнцезащитный козырек, отцепите его и потяните в сторону.

Держатель документов

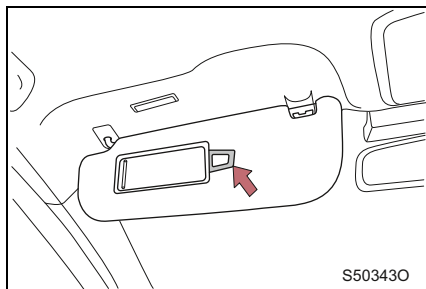

Держатель документов расположен на солнцезащитном козырьке водителя.

Он предназначен для хранения квитанций, визитных карточек и т. п.

Внимание

■ Предотвращение повреждения держателя документов

Не вставляйте слишком много предметов в держатель документов.

Косметическое зеркало

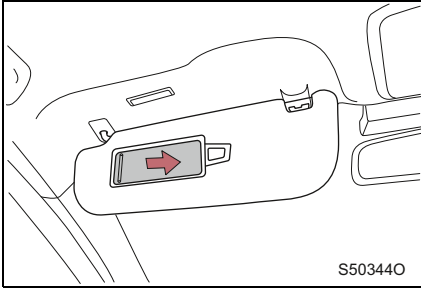

Чтобы открыть косметическое зеркало, опустите солнцезащитный козырек и сдвиньте крышку зеркала в сторону.

Внимание

■ Когда зеркало не используется

Держите крышку косметического зеркала закрытой.

■ Предотвращение разряда аккумулятора

Не оставляйте лампу косметического зеркала включенной надолго, когда двигатель автомобиля не запущен.

Задний центральный подлокотник

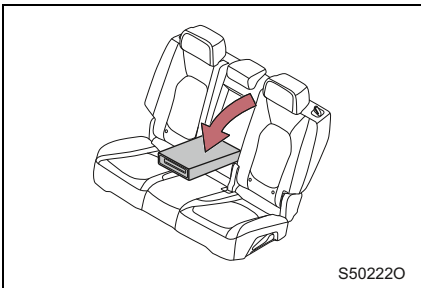

Для использования подлокотника его надо опустить.

Внимание

■ Предотвращение повреждения подлокотника

- При использовании подлокотника не надавливайте на него с большим усилием.

Потолочный поручень

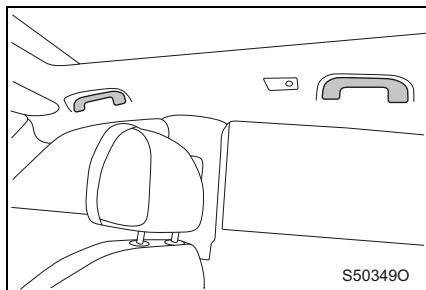

Потолочные поручни расположены на продольных балках крыши кузова на всех дверях.

Чтобы обеспечить дополнительную опору для тела, сидя на сиденье, можно взяться за потолочный поручень, установленный на обивке потолка.



Предупреждение

■ Потолочный поручень

Не беритесь за потолочный поручень при выходе из автомобиля или при посадке в автомобиль, а также при вставании с сиденья.



Внимание

■ Предотвращение повреждения потолочных поручней

Во избежание повреждения не вешайте на потолочный поручень тяжелые предметы и не прикладываете к нему большое усилие.

Крючок для одежды

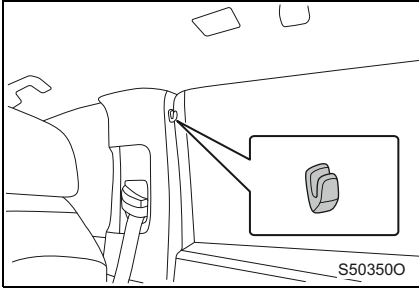

На крючок для одежды можно повесить одежду.

Предупреждение

■ Что не следует вешать на крючок для одежды

Не вешайте вешалки или другие твердые или острые предметы на крючок для одежды. При срабатывании шторной подушки безопасности эти предметы могут отскочить, причинив серьезную травму или смерть.

5-1. Основные функции	
Мультимедийный дисплей	164
Интерфейс передачи данных	169
5-2. Использование информационно- развлекательной системы	
Настройка	171
Система развлечений	178
Расширенное приложение	179
5-3. Использование системы громкой связи Hands-Free	
Система громкой связи Hands-Free	180

Мультимедийный дисплей

С помощью мультимедийного дисплея пользователь может управлять такими функциями, как навигация, телефон, радио, музыка, настройки, система кондиционирования воздуха.



№	Название	Назначение
1	Интерфейс главного меню	Отображение информации о воспроизводимом в текущий момент мультимедийном источнике.
2	Интерфейс функций	При включении каждой функции отображается соответствующий интерфейс.
3	Главная страница	Возврат на главную страницу.
4	Система развлечений	Вход в интерфейс функции [Система развлечений]. Позволяет использовать такие функции развлекательной системы, как музыка, радио и т. д.
5	Система кондиционирования воздуха	Вход в интерфейс [Система кондиционирования воздуха]. Позволяет задавать и просматривать настройки системы кондиционирования воздуха.

6	Настройка	Вход в интерфейс функции [Настройка]. Позволяет просматривать и использовать функции настройки движения, автомобиля, дисплея, подключения, звука, системы и др.
7	Расширенное приложение	Вход в интерфейс функции [Расширенное применение]. Позволяет просматривать и использовать такие функции, как Bluetooth-телефон, управление файлами и локальное видео.

■ Меню быстрого вызова на переднем дисплее развлекательной системы

Чтобы открыть меню быстрого вызова, надо провести вниз по интерфейсу главного меню, когда система включена. Оно позволяет выполнять быстрый вызов операций для просмотра некоторых функций, таких как центр сообщений и т. д.

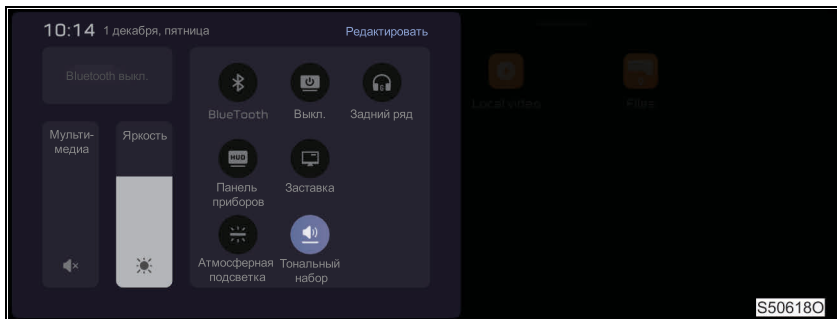

■ Предотвращение повреждения мультимедийного дисплея

- Во время работы следует аккуратно прикасаться пальцами к дисплею. Если содержимое мультимедийного дисплея не вызывается, это значит, что оно может быть недоступно в данный момент. Не нажимайте на экранные кнопки с силой, чтобы не повредить устройство.
- Не касайтесь дисплея острыми или угловатыми твердыми предметами. Это может повредить мультимедийный дисплей.
- Не распыляйте жидкости непосредственно на мультимедийный дисплей. Если жидкость затечет внутрь оборудования, она может повредить электронные компоненты.
- При очистке поверхности мультимедийного дисплея выключите зажигание кнопкой запуска/остановки двигателя и протрите экран сухой мягкой тканью. Не используйте для очистки грубую ветошь, смоченную химическими или органическими реагентами (спирт, бензол, дезинфицирующее средство и т. д.), поскольку это может повредить или испортить панель.

■ При использовании мультимедийного дисплея

- При низкой температуре мультимедийного дисплея изображение на нем может быть темным или может казаться, что система работает немного медленнее, чем обычно.

- Через солнцезащитные очки изображение на дисплее может быть темным или трудноразличимым, поэтому следует изменить угол обзора дисплея или снять очки.
- Не подвергайте мультимедийный дисплей длительному воздействию прямых солнечных лучей.
- Не подвергайте мультимедийный дисплей воздействию влаги, пыли, масла, дыма и т. д.



Предупреждение

■ При использовании информационно-развлекательной системы

- Во время управления автомобилем старайтесь не осуществлять операции с системой, насколько это возможно.
- Громкость должна быть отрегулирована таким образом, чтобы во время движения можно было слышать, что происходит снаружи автомобиля. В противном случае может произойти дорожно-транспортное происшествие.
- Не используйте систему в неисправном состоянии при отсутствии изображения или звука, поскольку это может привести к дорожно-транспортному происшествию, пожару, поражению электрическим током или смертельной травме.
- Не используйте систему в местах, где стоянка запрещена, поскольку это может привести к дорожно-транспортному происшествию.
- В целях безопасности использование данной функции не должно отвлекать внимание или снижать безопасность движения. Если не обращать внимание на условия дорожного движения, это может привести к дорожно-транспортным происшествиям.
- Не разбирайте и не модифицируйте это изделие без разрешения, поскольку это может привести к дорожно-транспортным происшествиям, пожару или поражению электрическим током.
- В случае нарушения нормальных условий эксплуатации, например при попадании внутрь посторонних материалов или воды, немедленно прекратите использование системы и обратитесь к официальному дилеру Hongqi. Если продолжить использование системы, может произойти неисправность.



Внимание

■ **Предотвращение разряда аккумулятора 12 В**

Когда двигатель заглушен, выключите информационно-развлекательную систему, если в ней нет необходимости.

■ **Шум из информационно-развлекательной системы**

● Поскольку эта система обладает высокой чувствительностью, она может воспринимать помехи при приближении к телебашням, радиостанциям, электростанциям или другим объектам, излучающим сильные радиоволны или электрические помехи.

● В процессе работы информационно-развлекательная система может воспринимать помехи от мобильного телефона, используемого в автомобиле или вблизи него.

■ **Предотвращение повреждения информационно-развлекательной системы**

Соблюдайте осторожность, чтобы не пролить напитки или другие жидкости на информационно-развлекательную систему. Если жидкость или другие предметы попадут в устройство, немедленно выключите питание и обратитесь к официальному дилеру Hongqi.

■ **Совместимость**

Некоторые устройства могут работать некорректно из-за причин, связанных с совместимостью.

■ **В случае неисправности**

Если устранить неисправность невозможно, обратитесь к официальному дилеру Hongqi.

Интерфейс передачи данных

После подключения USB-устройства к интерфейсу передачи данных им можно управлять через информационно-развлекательную систему.

Использование интерфейса передачи данных

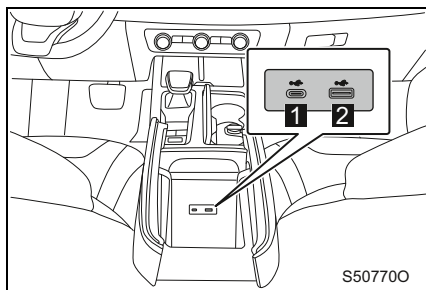

Откройте крышку переднего центрального вещевого отсека и подключите внешний мультимедийный источник.

❶ Разъем типа C

❷ Разъем типа A

■ Запоминающее устройство USB

Подключите запоминающее устройство USB.

Если запоминающее устройство USB не запускается, включите его питание.

⚠ Предупреждение

■ Во время движения

Не подключайте устройство и не нажимайте его кнопки управления во избежание аварии.



Внимание

■ Предотвращение повреждения USB-устройств и их контактов

- Интерфейс необходимо содержать в чистоте. Если в интерфейс попадет постороннее вещество или жидкость, информационно-развлекательная система может работать некорректно.
- Не подключайте USB-устройства с высоким номинальным током, кроме USB-накопителей и мобильных телефонов, например мобильные жесткие диски и переносные источники питания.
- Не оставляйте USB-устройство в автомобиле, поскольку температура внутри автомобиля может подняться и повредить USB-устройство.
- Не прикладывайте большое усилие к USB-устройству при его подключении.
- Не вставляйте в интерфейс посторонние предметы.

■ Совместимость

Некоторые устройства могут работать некорректно из-за причин, связанных с совместимостью.

■ Обеспечение правильного распознавания системы

USB-устройства низкого качества могут не распознаваться системой, поэтому рекомендуется использовать USB-устройства высокого качества.

■ При выходе из автомобиля

Не оставляйте в автомобиле мобильный телефон и подобные предметы. Температура внутри автомобиля может подняться и нанести повреждение мобильному телефону.

■ Предотвращение разряда аккумулятора

Не используйте USB-порт продолжительное время, если двигатель не запущен.

■ Кабель передачи данных мобильного телефона

Чтобы обеспечить надежное соединение, для подключения рекомендуется использовать USB-кабели, поставляемые в комплекте с мобильными телефонами.

5-2. Использование информационно-развлекательной системы

Настройка

Чтобы открыть интерфейс функции настройки параметров, нажмите кнопку  в интерфейсе главного меню.

В каждом интерфейсе настройки можно выбрать простой или расширенный режим: в расширенном режиме представлены настройки автомобиля в полном объеме, а в простом режиме — только общие настройки. В этой главе в качестве примера взята только расширенный режим.

Настройки движения

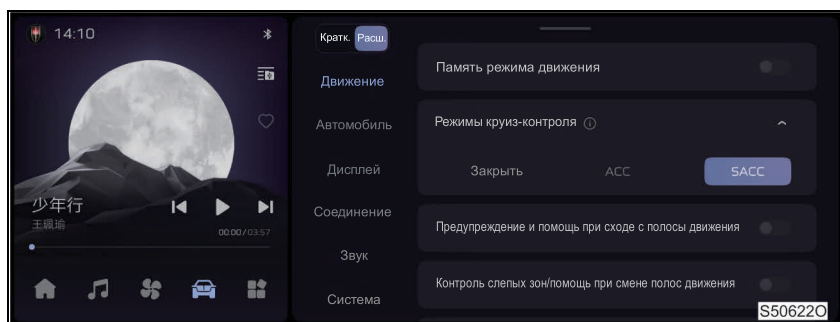

1 Память режима движения

Включение и выключение функции памяти режима движения.

2 Режим круиз-контроля

Включение и выключение функции круиз-контроля. Режим круиз-контроля можно установить на интеллектуальный адаптивный круиз-контроль (SACC) или адаптивный круиз-контроль (ACC).

3 Предупреждение о сходе с полосы движения и помощь при удержании в полосе движения

■ Режим предупреждения: включение и выключение предупреждения о сходе с полосы движения, режим подачи сигнала можно установить на предупреждение о сходе с полосы движения (LDW) или сигнал тревоги + помощь при удержании в полосе движения (LKA).

- Чувствительность предупреждения: чувствительность срабатывания сигнализации можно установить на низкий или высокий уровень.
- 4** Контроль слепых зон / помощь при смене полосы движения
Включение и выключение функции контроля слепых зон / помощи при смене полосы движения.
- 5** Система предупреждения о возможном столкновении
 - Система предупреждения о возможном столкновении: Включение и выключение функции предупреждения о возможном столкновении.
 - Система автономного экстренного торможения: включение и выключение системы автономного экстренного торможения.
- 6** Предупреждение о столкновении сзади
 - Оповещение об объектах, движущихся в поперечном направлении сзади автомобиля: включение и выключение функции оповещения об объектах, движущихся в поперечном направлении сзади автомобиля.
 - Предупреждение о столкновении сзади: включение и выключение функции предупреждения о столкновении сзади.
- 7** Оповещение об ограничении скорости
Включение и выключение функции предупреждения об ограничении скорости.
 - Режим ограничения скорости: режим ограничения скорости можно установить на ручной режим или интеллектуальное оповещение об ограничении скорости (TSR).
- 8** Функция автоматического удержания автомобиля на месте (AUTO HOLD)
Включение и выключение функции AUTO HOLD.
- 9** Движение и безопасность
 - Выключение системы ESC: включение и выключение электронной системы контроля устойчивости.
 - Предупреждение при открытии двери: включение и выключение функции предупреждения при открытии двери.

Настройки автомобиля

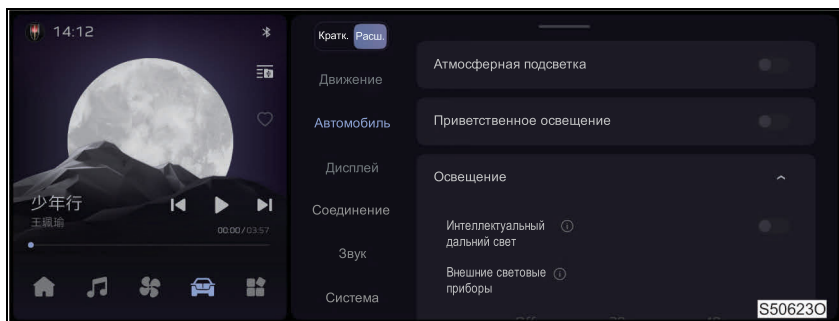

1 Лампа атмосферной подсветки

Включение и выключение лампы атмосферной подсветки.

- Позволяет регулировать яркость и цвет, а также переключать цвет лампы атмосферной подсветки вместе с режимом движения.

2 Лампа функции приветствия

Включение и выключение лампы атмосферной подсветки при запуске или отпуске автомобиля.

3 Световые приборы

- Система интеллектуального управления дальним светом: включение и выключение системы интеллектуального управления дальним светом.
- Вспомогательное внешнее освещение: включение и выключение и установка времени работы освещения при выходе из автомобиля и при посадке в автомобиль.

4 Настройка дверей и окон

- Автоматическое бесконтактное отпирание: включение и выключение функции автоматического бесконтактного отпирания.

При включении данной функции, если водитель приблизится к автомобилю, имея при себе смарт-ключ, произойдет автоматическое отпирание автомобиля.

- Автоматическое закрытие окон в дождь: включение и выключение функции автоматического закрытия окон и люка в дождь.

- Автоматическое закрытие окон после запираания автомобиля: включение и выключение функции автоматического закрытия окон и люка после запираания автомобиля.
- 5 Автоматическое складывание наружных зеркал заднего вида при запираании
Включение и выключение функции автоматического складывания наружных зеркал заднего вида.
- 6 Простой доступ
Включение и выключение функции задержки выключения фар при выходе из автомобиля.
- 7 Положение стеклоочистителя для обслуживания
Включение и выключение положения стеклоочистителя для обслуживания.
После включения функции положения стеклоочистителя для обслуживания она помещает стеклоочиститель в положение для обслуживания, если позволяют условия.
- 8 Оповещение о забытом телефоне
Включение и выключение функции оповещения о забытом телефоне.
Если данная функция включена и при выключении двигателя кнопкой запуска/остановки мобильный телефон находится в области зарядки, на комбинации приборов появится оповещение.

Настройка дисплея

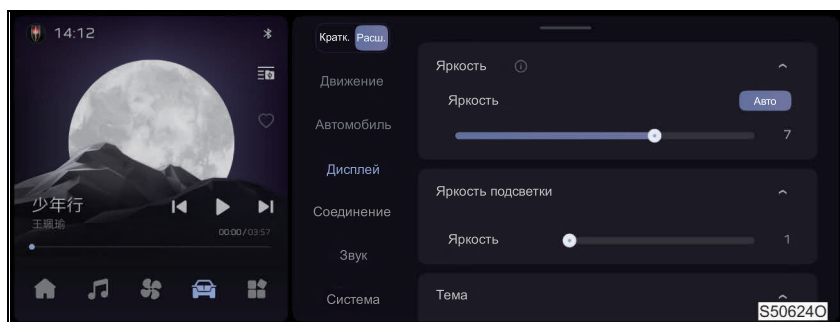

1 Яркость

Режим дисплея: можно установить два режима дисплея — автоматический и не автоматический.

В автоматическом режиме при выключении габаритных огней устанавливается дневная яркость дисплея, а при их включении — ночная яркость дисплея. После настройки при включении/выключении габаритных огней происходит автоматическая регулировка до заданной яркости.

2 Яркость комбинации приборов и подсветки автомобиля

Текущая яркость: позволяет регулировать яркость комбинации приборов и подсветки автомобиля.

3 Тема

Позволяет установить автоматическую тему, тему в светлых и темных цветах. В темной теме можно выбрать режим «классика» или «наука и технологии».

4 Включение/выключение экрана

Включение и выключение мультимедийного дисплея.

5 Электронное внутреннее зеркало заднего вида (цифровое внутреннее зеркало заднего вида)

- **Площадь изображения:** позволяет установить площадь изображения с шагом от 0 до 6.
- **Яркость отображения:** яркость отображения можно отрегулировать на уровне от 0 до 10.

6 Фоновый рисунок

Позволяет установить в качестве фонового рисунка механические часы, электронные часы или показ слайдов.

7 Проекционный дисплей

Включение и выключение проекционного дисплея.

- **Текущая яркость:** позволяет установить яркость изображения на проекционном дисплее.
- **Регулировка по высоте:** позволяет установить высоту изображения проекционного дисплея.
- **Содержимое дисплея:** позволяет включать и выключать отображение информации о системах помощи при удержании в полосе движения, автономного экстренного торможения, интеллектуального оповещения об ограничении скорости и круиз-контроля.

Настройки соединения

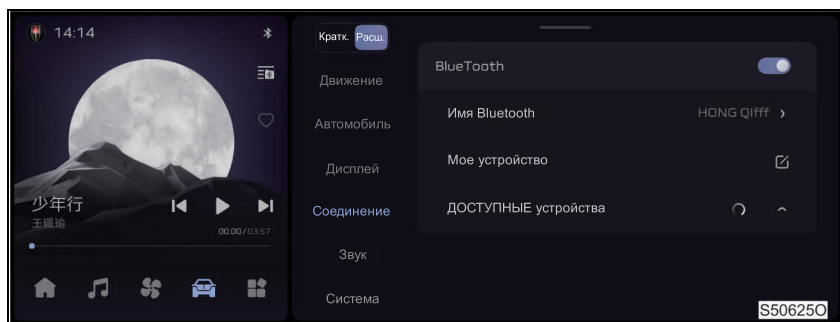

1 Bluetooth

- Позволяет включать и выключать Bluetooth. Когда функция Bluetooth включена, позволяет просматривать, подключать и удалять сохраненные и доступные устройства, а также устанавливать имя Bluetooth.

Настройки звука

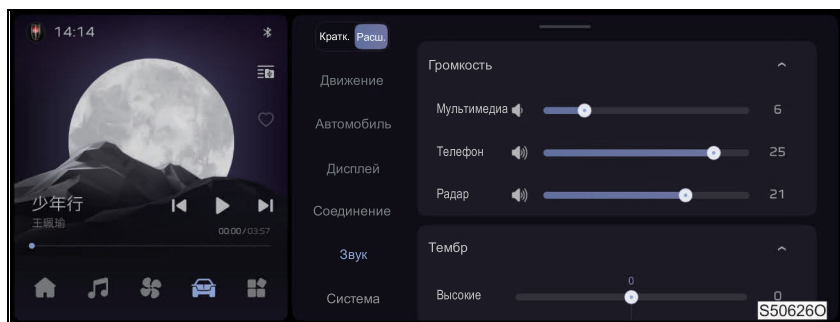

1 Громкость

- Позволяет регулировать громкость мультимедийного источника, телефона, радара и других функций.

2 Тембр

- Позволяет регулировать уровень высоких, средних и низких частот.

3 Режим звуковых эффектов

- Позволяет установить четыре режима: нормальный баланс, приоритет сиденья водителя, задний VIP и виртуальный окружающий звук.

4 Баланс звукового поля

Перетаскивая круглый курсор, можно выбрать оптимальное положение звукового поля и восстановить настройки по умолчанию.

5 Звук нажатия кнопок

Включение и выключение звука нажатия экранных кнопок.

6 Тональность сигнала тревоги

Позволяет установить тональность сигнала тревоги на высокую, среднюю и низкую.

Настройка системы

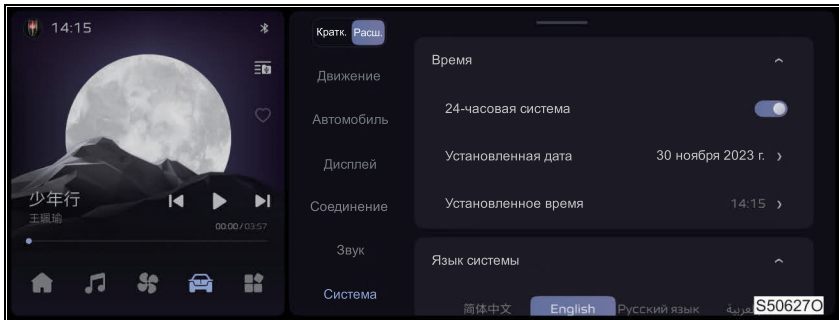
**1** Время и дата

- 24 ч: 24-часовая система применяется при включении; 12-часовая система применяется при выключении.
- Настройка даты: позволяет вручную задать дату.
- Настройка времени: позволяет вручную задать время.

2 Язык

Позволяет установить упрощенный китайский, английский, русский или арабский язык.

3 Информация о системе

Позволяет просматривать системные сообщения.

4 Сброс к заводским настройкам

Позволяет выполнить сброс настроек системы к заводским значениям.

Система развлечений

Чтобы открыть интерфейс развлекательной функции, нажмите кнопку  на интерфейсе главного меню.

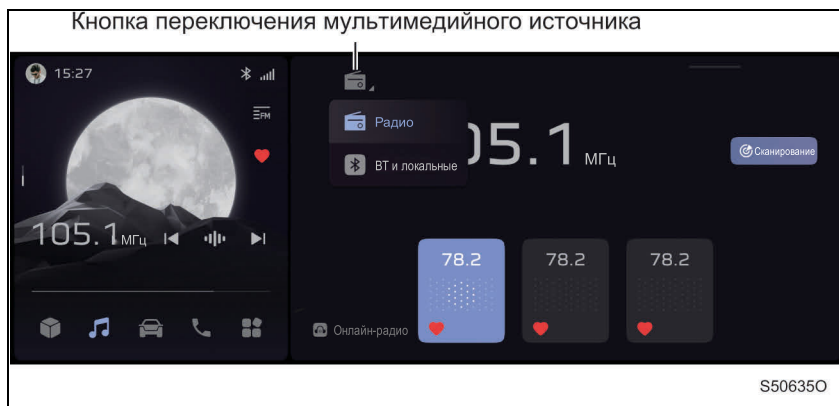

1 Радио

Воспроизведение и поиск FM- и AM-радиостанций.

2 Bluetooth и локальное запоминающее устройство

Просмотр и воспроизведение музыки по Bluetooth и из локального запоминающего устройства.

■ Антенна

Радиоантенна встроена в антенну «акулий плавник».

Расширенное приложение

Чтобы открыть интерфейс расширенного приложения, нажмите кнопку  на интерфейсе главного меню.

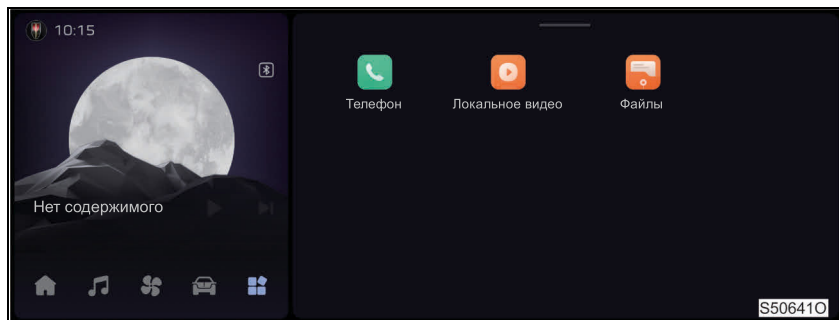

1 Bluetooth-телефон

Позволяет подключить и использовать находящийся в салоне Bluetooth-телефон.

2 Взаимосвязь с мобильным телефоном

Показывает взаимосвязь мобильного телефона и автомобиля.

3 Локальное видео

Просмотр и воспроизведение локальных видеофайлов.

4 Управление файлами

Просмотр и управление файлами на локальном запоминающем устройстве, на устройстве USB1 и USB2.

5-3. Использование системы громкой связи Hands-Free

Система громкой связи Hands-Free

Система бесконтактного управления телефоном (Hands-Free) позволяет использовать мобильный телефон, не прикасаясь к нему руками.

Эта система поддерживает мобильные телефоны с функцией Bluetooth®. Bluetooth® — это беспроводная система передачи данных, которая позволяет подключать мобильный телефон к системе Hands-Free по радиоканалу.

■ Кнопка управления телефоном

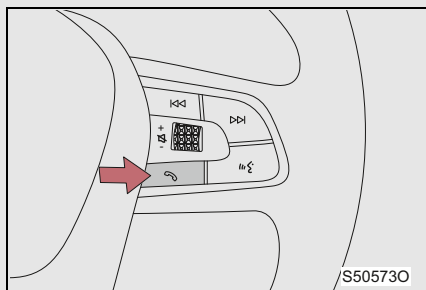

Кнопка управления телефоном расположена в месте, показанном на рисунке.

Информация о конкретных функциях приведена в следующей таблице.

Информационное описание	Назначение
Кратковременное нажатие	В случае входящего вызова: ответ на текущий входящий вызов Завершение текущего вызова при наличии вызова / наборе номера В случае отсутствия входящего вызова: вход в журнал вызовов
Долговременное нажатие	В случае входящего вызова: прекращение текущего вызова В случае отсутствия входящего вызова: автоматический набор номера последнего вызова

Перед использованием системы Hands-Free необходимо выполнить сопряжение с Bluetooth-телефоном.

■ Bluetooth-микрофон

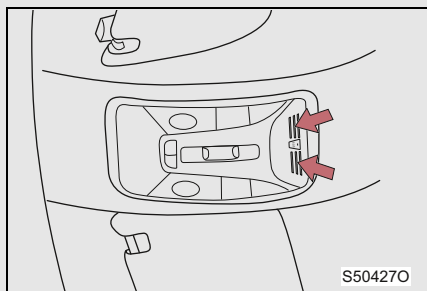

Расположен рядом с передней лампой внутреннего освещения.

- Если громкость приема слишком высокая, можно услышать эхо.
- При разговоре старайтесь говорить в сторону микрофона.
- При следующих обстоятельствах собеседник может плохо вас слышать:
 - Плохой сигнал телефона.
 - Движение по дороге без дорожного покрытия.
 - Движение на высокой скорости.
 - Открытое окно.
 - Выходное отверстие системы кондиционирования воздуха направлено на микрофон.
 - Слишком высокий объем воздуха, подаваемого нагнетательным вентилятором.

■ Система не будет работать при следующих условиях

- Используемый телефон не поддерживает Bluetooth®.
- Мобильный телефон выключен или находится в режиме полета.
- Текущее местоположение находится вне зоны приема.
- Мобильный телефон не подключен.
- Низкий заряд батареи мобильного телефона.

■ Антенна Bluetooth®

Если мобильный телефон расположен в вещевом отсеке или соприкасается с металлическими материалами, качество его соединения может ухудшиться.

■ Уровень заряда батареи / состояние сигнала

Эти отображаемые данные могут не совпадать в точности с теми же данными на мобильном телефоне.

■ **Информация о Bluetooth®**



Bluetooth® — это торговый знак компании Bluetooth SIG, Inc.

■ **Совместимый тип телефона**

Система бесконтактного управления Bluetooth совместима только с телефонами, сертифицированными по стандарту Bluetooth (SIG), распространяемыми по обычным каналам продаж и принадлежащими к основным торговым маркам.



Внимание

■ **При выходе из автомобиля**

Не оставляйте в автомобиле мобильный телефон и подобные предметы. Температура внутри автомобиля может подняться и нанести повреждение мобильному телефону.

- 6-1. Информация о комбинации приборов**
 Комбинация приборов ... 184
 Информация на многофункциональном дисплее комбинации приборов ... 186
 Проекционный дисплей * 189
- 6-2. Правила управления автомобилем**
 Управление автомобилем 191
 Кнопка запуска/остановки двигателя 200
 Управление переключением передач 202
 Режимы вождения 209
- 6-3. Управление фарами и стеклоочистителем**
 Переключатель фар 213
 Рычаг переключения указателей поворота ... 217
 Интеллектуальная система управления дальним светом (IHС) * 218
 Переключатель противотуманных фар 221
 Стеклоочиститель и омыватель ветрового стекла ... 222
 Стеклоочиститель и омыватель заднего стекла 226
- 6-4. Использование системы помощи при вождении**
 Круиз-контроль * 228
 Адаптивный круиз-контроль (ACC) * 232
 Интеллектуальный адаптивный круиз-контроль (SACC) * 244
 Система контроля давления воздуха в шинах (TPMS) 257
 Система предупреждения увода с полосы движения / помощи при удержании в полосе движения (LDW/LKA) * 259
 Система предупреждения о фронтальном столкновении (FCW) * 263
 Система экстренного торможения (АЕВ) * 267
 Система контроля слепых зон (BSD) * 272
 Система распознавания дорожных знаков (TSR) * 279
 Система «старт-стоп» * 282
 Система помощи при вождении 288

6-1. Информация о комбинации приборов

Комбинация приборов



Отображаемая информация может различаться в зависимости от конфигурации автомобиля.

1 Тахометр

Показывает обороты двигателя.

2 Отображение значков оповещений/сигнализации

Показывает информацию об индикаторах и сигнальных лампах автомобиля.

3 Спидометр

Показывает скорость движения автомобиля.

4 Отображение температуры охлаждающей жидкости двигателя

Показывает информацию о температуре охлаждающей жидкости двигателя.

5 Отображение информации о движении

Показывает информацию о движении, контроле давления воздуха в шинах, запросы об аварийных сигналах, настройку режима движения и т. д.

6 Отображение комплексной информации

Показывает информацию о передаче, скорости автомобиля, функциях помощи при вождении, дату, различные сигналы/оповещения и т. д.

7 Отображение мультимедийной информации

Показывает информацию о музыке, радиостанциях, вызовах и т. д. в информационно-развлекательной системе.

8 Отображение уровня топлива

Показывает оставшееся количество топлива.

**Предупреждение****■ Предотвращение повреждений двигателя и его компонентов**

- Если стрелка тахометра находится в красной зоне, это говорит о том, что обороты двигателя близки к максимальному значению. В этом случае необходимо контролировать обороты.
- Если стрелка термометра находится в красной зоне, это может указывать на перегрев двигателя. В этом случае сразу остановите автомобиль в безопасном месте и проверьте двигатель после того, как он полностью остынет.

■ В случае регулировки яркости

В целях безопасности выполняйте регулировку яркости подсветки во время стоянки, чтобы не отвлекать внимание на использование данной функции и не снижать безопасность движения. Если не обращать внимание на условия дорожного движения, это может привести к дорожно-транспортным происшествиям.

6-1. Информация о комбинации приборов

Информация на многофункциональном дисплее комбинации приборов

Водитель может просматривать информацию, связанную с движением и звуковой системой в области отображения информации о движении и в области отображения комплексной информации на комбинации приборов.

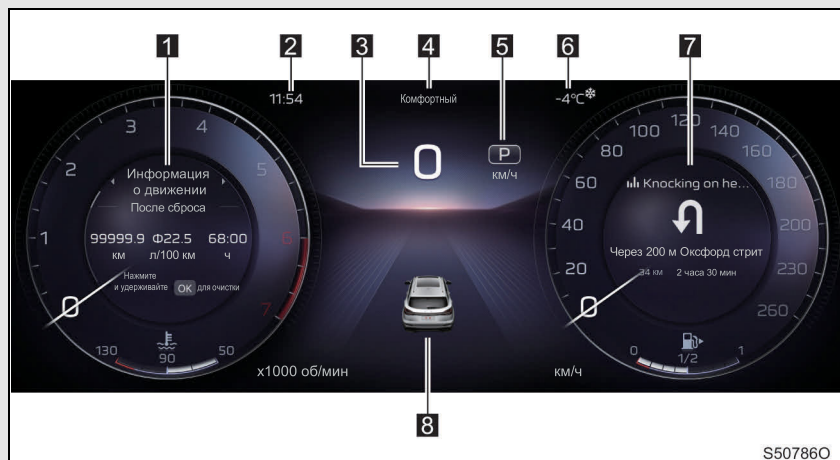

- 1** Отображение информации о движении
- 2** Отображение времени
Показывает часы.
- 3** Отображение скорости
Показывает текущую скорость автомобиля.
- 4** Отображение режима движения
Показывает информацию о текущем режиме движения.
- 5** Отображение передачи
Показывает текущую передачу автомобиля.
- 6** Отображение информации об окружающих условиях
Показывает температуру окружающего воздуха снаружи автомобиля.
- 7** Отображение мультимедийной информации
- 8** Отображение комплексной информации

Кнопки на рулевом колесе

■ Кнопки на левой стороне рулевого колеса

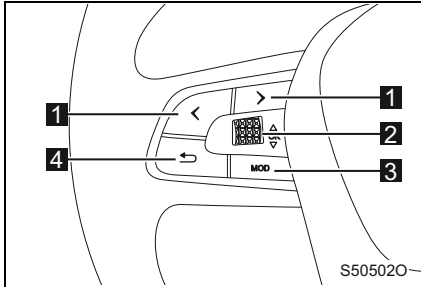

- 1** Кнопка выбора влево/вправо
- 2** Ролик прокрутки
- 3** Кнопка режима
- 4** Кнопка возврата

№	Функция
1	Кратковременное нажатие: переключение между информацией о движении, контроле давления воздуха в шинах, запросах об аварийных сигналах и режиме движения.
2	Прокрутка: переключение опций вверх и вниз Кратковременное нажатие: подтверждение выбора
3	Кратковременное нажатие: переключение между мультимедийными звуковыми источниками
4	Кратковременное нажатие: возврат в предыдущий интерфейс

■ Кнопки на правой стороне рулевого колеса

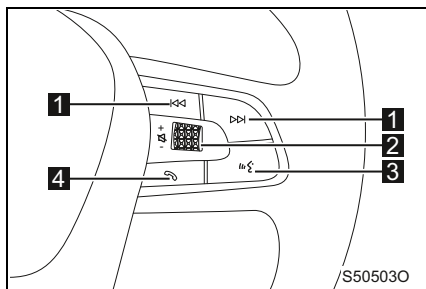

- 1 Кнопка трека/радиостанции
- 2 Ролик прокрутки
- 3 Кнопка распознавания речи *
- 4 Кнопка управления телефоном

№	Функция
1	Кратковременное нажатие: предыдущий трек (радиостанция) / следующий трек (радиостанция)
2	Прокрутка: увеличение/уменьшение громкости и включение звука мультимедийного источника, у которого был отключен звук Кратковременное нажатие: отключение/включение звука
3	— —
4	Кратковременное нажатие: ответ на текущий входящий вызов при наличии входящего вызова Завершение текущего вызова при наличии вызова / наборе номера В случае отсутствия входящего вызова: вход в журнал вызовов Продолжительное нажатие: завершение текущего вызова при наличии входящего вызова В случае отсутствия входящего вызова: автоматический набор номера последнего вызова

Предупреждение

■ Во время движения

При нажатии кнопок на рулевом колесе необходимо соблюдать осторожность во избежание ДТП.

(* – функция может частично или полностью отсутствовать в комплектации автомобиля)

6-1. Информация о комбинации приборов Проекционный дисплей *

Проекционный дисплей связан с панелью приборов и информационно-развлекательной системой и проецирует информацию о помощи водителю и навигации на ветровое стекло перед водителем.

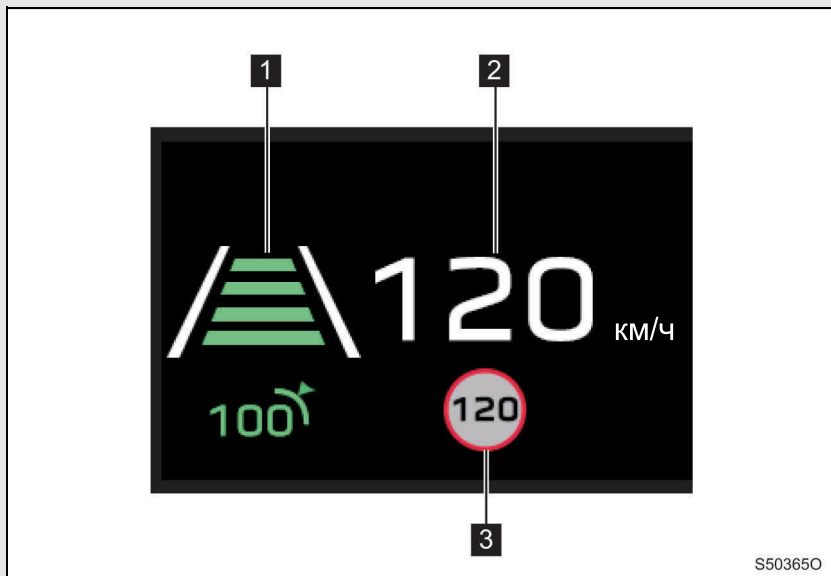

1 Отображение системы помощи водителю

Показывает информацию о круиз-контроле, системе предупреждения о возможном столкновении, системе помощи при удержании в полосе движения, системе экстренного торможения и другую информацию.

2 Отображение скорости автомобиля

Показывает текущую скорость движения автомобиля.

3 Отображение системы предупреждения об ограничении скорости

Показывает текущее ограничение скорости движения или информацию о передаче.

(* – функция может частично или полностью отсутствовать в комплектации автомобиля)

Использование проекционного дисплея

■ Настройка проекционного дисплея

Настройка проекционного дисплея выполняется в настройках автомобиля в информационно-развлекательной системе (см. стр. 175).



Предупреждение

■ Перед использованием проекционного дисплея

- Проверьте и убедитесь, что положение и яркость проекционного дисплея не мешают безопасности движения. Неправильная настройка положения или яркости может мешать полю обзора водителя и стать причиной дорожно-транспортного происшествия, ведущего к получению травмы или даже гибели человека.

■ Во время движения

- Во время движения не смотрите не отрываясь на проекционный дисплей, в противном случае можно не заметить пешеходов или объекты на дороге перед автомобилем.



Внимание

■ Предотвращение повреждения компонентов

- Не ставьте жидкости рядом с проектором проекционного дисплея. Если жидкость попадет на проектор, это может вызвать неисправность электрических компонентов.
- Не помещайте предметы или наклейки на проектор проекционного дисплея. В противном случае изображение на проекционном дисплее может прерываться.
- Не трогайте проектор проекционного дисплея и не бросайте на него предметы с острыми краями. Это может причинить механическое повреждение.

Управление автомобилем

Для обеспечения безопасного движения необходимо соблюдать следующие инструкции по управлению автомобилем.

■ **Запуск двигателя** (см. стр. 200)

■ **Начало движения**

Шаг 1 Нажмите на педаль тормоза и включите передачу D, чтобы автоматически выключить электромеханический стояночный тормоз.

Шаг 2 Плавно отпустите педаль тормоза и медленно нажмите на педаль акселератора, чтобы начать движение.

■ **Остановка**

Шаг 1 Когда включена передача D, нажмите на педаль тормоза.

Шаг 2 При необходимости задействуйте электромеханический стояночный тормоз.

Для долговременной стоянки рычаг переключения передач должен находиться на передаче P или N.

■ **Парковка**

Шаг 1 Когда включена передача D, нажмите на педаль тормоза.

Шаг 2 Нажмите кнопку передачи P и переведите рычаг переключения передач на передачу P, чтобы автоматически включить электромеханический стояночный тормоз.

Шаг 3 Нажмите кнопку запуска/остановки двигателя, чтобы заглушить двигатель.

Шаг 4 Заприте двери и убедитесь, что ключ находится при вас.

Начало движения на склоне

- Шаг 1** Водителю необходимо пристегнуть ремень безопасности, закрыть двери, до упора нажать на педаль тормоза и включить передачу D.
Убедитесь, что индикатор передачи показывает передачу D.
- Шаг 2** Вручную включите электромеханический стояночный тормоз.
- Шаг 3** Отпустите педаль тормоза и медленно нажмите на педаль акселератора.

■ При начале движения в гору

Система помощи при начале движения в гору (ННС) активируется автоматически, чтобы предотвратить пробуксовку автомобиля (см. стр. 289).

■ Сигнал экстренного торможения (ESS)

Если применить экстренное торможение при достижении определенной скорости, стоп-сигнал начнет быстро мигать, чтобы оповестить находящийся сзади автомобиль, пока педаль тормоза не будет отпущена.

■ Движение во время дождя

- Во время дождя, когда видимость ухудшена, окна подвержены запотеванию, а дорога скользкая, соблюдайте осторожность при управлении автомобилем.
- Во время дождя не передвигайтесь на высокой скорости, поскольку между шинами и поверхностью дороги образуется водяная пленка, которая отрицательно влияет на работу рулевого управления и тормоза.

■ Сигнал превышения скорости *

Сигнал превышения скорости включается, когда скорость автомобиля превышает 120 км/ч. В этом случае следует снизить скорость.

■ Обкатка нового автомобиля

Чтобы продлить срок службы автомобиля, рекомендуется соблюдать следующие меры предосторожности.

- На протяжении первых 1000 км пробега:
 - Не выполняйте экстренную остановку.
 - Не передвигайтесь на очень высокой скорости.
 - Не совершайте резких ускорений.
 - Не передвигайтесь постоянно на низкой скорости.
 - Не передвигайтесь продолжительное время на постоянной скорости.

■ При движении за рубежом

Соблюдайте законодательство и правила страны или региона пребывания, а также удостоверьтесь в возможности приобретения требуемого топлива на местном рынке.

(* – функция может частично или полностью отсутствовать в комплектации автомобиля)

 **Предупреждение****■ Во время запуска**

Во время запуска двигателя и остановки автомобиля обязательно одной ногой нажимайте и удерживайте педаль тормоза. Это предотвратит неожиданное движение автомобиля.

■ Меры предосторожности при движении

- Если вы не знаете, где расположены педаль тормоза и педаль акселератора, не садитесь за руль, чтобы не перепутать педали.
 - Если нажать на педаль акселератора вместо педали тормоза, это вызовет внезапное ускорение автомобиля, что может привести к серьезному дорожно-транспортному происшествию.
 - Несмотря на то, что автомобиль оснащен системой заднего вида и парковочным радаром, при движении задним ходом нажимайте на педаль акселератора с осторожностью.
 - Поскольку при движении задним ходом может быть неудобно нажимать на педаль из-за изгиба тела, при нажатии на педаль займите надлежащее сидячее положение.
 - Даже при движении на малой скорости следует сохранять правильное положение тела, чтобы можно было точно нажимать на педаль тормоза и акселератора.
 - Нажимайте на педаль тормоза правой ногой. Если в экстренной ситуации нажать на педаль тормоза левой ногой, реакция может быть замедленной, что приведет к дорожно-транспортному происшествию.
- Не проезжайте по легковоспламеняющимся веществам и не паркуйтесь рядом с ними.
Легковоспламеняющиеся вещества могут воспламениться из-за чрезвычайно высокой температуры выхлопной системы и выхлопных газов.
- Не включайте передачу D или P при движении задним ходом и передачу R или P при движении вперед: это может привести к дорожно-транспортному происшествию и повредить автомобиль.
- Если в салоне почувствуется запах выхлопных газов, откройте окна. Большое количество выхлопных газов в салоне может серьезно угрожать здоровью водителя и пассажиров, а также привести к несчастному случаю.
- Не включайте передачу P, R или N при движении автомобиля передним ходом. Это может серьезно повредить автоматическую коробку передач и привести к потере контроля над автомобилем.

 **Предупреждение**

- Не включайте передачу P, D, M или N при движении автомобиля задним ходом. Это может серьезно повредить автоматическую коробку передач и привести к потере контроля над автомобилем.
- Не включайте передачу N во время движения. В противном случае торможение двигателем может не работать корректно, что приведет к дорожно-транспортному происшествию.
- Не глушите двигатель во время движения.
При неработающем двигателе усилитель тормоза и т. д. не будут работать корректно.
- При спуске по крутому склону для поддержания безопасной скорости автомобиля используйте функцию торможения двигателем (понижение передачи).
Постоянное применение тормоза может привести к его перегреву и отказу.
- Если автомобиль остановился на дороге под уклоном, нажмите на педаль тормоза и включите электромеханический стояночный тормоз, чтобы автомобиль не поехал вперед или назад и не вызвал дорожно-транспортное происшествие.
- Не выполняйте регулировку положения рулевого колеса, сиденья, внутреннего или наружного зеркала заднего вида во время движения. Это может привести к дорожно-транспортному происшествию.
- Следите за тем, чтобы пассажиры не высовывали руки, голову или другие части тела из автомобиля. Это может привести к получению тяжелой травмы.

**Предупреждение****■ При движении по скользкой дороге**

- Экстренное торможение, разгон и повороты могут вызвать пробуксовку колес и снизить маневренность автомобиля, приводя к авариям.
- Резкое изменение оборотов двигателя, например торможение двигателем, вызванное понижением передачи, может привести к пробуксовке автомобиля и дорожно-транспортному происшествию.
- После проезда по луже аккуратно нажмите на педаль тормоза, чтобы проверить хорошую работу тормоза. При мокрых тормозных колодках тормоз не работает должным образом. Даже если тормозные колодки намокнут только с одной стороны, это отрицательно скажется на контроле над автомобилем.

■ При переключении рычага переключения передач

Следите за тем, чтобы при переключении передач не была нажата педаль акселератора. Это может привести к внезапному ускорению автомобиля и аварии.

■ При остановке автомобиля

- Не запускайте двигатель на высоких оборотах.
Если будет включена любая передача, кроме Р или N, автомобиль может внезапно ускориться, что приведет к аварии.
- Не оставляйте надолго автомобиль с работающим двигателем.
Если этого нельзя избежать, остановите автомобиль на открытом месте и убедитесь, что выхлопные газы не попадают в салон.
- Во время работы двигателя удостоверьтесь в исправной работе электромеханического стояночного тормоза. В противном случае надо всегда держать ногу на педали тормоза, чтобы не допустить дорожно-транспортного происшествия, вызванного движением автомобиля.

 **Предупреждение**

■ **После парковки автомобиля**

- Не оставляйте в автомобиле очки, зажигалки, аэрозольные баллоны или жестяные банки с напитками в местах, подверженных воздействию высокой температуры. В противном случае могут произойти следующие непредвиденные происшествия.
 - Из зажигалок или аэрозольных баллонов может вытечь газ, который вызовет возгорание.
 - Температура в салоне может деформировать или разрушить линзы и другие пластмассовые детали очков.
 - Жестяная банка с напитком может разорваться, в результате чего напиток прольется на отделку салона автомобиля, а также может вызвать короткое замыкание в электрических компонентах автомобиля.
- Обязательно поставьте автомобиль на электромеханический стояночный тормоз, включите передачу Р, заглушите двигатель и запирайте автомобиль.
- Не прикасайтесь к выхлопной трубе во время работы двигателя или сразу после его остановки, это может вызвать ожог.
- Не оставляйте двигатель заведенным в местах с глубоким снежным покровом.

Если автомобиль будет окружен снегом при работающем двигателе, выхлопные газы могут скапливаться и проникать в салон автомобиля. Это может представлять серьезную угрозу здоровью.
- Избегайте работы двигателя на холостом ходу с высокими оборотами. Если двигатель будет работать на высоких оборотах, когда автомобиль стоит на месте, это может привести к перегреву выхлопной системы, а при наличии рядом легковоспламеняющихся веществ — и к возгоранию.

Предупреждение
■ Выхлопные газы

- В выхлопных газах содержится вредный угарный газ (CO) без цвета и без запаха. Вдыхание выхлопных газов в большом количестве может нанести серьезный вред здоровью и даже привести к смерти.
- Если автомобиль стоит в плохо проветриваемом помещении, заглушите двигатель. В закрытом помещении, таком как гараж, выхлопные газы могут скапливаться и проникать в салон автомобиля. Это может представлять серьезную угрозу здоровью и даже привести к смерти.
- Выхлопную систему необходимо регулярно проверять. При наличии отверстия или трещин, повреждении соединений или необычном шуме вследствие коррозии обратитесь к официальному дилеру марки Honda для проверки и ремонта автомобиля.

■ Если необходимо поспать в автомобиле

Обязательно заглушите двигатель. В противном случае можно случайно сдвинуть рычаг переключения передач или нажать педаль акселератора, что приведет к дорожно-транспортному происшествию или перегреву двигателя. Кроме того, если автомобиль будет стоять в плохо проветриваемом помещении, выхлопные газы могут скапливаться и проникать в салон автомобиля, что может причинить серьезный вред здоровью и даже привести к смерти.

■ При нажатии тормоза

- Если тормозные колодки намочены водой, необходимо управлять автомобилем с осторожностью. Когда тормозные колодки намочены, тормозное расстояние увеличивается, тормозящее действие на обеих сторонах автомобиля может различаться, а стояночный тормоз может не удержать автомобиль на месте.
- В случае неисправности системы помощи при торможении не двигайтесь за другими автомобилями на близком расстоянии и старайтесь не спускаться по длинным склонам и не совершать резкие повороты. В таком случае на педаль тормоза необходимо нажимать с большим усилием, чем обычно, а тормозное расстояние также может увеличиться.
- Если двигатель глохнет, не нажимайте повторно на педаль тормоза. При каждом нажатии на педаль тормоза расходуется часть давления, используемого для усиления тормоза.



Внимание

■ Во время движения

- Не нажимайте одновременно на педаль акселератора и педаль тормоза, это может ограничить мощность, выдаваемую двигателем.
- Не используйте педаль акселератора и не нажимайте одновременно на педаль акселератора и педаль тормоза при парковке на склоне.

■ Использование автомобиля в холодную погоду (ниже 0 °С)

После холодного запуска рекомендуется дать двигателю поработать на холостом ходу 1–3 минуты, а затем начинать движение после того, как температура масла поднимется, что способствует экономии топлива, защите двигателя и коробки передач и повышению комфорта при езде.

■ Использование автомобиля в очень холодную погоду (ниже -25 °С)

При очень холодной температуре передачи могут переключаться с задержкой. Перед началом движения необходимо убедиться, что включена нужная передача.

■ При стоянке

При долговременной стоянке необходимо поставить автомобиль на электромеханический стояночный тормоз и включить передачу Р. В противном случае автомобиль может поехать или внезапно ускориться при случайном нажатии педали акселератора.

■ Предотвращение повреждения деталей автомобиля

- Не поворачивайте рулевое колесо до упора в любом направлении, долго удерживая его в таком положении. Это может привести к его повреждению.
- При движении по ухабистой дороге старайтесь сохранять низкую скорость, чтобы не повредить колеса и днище автомобиля.

■ При разгерметизации колеса во время движения

Разгерметизация или повреждение шины могут создать следующие условия.

- Контроль над автомобилем может быть затруднен.
- Автомобиль будет издавать необычные звуки.
- Необычное поведение автомобиля на дороге.

В случае разгерметизации или повреждения шины во время движения держите рулевое колесо, медленно нажмите на педаль тормоза, чтобы снизить скорость, и своевременно замените поврежденное колесо новым.

**Внимание****■ При движении по затопленной дороге**

Не передвигайтесь по дороге с высоким уровнем воды. Это может привести к следующим серьезным повреждениям автомобиля.

- Остановка двигателя.
- Короткое замыкание электрических компонентов.
- Повреждение двигателя в результате попадания в него воды.

После проезда автомобиля по затопленной дороге и попадания воды в автомобиль как можно скорее обратитесь к официальному дилеру марки HONGQI, чтобы проверить следующие моменты.

- Проверьте, исправно ли работает тормоз.
- Проверьте, находятся ли масло и тормозная жидкость в нормальном состоянии.
- Проверьте, находятся ли подшипник ступицы, ведущий вал и подвеска в нормальном состоянии.

Кнопка запуска/остановки двигателя

Можно переключать режим работы двигателя с помощью кнопки запуска/остановки двигателя или запускать двигатель, имея при себе смарт-ключ.

■ Переключение режима кнопкой запуска/остановки двигателя

Если педаль тормоза отпущена, можно включать и выключать зажигание, нажимая кнопку запуска/остановки двигателя (режим изменяется при каждом нажатии кнопки).

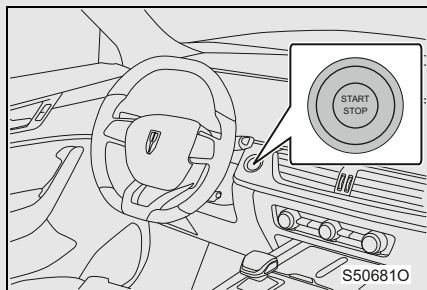

Режим выключенного зажигания (OFF) *1

Можно использовать лампы освещения, звуковой сигнал, габаритные огни и аварийные огни.

Режим включенного зажигания (IG-ON)

Можно использовать все электрические компоненты.

*1: перед тем как заглушить двигатель, необходимо включить передачу Р.

■ Запуск двигателя

Шаг 1 Убедитесь, что включена передача Р или N и автомобиль поставлен на электромеханический стояночный тормоз.

Шаг 2 Сядьте на место водителя и до упора нажмите на педаль тормоза.

Шаг 3 Нажмите кнопку запуска/остановки двигателя, чтобы запустить двигатель.

■ Остановка двигателя

Шаг 1 Остановите автомобиль.

Шаг 2 Включите передачу Р и убедитесь, что автомобиль поставлен на стояночный тормоз.

Шаг 3 Нажмите кнопку запуска/остановки двигателя, чтобы остановить двигатель.

■ Если двигатель не запускается

Может быть, не отключена система иммобилайзера двигателя (см. стр. 71).



Предупреждение

■ Во время запуска двигателя

Во время запуска двигателя необходимо сидеть на месте водителя. Ни в коем случае не нажимайте педаль акселератора при запуске двигателя.

В противном случае может произойти дорожно-транспортное происшествие, ведущее к получению тяжелой травмы или даже гибели человека.

■ Меры предосторожности при движении

Если во время движения двигатель необходимо принудительно заглушить в чрезвычайной ситуации, нажмите кнопку запуска/остановки двигателя дольше чем на 3 секунды или нажмите ее 3 раза подряд в течение 2 секунд.

Не трогайте кнопку запуска/остановки двигателя во время движения, кроме как в чрезвычайных ситуациях. Если двигатель будет заглушен во время движения, это может привести к дорожно-транспортному происшествию.



Внимание

■ Предотвращение разряда аккумулятора

- На включайте надолго зажигание (режим IG-ON) кнопкой запуска/остановки двигателя, если двигатель при этом заглушен. Это может привести к разряду аккумулятора 12 В.

- При выходе из автомобиля водителю следует запереть его и забрать с собой ключ. Не оставляйте ключ в отсеке, чтобы не допустить непрерывной работы системы бесключевого доступа и запуска (PEPS), которая приведет к разряду аккумулятора.

■ Во время запуска двигателя

- Не запускайте двигатель на высоких оборотах в холодную погоду.
- Если двигатель запускается с трудом или часто глохнет, немедленно обратитесь к официальному дилеру Hongqi для проверки автомобиля.

Управление переключением передач

Выбирайте передачу, подходящую для условий движения.

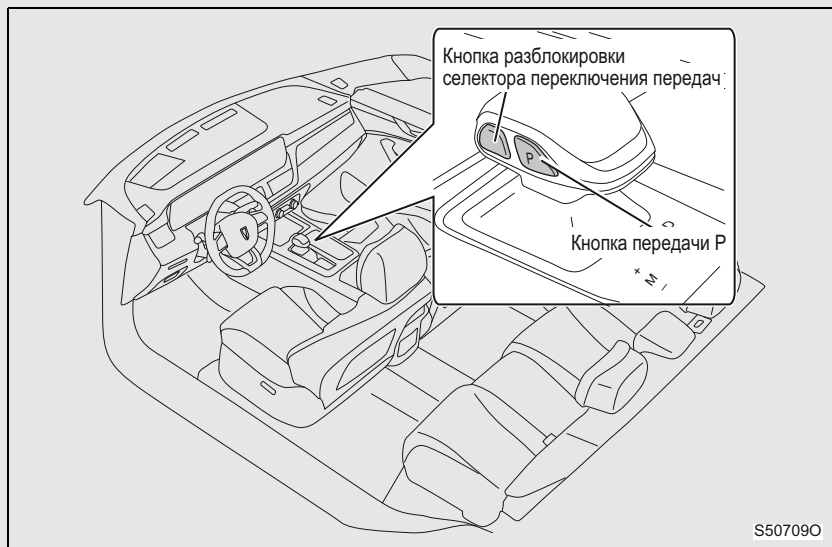

Плавно переключайте рычаг переключения передач и убедитесь, что включена правильная передача.

После каждого переключения передачи отпускайте рычаг для его возврата.

■ Перемещение рычага переключения передач

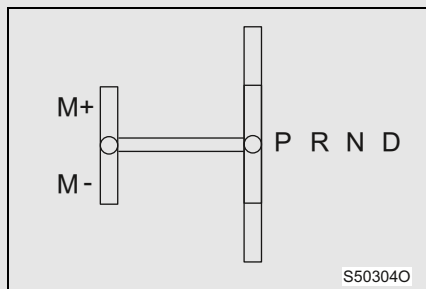

Автоматический режим: правая направляющая дорожка предназначена для автоматического режима и имеет по два деления в переднем и заднем направлении соответственно.

Ручной режим: левая направляющая дорожка предназначена для ручного режима переключения передач и имеет возможность перемещения рычага в переднем и заднем направлении соответственно.

Перемещение между левой и правой направляющими дорожками выполняется путем перемещения рычага переключения передач влево и вправо, в ручной режим можно переключиться только с передачи D.

Примечание. Если не удастся изменить передачу при переключении с передачи D в ручном режиме, рычаг переключения передач следует перевести в автоматический режим в соответствии с оповещением на комбинации приборов.

■ Переключение передач

После запуска двигателя переключение передач выполняется следующим образом.

- Переключение с P на D: нажмите на педаль тормоза, нажмите кнопку разблокировки и передвиньте рычаг переключения передач на одно или два деления назад.
- Переключение с P на N: нажмите на педаль тормоза, нажмите кнопку разблокировки и передвиньте рычаг переключения передач на одно деление вперед.
- Переключение с P на R: нажмите на педаль тормоза вместо педали акселератора, нажмите кнопку разблокировки и передвиньте рычаг переключения передач на два деления вперед.
- Переключение с N на D: когда автомобиль стоит, передвиньте рычаг переключения передач на одно или два деления назад*.
- Переключение с N на R: когда автомобиль стоит, а педаль акселератора не нажата, нажмите кнопку разблокировки и передвиньте рычаг переключения передач на одно или два деления вперед.

*: если время включения передачи N превышает 1 секунду, для переключения передачи необходимо нажать педаль тормоза; если время включения передачи N меньше 1 секунды, нажимать педаль тормоза для переключения передачи не требуется.

- Переключение с D на N: когда автомобиль стоит, передвиньте рычаг переключения передач на одно деление вперед. Когда автомобиль находится в движении, нажмите кнопку разблокировки и передвиньте рычаг переключения передач на одно деление вперед.
- Переключение с D на R: нажмите на педаль тормоза вместо педали акселератора, и после того как автомобиль остановится, нажмите кнопку разблокировки и передвиньте рычаг переключения передач на два деления вперед.
- Переключение с D на M: передвиньте рычаг переключения передач влево на левую направляющую дорожку.
- Переключение с M на D: передвиньте рычаг переключения передач вправо на правую направляющую дорожку.
- Переключение с R на N: передвиньте рычаг переключения передач на одно деление назад.
- Переключение с R на D: нажмите на педаль тормоза, и после того как автомобиль остановится, передвиньте рычаг переключения передач на два деления назад.
- Переключение с N/D/R на P: нажмите на педаль тормоза, и после того как автомобиль остановится, нажмите кнопку передачи P.

При выборе передачи необходимо убедиться, что нужная передача отображается на комбинации приборов.

■ Передачи и их назначение

Передача	Назначение
P	Парковка
R	Задний ход
N	Нейтральная передача
D	Движение вперед
M+	Повышение передачи вручную
M-	Понижение передачи вручную

Описание передач

► Передача Р (стоянка)

Передача Р может использоваться для блокировки коробки передач и предотвращения вращения колес.



Предупреждение

■ Переключение рычага переключения передач

В данном автомобиле применяется электронный механизм переключения передачи, которым необходимо управлять в соответствии с информацией о передаче на комбинации приборов и информационном дисплее, а также с описанием переключения передач выше. Во избежание опасности переключение передач нельзя выполнять, ориентируясь на собственные ощущения и представления.

■ При включении передачи Р обязательно поставьте автомобиль на стояночный тормоз

Включать передачу Р и при этом не ставить автомобиль на стояночный тормоз очень опасно. Если автомобиль не сможет удержаться неподвижно на передаче Р, он начнет двигаться, что приведет к дорожно-транспортному происшествию.

► Передача R (задний ход)

Когда включена передача R, автомобиль может двигаться только назад.

► Передача N (нейтральная)

Когда включена передача N, коробка передач не заблокирована. При стоянке на небольшом уклоне следует нажать педаль тормоза или поставить автомобиль на стояночный тормоз. В противном случае автомобиль начнет скатываться.

► Передача D (движение вперед)

Передача D используется во время движения и контролирует передвижение автомобиля передним ходом.

► Передача M (ручная)

Передача M означает режим ручного переключения передачи. На передачу M можно переключиться только с передачи D. Когда рычаг переключения передач находится на передаче D, его можно передвинуть влево на передачу M. Передвигая рычаг переключения передач, можно повышать или понижать передачу от M1 до M8.

Кнопка передачи Р

■ При переключении на передачу Р

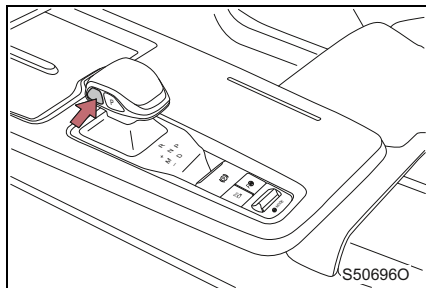

На передачу Р можно переключиться кнопкой передачи Р.

Когда автомобиль стоит на месте, нажмите кнопку Р.

После включения передачи Р на комбинации приборов в месте отображения информации о передаче показывается Р.

При скорости автомобиля выше 2 км/ч переключиться на передачу Р невозможно.

■ При переключении на любую передачу с передачи Р

- Нажмите кнопку разблокировки, одновременно до упора нажав педаль тормоза, и переключите рычаг переключения передач. Если выполнять переключение рычага, не нажав на педаль тормоза, переключение передач будет невозможно.
- При переключении передач необходимо убедиться в том, что в месте отображения информации о передаче на комбинации приборов отображается нужная передача.
- Если двигатель заглохнет, переключиться с передачи Р не получится. Прежде чем переключиться с передачи Р, необходимо сначала запустить двигатель. Когда двигатель останавливается функцией «старт-стоп», если включена передача Р, а на комбинации приборов показано оповещение, что надо запустить двигатель кнопкой запуска/остановки двигателя, следует переключиться с передачи Р после запуска двигателя.

Переключение передач в ручном режиме

- ▶ Повышение и понижение передачи с помощью специальных лепестков на рулевом колесе

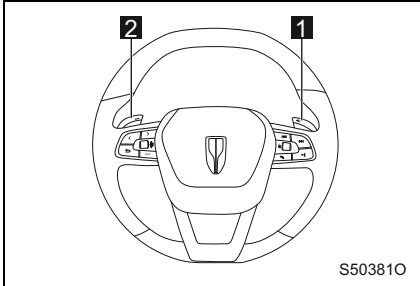

- 1** Повышение передачи
 - 2** Понижение передачи
- Выбранная передача будет отображаться на многофункциональном дисплее комбинации приборов.

- ▶ Повышение и понижение передачи с помощью рычага переключения передач

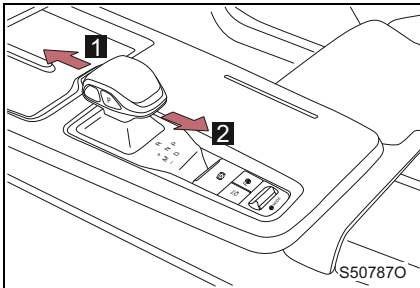

- 1** Повышение передачи
 - 2** Понижение передачи
- Выбранная передача будет отображаться на многофункциональном дисплее комбинации приборов.

■ Временный ручной режим

На передаче D включите временный ручной режим, переключив лепестковый переключатель, что соответствует функциям обгона, подъема в гору, торможения двигателям и т.д. Чтобы выйти из временного ручного режима, нажмите на лепесток повышения передачи на 2 секунды, или автомобиль выйдет из временного ручного режима автоматически, в соответствии с условиями движения.

■ Если установлена передача D/R и скорость автомобиля ниже 2 км/ч, автомобиль автоматически переключится на передачу P при следующих условиях

- После выключения зажигания кнопкой запуска/остановки двигателя (режим IG-OFF) автомобиль автоматически переключится на передачу P.
- Если водитель отстегивает ремень безопасности, отпускает педаль тормоза и педаль акселератора и открывает дверь, автомобиль автоматически переключится на передачу P.

■ **Автомобиль остается на передаче N для буксировки при следующих условиях**

Если включена передача N, после выключения зажигания кнопкой запуска/остановки двигателя (режим IG-OFF), автомобиль останется на передаче N, а его электропитание будет выключено.

■ **Ограничение передачи (в ручном режиме)**

Для защиты двигателя и коробки передач при ручном переключении передач устанавливается ограничение передачи в соответствии с оборотами двигателя. Поэтому при определенных рабочих условиях повышение и понижение передачи может не происходить даже при использовании рычага переключения передач, или может происходить автоматическое повышение или понижение передачи без использования рычага.

■ **Безопасный режим при перегреве коробки передач**

После перехода коробки передач в безопасный режим при перегреве повышение температуры масла замедлится за счет снижения количества переключений передачи. При этом обороты двигателя повысятся и плавность переключения может слегка меняться.

■ **При остановке автомобиля на передаче M**

После остановки автомобиля коробка передач автоматически понизит передачу до M1.



Предупреждение

■ **При движении по скользкой дороге**

Соблюдайте осторожность при резком ускорении и торможении: автомобиль может занести в сторону или могут пробуксовывать колеса.

Режимы вождения

Этот автомобиль оснащен функцией переключения режимов движения. В каждом режиме автомобиль имеет уникальные ходовые характеристики, которые соответствуют потребностям водителя.

■ Выбор режима движения

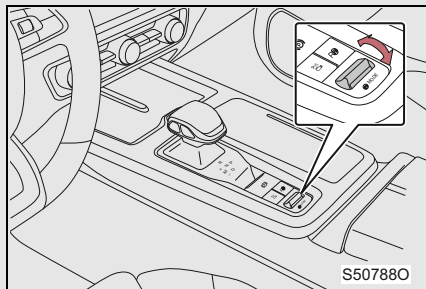

Режимы переключаются по кругу с помощью кнопки выбора режима движения. На автомобиле предусмотрено пять режимов (экономичный, комфортный, спортивный, движение по снегу и движение по бездорожью).

При переключении режима движения текущий выбранный режим синхронно отображается на комбинации приборов.

Экономичный режим

В экономичном режиме автомобиль работает с хорошей экономичностью и подходит для движения по обычным городским дорогам.

■ Ходовые характеристики в экономичном режиме

- Плавная отдача мощности двигателя.
- Коробка передач повышает передачу заблаговременно.
- Режим привода для моделей с полным приводом устанавливается как режим интеллектуального привода на два колеса.
- Рулевое управление осуществляется с усилием.
- На моделях, оснащенных амортизаторами с непрерывным управлением демпфированием, амортизаторы устанавливаются на жесткость по умолчанию с относительно сбалансированным чувством дороги.

Комфортный режим

В комфортном режиме автомобиль имеет хорошие характеристики комфорта и подходит для движения по обычным городским дорогам.

- **Ходовые характеристики в комфортном режиме**
 - Сбалансированная отдача мощности двигателя.
 - Переключение коробки передач находится в режиме по умолчанию.
 - Режим привода для моделей с полным приводом устанавливается как режим полного привода.
 - Рулевое управление осуществляется без усилия.
 - На моделях, оснащенных амортизаторами с непрерывным управлением демпфированием, амортизаторы устанавливаются на относительно мягкий режим с высокой степенью комфорта.

Спортивный режим

В спортивном режиме автомобиль имеет хорошие характеристики мощности и подходит для движения по скоростным шоссе и обычным городским дорогам.

- **Ходовые характеристики в спортивном режиме**
 - Интенсивная отдача мощности двигателя.
 - Коробка передач выполняет переключение с задержкой.
 - Режим привода для моделей с полным приводом устанавливается как режим полного привода.
 - Рулевое управление осуществляется с усилием.
 - На моделях, оснащенных амортизаторами с непрерывным управлением демпфированием, амортизаторы устанавливаются на относительно жесткий режим с сильным чувством дороги.

Режим движения по снегу

Режим движения по снегу подходит для дорог с низким коэффициентом сцепления, например для льда, снега, скользкой травы, гравия и т. д.

- **Ходовые характеристики в режиме движения по снегу**
 - Стабильная и плавная отдача мощности позволяет уменьшить занос автомобиля.
 - Переключение передач выполняется плавно при трогании автомобиля.

- Режим привода для моделей с полным приводом принудительно устанавливается на режим полного привода.
- Рулевое управление сбалансировано.
- На моделях, оснащенных амортизаторами с непрерывным управлением демпфированием, амортизаторы устанавливаются на жесткость по умолчанию с относительно сбалансированным чувством дороги.

Режим движения по бездорожью

Режим движения по бездорожью подходит для обочин городских дорог и легкого внедорожья. Режим движения по бездорожью не рекомендуется использовать на хорошем покрытии, чтобы не повредить систему полного привода. При возникновении сигнала тревоги системы полного привода в этом режиме прекратите агрессивное движение до тех пор, пока индикатор не погаснет.

- **Ходовые характеристики в режиме движения по бездорожью**
 - Разгон крайне плавный.
 - Переключение передач выполняется с задержкой при начале движения.
 - Режим привода для моделей с полным приводом принудительно устанавливается на режим полного привода.
 - Рулевое управление сбалансировано.
 - На моделях, оснащенных амортизаторами с непрерывным управлением демпфированием, амортизаторы устанавливаются на относительно жесткий режим с сильным чувством дороги.
 - Электронная система контроля устойчивости (ESC) выключена.

Примечание. Принимая во внимание устойчивость автомобиля в движении, когда его скорость превышает 20 км/ч, переключиться в режим движения по бездорожью будет невозможно. Если в режиме движения по бездорожью скорость автомобиля превысит 40 км/ч, режим движения автоматически переключится на комфортный режим.

■ Условия переключения режима движения

- Зажигание включено кнопкой запуска/остановки двигателя (режим IG-ON).
- Эта система и связанные с ней системы работают исправно.

■ Память режима движения

- После включения функции памяти можно запомнить три режима движения (экономичный, комфортный, спортивный).
- Запоминание последнего режима движения можно установить на интерфейсе настроек автомобиля в информационно-развлекательной системе (см. стр. 171).

■ Состояние системы режимов движения

При выборе режима движения водитель может узнать текущее состояние системы режимов движения посредством информации, отображаемой на комбинации приборов.





Внимание

■ Меры предосторожности при переключении режимов движения

- Для обеспечения безопасности движения выполняйте переключение режимов движения во время стоянки или при движении на низкой скорости по хорошей дороге.
- Система переключения режимов движения имеет функцию самозащиты. Если условия работы для соответствующего режима движения не соблюдены, включение режима может повредить автомобиль и повлиять на безопасность движения. Если водитель переключает режим движения, но переключение на заданный режим не происходит, это может быть вызвано функцией самозащиты системы и не является неисправностью.
- После установки запасного колеса у автомобиля с полным приводом не будет включаться функция полного привода, и привод будет оставаться на два колеса даже при переключении на соответствующий режим движения.
- Если система режимов движения не работает нормально при соблюдении условий работы, немедленно обратитесь к официальному дилеру Hengqi для проверки автомобиля.
- Поскольку система режимов движения не может заменить оценку окружающей обстановки водителем, водитель всегда должен сохранять контроль над автомобилем и нести полную ответственность за него.

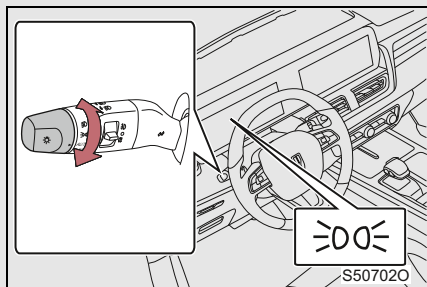
Переключатель фар



-  Включение фар (ближний свет), габаритных огней, фонаря освещения номерного знака и подсветки панели приборов.
-  Включение дневных ходовых огней, задних габаритных огней, фонаря освещения номерного знака и подсветки панели приборов.
- AUTO Автоматическое включение и выключение фар (ближний свет), габаритных огней, фонаря освещения номерного знака и подсветки панели приборов.
- OFF Включение дневных ходовых огней.

Включение дальнего света

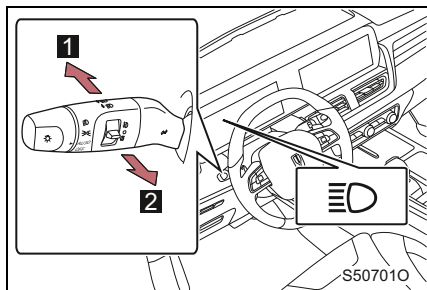

- 1 Чтобы включить дальний свет при включенных фарах (ближний свет), нажмите на ручку управления световыми приборами вперед. Чтобы выключить дальний свет, потяните ручку обратно в исходное положение.
- 2 Чтобы включить дальний свет, потяните ручку управления световыми приборами на себя. Чтобы выключить дальний свет, отпустите ручку управления световыми приборами.

■ Система дневных ходовых огней

При движении в дневное время, чтобы другим водителям было легче увидеть ваш автомобиль, если зажигание включено кнопкой запуска/остановки двигателя (режим IG-ON), а передние фары выключены, автоматически включатся дневные ходовые огни.

■ Датчик дождя/света

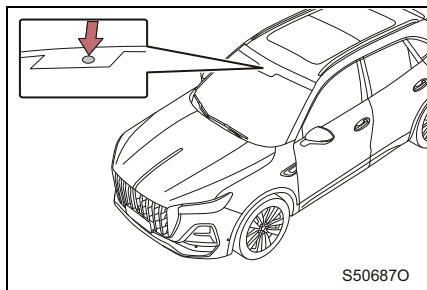

Если на датчике находится какой-либо предмет или вещество, налипшее на ветровое стекло, заслоняет датчик, он может работать некорректно.

Вышеуказанные ситуации отрицательно повлияют на способность датчика определять интенсивность окружающего света, что может помешать корректной автоматической работе фар и стеклоочистителя.

- Система автоматической коррекции наклона света фар
Система автоматической коррекции наклона света фар может автоматически регулировать луч света по высоте в соответствии с количеством человек в салоне, нагрузкой на автомобиль и дорожной обстановкой, чтобы фары могли обеспечить нужный водителю угол наклона освещения.

Система освещения при выходе из автомобиля

Когда зажигание включено кнопкой запуска/остановки двигателя (режим IG-ON) и включен ближний свет, если открыть дверь после выключения зажигания кнопкой запуска/остановки двигателя (режим IG-OFF), ближний свет останется включен на некоторый период времени, после чего автоматически погаснет. Время включения/выключения и время работы системы освещения при выходе из автомобиля можно задать на интерфейсе настроек автомобиля в информационно-развлекательной системе (см. стр. 173).

Система освещения при посадке в автомобиль

Отоприте автомобиль, когда переключатель световых приборов находится в положении автоматической работы передних фар. Если при этом соблюдается условие автоматического включения фар, они включатся на некоторый период времени, а затем автоматически погаснут. Время включения/выключения и работы системы освещения при посадке в автомобиль можно задать на интерфейсе настроек автомобиля в информационно-развлекательной системе (см. стр. 173).

Боковой свет

Если при движении автомобиля на низкой скорости с включенными фарами водитель включает указатель поворота или поворачивает руль для совершения поворота, на соответствующей стороне автоматически загорается боковой свет для помощи водителю. Если при включенной передаче R водитель включает указатель поворота или поворачивает руль для совершения поворота, на обеих сторонах автомобиля одновременно загорается боковой свет, чтобы увеличить освещенность окружающей области при движении задним ходом.

■ **Запотевание световых приборов**

В случае дождя или после автомойки внутренняя часть фар, задних фонарей и указателей поворота могут временно покрываться водяным туманом. Это вызвано конденсацией паров воды на внутренней поверхности линзы, когда температура внутри светового прибора значительно выше окружающей температуры, или при высокой окружающей влажности (аналогично запотеванию оконных стекол), а при низкой температуре она покрывается инеем. Это нормальное физическое явление, которое не влияет на работу или срок службы световых приборов.

При появлении запотевания на световых приборах остановите автомобиль в сухом проветриваемом помещении с подходящей температурой, и запотевание постепенно уменьшится и полностью исчезнет. Если автомобиль будет ехать или на него будет падать солнечный свет, запотевание исчезнет быстрее. В любом случае, если увидите большое количество воды или капелек воды внутри светового прибора, обратитесь к официальному дилеру Hongqi для проверки автомобиля.

6-3. Управление фарами и стеклоочистителем

Рычаг переключения указателей поворота

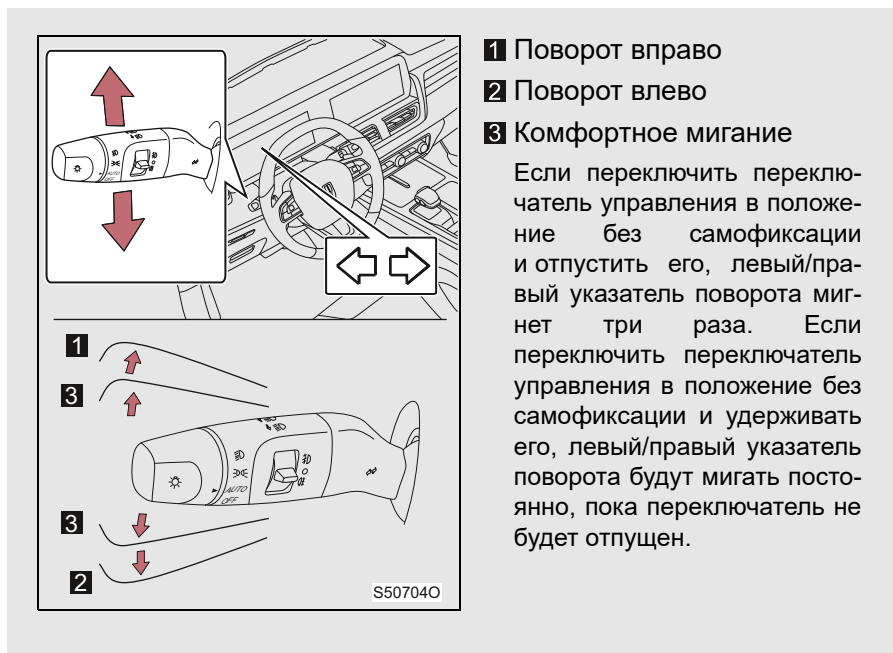

■ Условия работы указателей поворота

Зажигание включено кнопкой запуска/остановки двигателя (режим IG-ON).

■ Управление указателями поворота и аварийной световой сигнализацией

Если при включенном указателе поворота нажать выключатель аварийной световой сигнализации, одновременно начнут мигать левый и правый указатели поворота. При повторном нажатии на выключатель аварийной сигнализации указатели поворота вернуться в рабочее состояние.

Если при включенной аварийной световой сигнализации и включенном зажигании двигателя (режим IG-ON) включить указатель поворота, тогда будет работать указатель поворота, а аварийная сигнализация выключится. Если затем выключить указатель поворота, аварийная световая сигнализация вернется в рабочее состояние.

Система интеллектуального управления дальним светом (ИНС) автоматически включает и выключает дальний свет в соответствии с оценкой по данным многофункциональной камеры.

Включение и выключение системы ИНС

Систему ИНС можно включить и выключить на интерфейсе настроек автомобиля в информационно-развлекательной системе (см. стр. 173).

Условия работы системы ИНС

Система интеллектуального управления дальним светом включается, и ее индикатор  на комбинации приборов загорается, когда двигатель запущен, переключатель фар установлен в положение автоматического режима (AUTO), переключатель дальнего света установлен в положение «Дальний свет выключен» и автоматический выключатель фар находится в положении включения ближнего света.

Условия автоматического включения и выключения дальнего света

- Дальний свет автоматически включается при соблюдении всех следующих условий.
 - Скорость автомобиля выше 50 км/ч.
 - В области перед автомобилем темно.
 - Впереди нет автомобилей с включенными передними фарами или задними габаритными огнями.
 - На дороге перед автомобилем включено мало уличных фонарей.
- Дальний свет автоматически выключается при соблюдении любого из следующих условий.
 - Скорость автомобиля ниже 30 км/ч.
 - В области перед автомобилем не темно.
 - Впереди есть автомобиль с включенными передними фарами или задними габаритными огнями.
 - На дороге перед автомобилем включено много уличных фонарей.

(* – функция может частично или полностью отсутствовать в комплектации автомобиля)

- В следующих обстоятельствах система может неточно определять уровень окружающей освещенности, что может помешать надлежащей работе системы ИНС. В этом случае дальний и ближний свет необходимо включать и выключать вручную.
 - Ветровое стекло помутнело от влаги, льда, грязи и т. д.
 - Ветровое стекло разбито или повреждено.
 - Плохой передний обзор из-за тумана, ливня, снегопада и по другим причинам.
 - Камера деформирована или загрязнена.
 - Камера имеет чрезмерно высокую температуру.
 - Яркость окружающего освещения равна яркости передних фар, задних габаритных огней или противотуманных фар.
 - Передние фары или задние габаритные огни впереди идущего автомобиля выключены, загрязнены, выцвели или направлены неправильно, или включен только один из них.
 - Автомобиль проезжает через область с периодическими изменениями яркости освещения.
 - Автомобиль часто или периодически движется в гору или со спуска, по ухабистой дороге или неровной дороге (например, по брусчатке или гравийной дороге).
 - Автомобиль часто или периодически делает повороты или движется по извилистым дорогам.
 - Перед автомобилем находятся объекты с высокой отражающей способностью, такие как знаки или зеркала.
 - Задняя часть впереди идущего автомобиля обладает высокой отражающей способностью, например контейнер на грузовике.
 - Передние фары автомобиля повреждены, загрязнены или неправильно направлены.
 - Передние фары встречного автомобиля выключены, а его противотуманные фары включены.
 - Автомобиль накренен из-за спущенного колеса, буксировки прицепа и т. д.
 - Дальний и ближний свет периодически включаются и выключаются нештатным образом.
 - Перед автомобилем находится световой прибор, похожий на передние фары или задние габаритные огни.
 - Мокрые, заснеженные, обледеневшие и др. дороги имеют высокую отражающую способность.



Предупреждение

- **Не полагайтесь излишне на автоматический дальний свет. При управлении автомобилем соблюдайте безопасность, следите за окружающей обстановкой и при необходимости включайте и выключайте дальний свет вручную.**

Переключатель противотуманных фар

Противотуманные фары повышают видимость в неблагоприятных условиях движения, например в дождливые дни или туман.

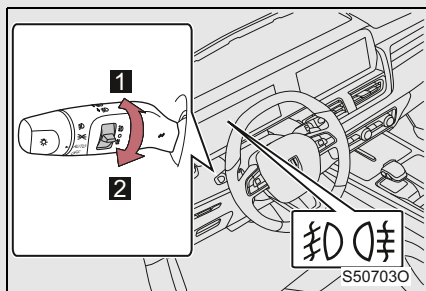

- 1 Включение противотуманной фары
- 2 Одновременное включение противотуманной фары и противотуманного фонаря

■ Условия работы противотуманных фар

Зажигание включено кнопкой запуска/остановки двигателя, и включены фары.

Стеклоочиститель и омыватель ветрового стекла

Когда переключатель управления стеклоочистителя находится в положении AUTO, стеклоочиститель будет работать автоматически при обнаружении дождя датчиком дождя/света. Система автоматически регулирует скорость работы стеклоочистителя в зависимости от интенсивности дождя и скорости автомобиля.

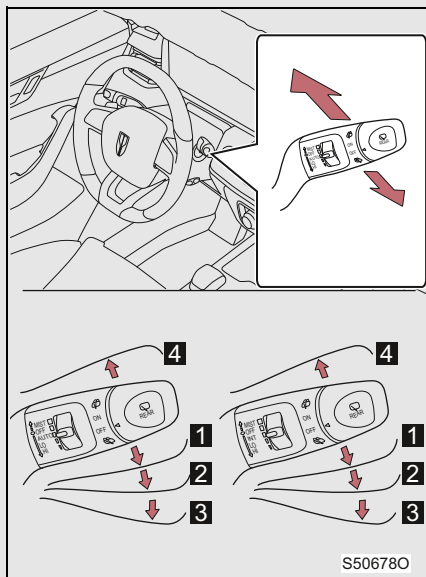

1 Положение AUTO — скорость работы стеклоочистителя автоматически регулируется в зависимости от интенсивности дождя.

2 Положение LO — стеклоочиститель работает с низкой скоростью.

3 Положение HI — стеклоочиститель работает с высокой скоростью.

4 Положение MIST — стеклоочиститель выполняет 1 цикл на низкой скорости.

При открытом капоте стеклоочиститель не будет работать, даже если потянуть ручку управления.

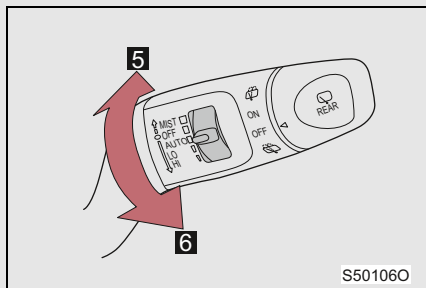

5 Увеличение чувствительности интенсивности дождя.

6 Уменьшение чувствительности интенсивности дождя.

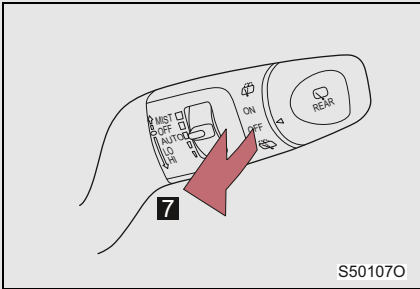

- 7** Операция очистки.
Чтобы помыть ветровое стекло, потяните ручку управления стеклоочистителя на себя.

- **Условия работы стеклоочистителя и омывателя ветрового стекла**
Зажигание включено кнопкой запуска/остановки двигателя, капот закрыт.
- **Датчик дождя/света**

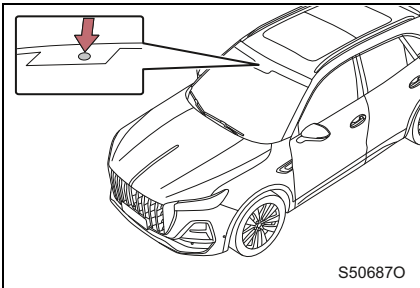

Датчик дождя/света определяет интенсивность дождя.

- **Если омывающая жидкость не разбрызгивается на ветровое стекло**
Проверьте наличие омывающей жидкости в бачке омывающей жидкости для ветрового стекла.
Убедитесь, что форсунка омывателя не засорилась.
- **При необходимости замены щетки стеклоочистителя ветрового стекла**
 - Установите стеклоочиститель в положение для обслуживания на интерфейсе настроек автомобиля в информационно-развлекательной системе (см. стр. 174).
 - Чтобы установить стеклоочиститель в положение для обслуживания, выключите двигатель кнопкой запуска/остановки и установите переключатель управления стеклоочистителя в положение MIST.
 - Чтобы отключить положение для обслуживания, когда стеклоочиститель находится в данном положении, включите зажигание кнопкой запуска/остановки двигателя и установите переключатель управления стеклоочистителем в любое положение

или отключите положение для обслуживания на интерфейсе настроек автомобиля в информационно-развлекательной системе.

 **Предупреждение**

■ **Предупреждения по использованию стеклоочистителя ветрового стекла в автоматическом режиме**

Если в автоматическом режиме случайно прикоснуться к датчику, с силой потянуть внутреннее зеркало заднего вида или вызвать сильную вибрацию ветрового стекла (например, ударить по нему с силой), стеклоочиститель ветрового стекла может неожиданно начать работать. Соблюдайте осторожность, чтобы стеклоочиститель ветрового стекла не зажег пальцы и не только.

■ **Меры предосторожности при использовании омывающей жидкости**

В холодную погоду не используйте омывающую жидкость, пока ветровое стекло не нагреется. Омывающая жидкость может замерзнуть на ветровом стекле, что приведет к ухудшению видимости. Это может привести к ДТП с получением тяжелой травмы или даже гибелью людей.

■ **В бачок для омывающей жидкости разрешается наливать только омывающую жидкость для ветрового стекла**

Использовать охлаждающую жидкость двигателя в качестве омывающей жидкости очень опасно. Если она попадет на ветровое стекло, она оставит на нем пятна, что ухудшит видимость и может привести к ДТП.

■ **В морозную погоду всегда используйте омывающую жидкость только соответствующего температурного диапазона**

Использовать обычную омывающую жидкость в морозную погоду очень опасно, поскольку она может замерзнуть на ветровом стекле, ухудшить видимость и тем самым вызвать ДТП. Кроме того, перед разбрызгиванием омывающей жидкости следует удостовериться, что ветровое стекло полностью прогрето.

■ **Своевременно заменяйте щетку стеклоочистителя**

Использование изношенной или грязной щетки стеклоочистителя значительно сократит четкость переднего вида и повлияет на безопасность движения. Поэтому необходимо своевременно заменять поврежденные или изношенные и нерабочие щетки стеклоочистителя.

**Внимание****■ Если ветровое стекло сухое**

Не включайте стеклоочиститель, чтобы не повредить ветровое стекло.

■ Если омывающая жидкость не разбрызгивается из форсунки

Если потянуть ручку управления стеклоочистителя на себя и удерживать ее так длительное время, это может привести к повреждению насоса омывающей жидкости.

■ Если форсунка засорилась

Не удаляйте посторонние вещества из форсунки иглами или другими предметами без разрешения. Это может повредить форсунку.

Стеклоочиститель и омыватель заднего стекла

Стеклоочиститель и омыватель управляются поворотом ручки управления стеклоочистителя заднего стекла в разные положения.

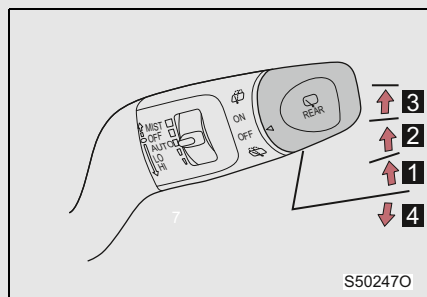

- 1** Выключение.
- 2** Включение заднего стеклоочистителя.
- 3** Выполнение очистки. После отпускания ручки управления стеклоочиститель автоматически возвращается в исходное положение.
- 4** Операция очистки. После отпускания ручки управления происходит автоматический возврат в выключенное положение.

■ Условия работы стеклоочистителя и омывателя заднего стекла

Зажигание включено кнопкой запуска/остановки двигателя, крышка багажника закрыта.

■ Автоматическая очистка на передаче R

Если стеклоочиститель переднего ветрового стекла работает, стеклоочиститель заднего стекла автоматически включится после переключения на передачу R.

■ Если омывающая жидкость не разбрызгивается на ветровом стекле

Проверьте наличие омывающей жидкости в бачке омывающей жидкости для ветрового стекла. Убедитесь, что форсунка омывателя не засорилась.



Предупреждение

■ Запрещается использовать омывающую жидкость с содержанием этанола выше 10 %

При высокой окружающей температуре омывающая жидкость с содержанием этанола выше 10 % вызовет коррозию и растрескивание задних габаритных огней.

**Внимание****■ Если заднее стекло сухое**

Не включайте стеклоочиститель, чтобы не повредить ветровое стекло.

■ Если омывающая жидкость не разбрызгивается из форсунки

Если повернуть ручку управления стеклоочистителя в положение омывания и удерживать ее так длительное время, это может привести к повреждению насоса омывающей жидкости.

■ Если форсунка засорилась

Не удаляйте посторонние вещества из форсунки иглами или другими предметами без разрешения. Это может повредить форсунку.

Круз-контроль *

При помощи системы круз-контроля автомобиль может поддерживать заданную скорость без использования педали акселератора. Рекомендуется, чтобы заданная скорость не превышала ограничение скорости на дороге.

Настройка круз-контроля

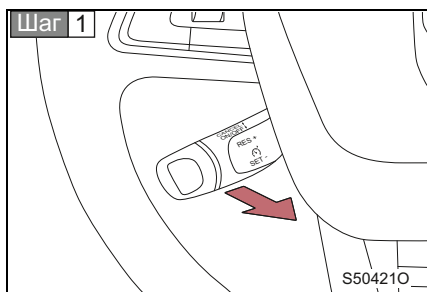

Чтобы активировать функцию круз-контроля, потяните переключатель круз-контроля на себя в положение ON/OFF, а затем отпустите.

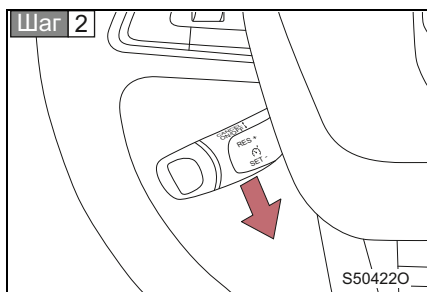

Увеличьте или снизьте скорость до требуемой, передвиньте переключатель круз-контроля вниз в положение SET– и отпустите ее, при этом текущая скорость автомобиля будет установлена в качестве скорости круз-контроля.

(* – функция может частично или полностью отсутствовать в комплектации автомобиля)

■ Регулировка скорости автомобиля

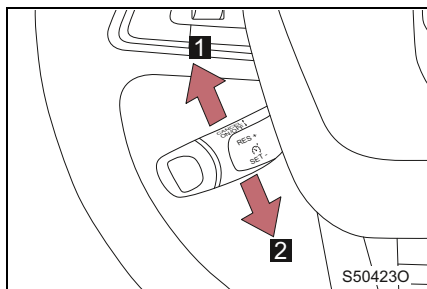

1 Повышение скорости автомобиля

Сдвинуть и отпустить: при каждом сдвиге скорость автомобиля увеличивается на 5 км/ч. Сдвинуть и держать: непрерывное увеличение скорости автомобиля; скорость, отображаемая на многофункциональном дисплее комбинации приборов при отпускании переключателя, будет заданной скоростью автомобиля.

2 Снижение скорости автомобиля

Сдвинуть и отпустить: при каждом перемещении скорость автомобиля уменьшается на 5 км/ч.

Сдвинуть и держать: непрерывное уменьшение скорости автомобиля; скорость, отображаемая на многофункциональном дисплее комбинации приборов при отпускании переключателя, будет заданной скоростью автомобиля.

Примечание. Если при смещении переключателя установленная в текущий момент скорость автомобиля не кратна 5, то при первой регулировке она сначала автоматически изменится на величину, кратную 5.

Отмена и сброс круиз-контроля

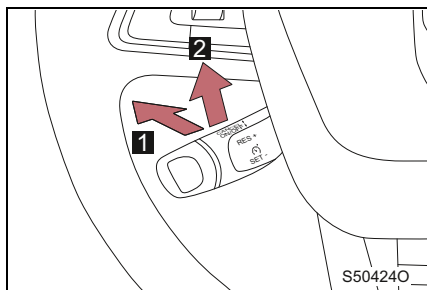

1 Отмена

Нажмите переключатель круиз-контроля вперед в положение CANCEL.

Отмена круиз-контроля также может быть выполнена при помощи следующих операций.

- Нажатие педали тормоза.
- Переключение на передачу N.

2 Сброс

Чтобы выполнить сброс функции круиз-контроля и вернуться к установленной скорости, сдвиньте переключатель круиз-контроля вверх в положение RES+ и отпустите ее.

■ **Условия установки круиз-контроля**

- Включена передача D.
- Скорость автомобиля выше 30 км/ч.

■ **Условия приостановки работы круиз-контроля**

- Если необходимо взять управление автомобилем на себя, глубоко и резко нажмите на педаль акселератора, чтобы приостановить работу круиз-контроля, а после отпускания педали работа круиз-контроля будет возобновлена.

■ **Если индикатор круиз-контроля мигает**

Выключите функцию круиз-контроля, а затем снова активируйте данную систему. Если скорость круиз-контроля не устанавливается или происходит самостоятельная отмена круиз-контроля после активации, это говорит о возможной неисправности в системе круиз-контроля. Обратитесь к официальному дилеру Hongqi для проверки автомобиля.

 **Предупреждение**

- **Для обеспечения безопасности движения рекомендуется, чтобы установленная скорость круиз-контроля не превышала 130 км/ч. Использовать круиз-контроль при движении на высокой скорости очень опасно, поэтому водителю рекомендуется управлять автомобилем самостоятельно.**
- **Предотвращение случайной активации круиз-контроля**
Когда данная функция не используется, деактивируйте круиз-контроль.
- **При регулировке скорости автомобиля**
При регулировке скорости автомобиля с помощью продолжительного нажатия на ручку круиз-контроля водителю необходимо управлять автомобилем внимательно.
- **Ситуации, при которых не следует использовать круиз-контроль**
Во избежание возможной утраты контроля над автомобилем тяжелой травмы или гибели человека не используйте функцию круиз-контроля в следующих условиях:
 - Дорожные пробки.
 - Крутые повороты.
 - Извилистые дороги.
 - Скользкие дороги (например, дороги, покрытые дождевой водой, льдом или снегом).
 - На крутых склонах, например при использовании круиз-контроля при спуске по крутому склону, скорость автомобиля вероятнее всего превысит заданную скорость круиз-контроля.
- **Управление автомобилем всецело зависит от водителя, чьи действия имеют приоритет над системой круиз-контроля. Даже если автомобиль находится в режиме круиз-контроля, если водитель нажмет педаль акселератора или тормоза, автомобиль перейдет под его управление. Водитель должен всегда сохранять контроль над автомобилем и нести полную ответственность за автомобиль.**
- **Система круиз-контроля — это всего лишь система помощи водителю. Не полагайтесь излишне на ее работу. Водитель должен быть внимательным при управлении автомобилем.**

6-4. Использование системы помощи при вождении Адаптивный круиз-контроль (ACC) *

Адаптивный круиз-контроль (ACC) позволяет всесторонне контролировать скорость автомобиля и дистанцию до целевого автомобиля в скоростном диапазоне 0–140 км/ч, тем самым снижая нагрузку на водителя и повышая комфорт при движении. Кроме того, система может автоматически переключаться между режимами круиз-контроля и круиз-контроля со следованием в зависимости от того, находится ли впереди движущийся автомобиль. Поскольку реальная дорожная обстановка очень сложна, в некоторых случаях водитель также может вмешиваться в управление автомобилем в любое необходимое время и самостоятельно контролировать дистанцию между своим и впереди идущим автомобилем. При необходимости система ACC уведомит водителя с помощью звукового или визуального сигнала.

Если система ACC определит, что дистанция до впереди идущего автомобиля меньше установленной дистанции следования, автомобиль автоматически сбросит скорость. Если впереди идущий автомобиль ускорится или покинет полосу движения, ваш автомобиль ускорится до установленной скорости круиз-контроля.

Установка режима адаптивного круиз-контроля

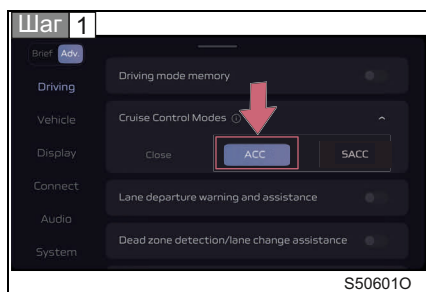

На автомобилях с интеллектуальным адаптивным круиз-контролем (SACC) режим адаптивного круиз-контроля (ACC) можно включить на интерфейсе настроек автомобиля в информационно-развлекательной системе.

Режим круиз-контроля можно установить, только когда система деактивирована.

(* – функция может частично или полностью отсутствовать в комплектации автомобиля)

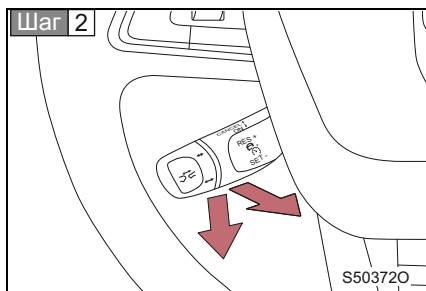

Когда на комбинации приборов загорится белый индикатор ACC, следует ускориться или замедлиться до требуемой скорости автомобиля, сдвинуть переключатель круиз-контроля вниз в положение SET– или потянуть переключатель круиз-контроля на себя в положение ON/OFF, а затем отпустить переключатель. Загорится зеленый индикатор ACC, и текущая скорость автомобиля будет установлена в качестве скорости круиз-контроля.

■ Регулировка скорости автомобиля

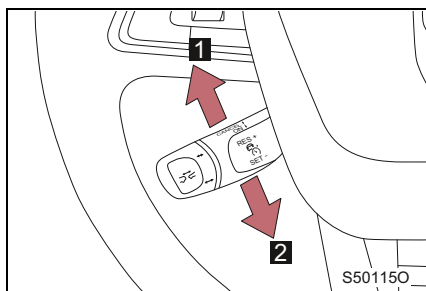

1 Повышение скорости автомобиля

Сдвинуть и отпустить: при каждом сдвиге скорость автомобиля увеличивается на 5 км/ч.

Сдвинуть и держать: после того как система удостоверится, что переключатель сдвинут и удерживается в таком положении, скорость автомобиля начнет непрерывно увеличиваться на 1 км/ч.

2 Снижение скорости автомобиля

Сдвинуть и отпустить: при каждом перемещении скорость автомобиля уменьшается на 5 км/ч.

Сдвинуть и держать: после того как система удостоверится, что переключатель сдвинут и удерживается в таком положении, скорость автомобиля начнет непрерывно уменьшаться на 1 км/ч.

Примечание. Если при смещении переключателя установленная в текущий момент скорость автомобиля не кратна 5, то при первой регулировке она сначала автоматически изменится на величину, кратную 5.

■ Установка дистанции следования

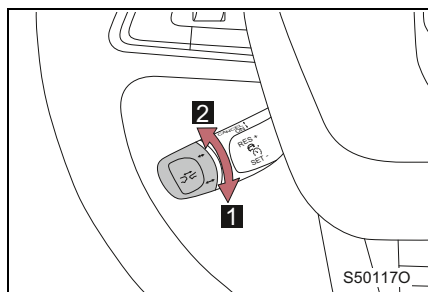

- 1** Увеличение дистанции следования
- 2** Уменьшение дистанции следования

В системе предусмотрено четыре режима дистанции. При каждом смещении переключателя управления происходит переключение на один режим.



- 1** Установленная скорость круиз-контроля
- 2** Индикатор АСС

Белый: система включена, заданные условия соблюдаются, можно произвести настройку круиз-контроля.

Зеленый: система работает, режим круиз-контроля включен.

- 3** Установленная дистанция следования

По умолчанию дистанция следования — «Дистанция 4».

Отмена и сброс ACC

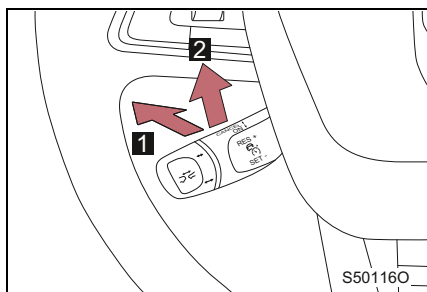

1 Отмена

Чтобы отменить режим круиз-контроля, нажмите на педаль тормоза или нажмите переключатель круиз-контроля от себя в положение CANCEL и затем отпустите ее.

2 Сброс

Чтобы выполнить сброс функции круиз-контроля и вернуться к установленной скорости, сдвиньте ручку круиз-контроля вверх в положение RES+ и отпустите ее.

■ Шум при автоматическом замедлении с помощью системы ACC

Когда система адаптивного круиз-контроля (ACC) выполняет автоматическое замедление, может производиться шум. Это нормальное явление.

■ Дистанция следования

По умолчанию дистанция следования — «Дистанция 4».

■ Условия установки круиз-контроля

- Электронная система контроля устойчивости (ESC) включена.
- Все двери и капот закрыты.
- Водитель пристегнут ремнем безопасности.
- Включена передача D.
- Водитель не нажимает педаль тормоза.
- Камеры усовершенствованной системы помощи водителю (ADAS) не перекрыты и исправны.
- Системы ACC/ESC/AEB/TCS/ABS/EMS исправны.
- Функции AEB/APA не активированы.
- Режим движения любой, кроме режима движения по снегу и режима движения по бездорожью.

■ Условия отмены круиз-контроля

- Перемещение ручки круиз-контроля в положение CANCEL.
- Нажатие педали тормоза или включение электромеханического стояночного тормоза.

- Открытие любой двери или капота.
- Отстегивание ремня безопасности водителем.
- Нажатие педали акселератора дольше чем на 1 минуту.
- Переключение на любую передачу, кроме D.
- Активация ABS/TCS/ESC.
- Активация AEB/APA.
- Переключение режима движения на режим движения по снегу или режим движения по бездорожью.
- Отказ соответствующей функции системы.

■ **Неисправность адаптивного круиз-контроля**

Если в результате неисправности системы ACC подается сигнал тревоги, обратитесь к официальному дилеру марки Hongqi для проверки автомобиля.

■ **После выключения двигателя кнопкой запуска/остановки**

После выключения двигателя кнопкой запуска/остановки установленная скорость круиз-контроля или дистанция следования будет удалена.

■ **Регулировка или калибровка системы предупреждения о возможном столкновении (ACC)**

В следующих ситуациях необходимо выполнить регулировку или калибровку системы адаптивного круиз-контроля, в противном случае она может работать некорректно.

- Повреждение или замена ветрового стекла.
- Блок камер усовершенствованной системы помощи водителю (ADAS) или монтажный кронштейн переднего радара миллиметрового диапазона были сняты и затем снова установлены.
- Выполнение регулировки углов установки четырех колес.
- Передний бампер пострадал от удара или деформирован.

Обратитесь к официальному дилеру Hongqi.

 **Предупреждение**

- Для обеспечения безопасности движения рекомендуется, чтобы установленная скорость круиз-контроля не превышала 130 км/ч. Использовать круиз-контроль при движении на высокой скорости очень опасно, поэтому водителю рекомендуется управлять автомобилем самостоятельно.
- **Предотвращение случайной активации адаптивного круиз-контроля**
Когда данная функция не используется, деактивируйте круиз-контроль.
- **Ситуации, при которых не следует использовать адаптивный круиз-контроль**
Во избежание возможной утраты контроля над автомобилем тяжелой травмы или гибели человека не используйте адаптивный круиз-контроль в следующих условиях:
 - Дорожные пробки.
 - Сложные дорожные условия.
 - Крутые повороты.
 - Извилистые дороги.
 - Скользкие дороги (например, дороги, покрытые дождевой водой, льдом или снегом).
 - Крутые склоны.
 - Неподвижное препятствие перед автомобилем.
 - Такие погодные условия, как снег, дождь, гололед или густой туман.
 - Плохое освещение дороги в ночное время.
- **Управление автомобилем всецело зависит от водителя, чьи действия имеют приоритет над системой адаптивного круиз-контроля (ACC).** Даже если автомобиль находится в режиме ACC, если водитель нажмет педаль акселератора или тормоза, автомобиль перейдет под его управление. Водитель должен всегда сохранять контроль над автомобилем и нести полную ответственность за автомобиль.
- **ACC — это только система помощи водителю.** При необходимости водитель должен немедленно отключить ACC и управлять автомобилем самостоятельно. При использовании ACC соблюдайте соответствующие местные законы и правила и подстраивайтесь под дорожное движение, дорожные и погодные условия.

 Предупреждение

- Ветровое стекло нельзя модифицировать или закрывать каким-либо вспомогательным оборудованием. В противном случае система адаптивного круиз-контроля может работать некорректно.
- Если вы покидаете сиденье водителя на продолжительное время, обязательно отключите адаптивный круиз-контроль, чтобы избежать несчастных случаев, вызванных его некорректной работой.
- Когда ваш автомобиль следует за впереди идущим автомобилем, система адаптивного круиз-контроля главным образом контролирует дистанцию следования, при этом фактическая скорость вашего автомобиля может быть ниже установленной скорости круиз-контроля.
- Если расстояние от впереди идущего автомобиля в режиме адаптивного круиз-контроля становится слишком мало (например, вследствие его внезапного экстренного торможения), система уведомит водителя звуковым или визуальным сигналом при помощи комбинации приборов, при этом водитель должен обратить внимание на расстояние и взять управление автомобилем на себя.
- Когда водитель нажимает на педаль акселератора для разгона, значок скорости круиз-контроля, отображаемый на многофункциональном дисплее комбинации приборов, будет мигать. Это нормальное явление.
- Когда ваш автомобиль входит в поворот или выходит из него или сменяет полосу движения либо когда впереди идущий автомобиль останавливается, система адаптивного круиз-контроля может потерять впереди идущий автомобиль или определить его ошибочно.
- Система адаптивного круиз-контроля способна определять только заднюю часть автомобиля и не может определять его другие стороны, а также детей, пешеходов, животных или другие объекты и реагировать на них торможением. Поэтому водитель должен быть внимателен при управлении автомобилем.
- Тормозная способность системы адаптивного круиз-контроля ограничена. Она может не иметь времени, чтобы снизить скорость и избежать столкновения с впереди идущим автомобилем, когда он внезапно снижает скорость, останавливается или перестраивается на вашу полосу движения. При ощущении опасности нажмите на педаль тормоза, чтобы затормозить.
- Во время управления автомобилем водителю необходимо постоянно сохранять концентрацию и быть всегда готовым принять меры и применить тормоз.

**Предупреждение**

- Водителю следует корректировать дистанцию следования и выполнять разумно обоснованную настройку адаптивного круиз-контроля в соответствии с дорожной обстановкой впереди и текущими погодными условиями (такими как дождь или снег). Водителю необходимо постоянно быть уверенным в том, что автомобиль сможет снизить скорость до полной остановки в пределах поля зрения.
- Система адаптивного круиз-контроля способна распознавать только автотранспортные средства (такие как легковые или грузовые автомобили) с номерными знаками, соответствующими законодательству, которые могут передвигаться по скоростным шоссе.
Если впереди идущие транспортные средства обладают неправильной формой, измененной конструкцией, окрашенной поверхностью и т. д., эффект распознавания не может быть гарантирован. Распознавание пешеходов и транспортных средств малой ширины (таких как велосипеды и мотоциклы) также не может быть гарантировано. В этом случае водителю следует взять управление автомобилем на себя в любой момент времени в соответствии с реальной ситуацией.
- Система адаптивного круиз-контроля может некорректно распознавать большие прицепы. В этом случае водителю следует взять управление автомобилем на себя в любой момент времени в соответствии с реальной ситуацией.
- Система адаптивного круиз-контроля не может точно определять ширину проезда на находящейся впереди полосе движения. Поэтому, если ширина находящейся впереди полосы движения недостаточна и водитель понимает, что не сможет проехать по ней в обычном порядке, ему следует немедленно деактивировать адаптивный круиз-контроль, выполнив торможение, и взять контроль над автомобилем на себя.

 Предупреждение

- Не используйте адаптивный круиз-контроль на крутых склонах. Система адаптивного круиз-контроля может не распознать автомобили, идущие в той же полосе движения, поэтому водителю необходимо контролировать ускорение и торможение автомобиля. При нажатии тормоза система адаптивного круиз-контроля будет деактивирована.
- Когда система обнаруживает автомобиль, движущийся в том же направлении по той же полосе, на комбинации приборов отобразится символ впереди идущего автомобиля. Если индикация данного символа не будет соответствовать реальной ситуации, наблюдаемой водителем, он обязан взять управление автомобилем на себя и управлять им в соответствии с реальной ситуацией.
- Если на педали акселератора будет стоять нога, система адаптивного круиз-контроля может не применить торможение автоматически, что приведет к столкновению с впереди идущим автомобилем, поэтому водителю необходимо сохранять внимательность.
- Передний бампер нельзя красить, модифицировать или закрывать каким-либо вспомогательным оборудованием. В противном случае передний радарный датчик миллиметрового диапазона может работать плохо или вообще не работать.
- Экстремальные тяжелые погодные условия, такие как сильный снегопад, дождь, гололед и туман, могут стать причиной ухудшения работы или отказа передних радарных датчиков миллиметрового диапазона. В такую погоду водитель должен отключить адаптивный круиз-контроль.
- Если передние радарные датчики миллиметрового диапазона сдвинутся в результате столкновения, система АСС может работать хуже или вообще не работать. Водителю необходимо своевременно выполнять калибровку передних радарных датчиков миллиметрового диапазона.
- Не пользуйтесь некорректно откалиброванными передними радарными датчиками миллиметрового диапазона.

 **Предупреждение**

- Если автомобили в соседней полосе движения, движущиеся перед вашим автомобилем, не попадают в зону контроля, их обнаружение невозможно, что приведет к тому, что система адаптивного круиз-контроля будет реагировать на них с задержкой. Водитель должен внимательно следить за перемещениями автомобилей в соседней полосе движения и вмешиваться в управление при необходимости.
- Если впереди идущий автомобиль внезапно затормозит (для выполнения экстренной остановки), система адаптивного круиз-контроля может не успеть среагировать на него или среагирует слишком медленно, что приведет к запаздыванию торможения. В этом случае водитель может не получить требование взять управление на себя. Водителю необходимо сохранять концентрацию и при необходимости вмешаться в управление.
- Когда ваш автомобиль следует за впереди идущим автомобилем и останавливается в режиме адаптивного круиз-контроля, он может внезапно начать движение из-за того, что впереди идущий автомобиль будет загорожен, из-за проходящих пешеходов и т. д. Водителю необходимо сохранять концентрацию и вмешиваться в управление при необходимости.

 **Внимание**

- Система адаптивного круиз-контроля удерживает ваш автомобиль на заданной дистанции следования от впереди идущего автомобиля. Если впереди идущий снижает скорость или останавливается, система адаптивного круиз-контроля контролирует ваш автомобиль и автоматически снижает его скорость или выполняет остановку.
- Когда впереди идущий автомобиль возобновляет движение или сходит с полосы движения после остановки более чем на 3 секунды, ваш автомобиль автоматически начнет движение под контролем адаптивного круиз-контроля.
- Когда впереди идущий автомобиль возобновляет движение или сходит с полосы движения после остановки более чем на 3 секунды, но не более чем на 10 минут, на многофункциональном дисплее комбинации приборов отобразится сообщение о возобновлении работы круиз-контроля, и водитель может возобновить работу системы адаптивного круиз-контроля, слегка нажав на педаль акселератора или сдвинув ручку контроля в положение RES+, тем самым выполнив автоматический запуск. При этом водителю следует обратить внимание на условия дорожного движения впереди, чтобы определить, может ли автомобиль безопасно начать движение.
- Если ваш автомобиль остановится более чем на 10 минут, адаптивный круиз-контроль будет автоматически выключен.
- Система адаптивного круиз-контроля не может долго удерживать автомобиль на тормозе. Не выходите из автомобиля, когда система адаптивного круиз-контроля удерживает его в состоянии остановки. Перед выходом из автомобиля обязательно включите передачу P.

**Внимание**

- **Во время движения на повороте под контролем адаптивного круиз-контроля обращайте внимание на следующие моменты.**
 - На крутых поворотах система адаптивного круиз-контроля может быть деактивирована или может ограничить скорость.
 - На поворотах адаптивный круиз-контроль может реагировать на автомобили в другой полосе движения, может не успевать среагировать на автомобили в своей полосе движения, привести к столкновению автомобиля с впереди идущим автомобилем или утратить контроль над автомобилем. Система адаптивного круиз-контроля может потерять цель из-за большого радиуса поворота, особенно при движении по съездам, что вызовет ускорение автомобиля. На поворотах водителю необходимо сохранять повышенное внимание и при необходимости быть готовым затормозить. При движении на поворотах выбирайте подходящую скорость.
- **Если автомобиль проезжает через перекресток со светофором и при этом следует за впереди идущим автомобилем, водителю необходимо внимательно следить за сменой сигнала светофора и вмешиваться в управление, когда необходимо предотвратить нарушение правил дорожного движения.**
- **Если автомобиль движется в густом тумане, под дождем, снегом или в других погодных условиях, или если на ветровом стекле камер системы ADAS есть следы инея или грязи, или если автомобиль движется против солнца (или сильного источника света), на комбинации приборов может отобразиться сообщение: «Интеллектуальная фронтальная камера закрыта, очистите ветровое стекло» из-за того, что поле зрения камеры будет ограничено, и система ACC в этом случае не сможет работать.**

6-4. Использование системы помощи при вождении Интеллектуальный адаптивный круиз-контроль (SACC) *

Система интеллектуального адаптивного круиз-контроля (SACC), созданная на основе системы адаптивного круиз-контроля (ACC), может не только осуществлять круиз-контроль, но и распознавать разметку полосы движения при помощи камеры ADAS, контролировать движение автомобиля по центральной линии полосы движения и повысить комфорт и безопасность движения.

Если система SACC определит, что дистанция до впереди идущего автомобиля меньше установленной дистанции следования, автомобиль автоматически сбросит скорость. Если впереди идущий автомобиль ускорится или покинет полосу движения, ваш автомобиль ускорится до установленной скорости круиз-контроля.

Установка режима интеллектуального адаптивного круиз-контроля

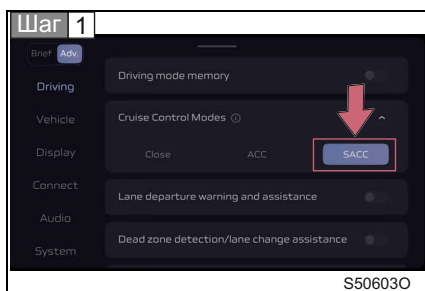

Интеллектуальный адаптивный круиз-контроль (SACC) можно включить на интерфейсе настроек автомобиля в информационно-развлекательной системе.

Режим круиз-контроля можно установить, только когда система деактивирована.

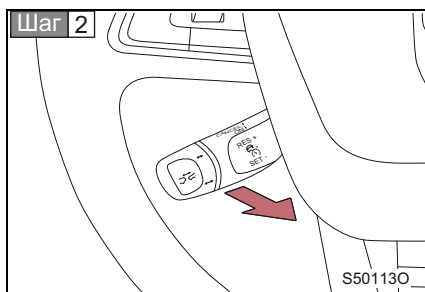

Когда на комбинации приборов загорится белый индикатор SACC, увеличьте или уменьшите скорость движения до требуемой скорости автомобиля, дважды продолжительно потяните переключатель круиз-контроля на себя в положение ON/OFF и затем отпустите ее, после чего загорится зеленый индикатор SACC и текущую скорость автомобиля можно будет установить в качестве скорости круиз-контроля.

(* – функция может частично или полностью отсутствовать в комплектации автомобиля)

■ Регулировка скорости автомобиля

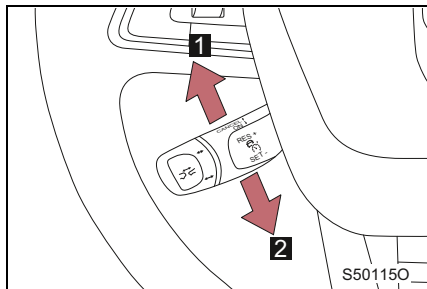

1 Повышение скорости автомобиля

Сдвинуть и отпустить: при каждом сдвиге скорость автомобиля увеличивается на 5 км/ч.

Сдвинуть и держать: после того как система удостоверится, что переключатель сдвинут и удерживается в таком положении, скорость автомобиля начнет непрерывно увеличиваться на 1 км/ч.

2 Снижение скорости автомобиля

Сдвинуть и отпустить: при каждом перемещении скорость автомобиля уменьшается на 5 км/ч.

Сдвинуть и держать: после того как система удостоверится, что переключатель сдвинут и удерживается в таком положении, скорость автомобиля начнет непрерывно уменьшаться на 1 км/ч.

Примечание. Если при смещении переключателя установленная в текущий момент скорость автомобиля не кратна 5, то при первой регулировке она сначала автоматически изменится на величину, кратную 5.

■ Установка дистанции следования

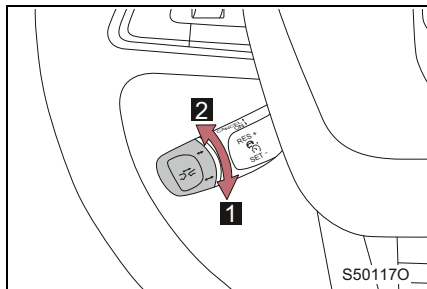



1 Увеличение дистанции следования

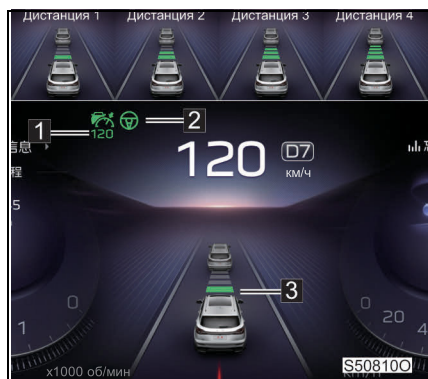

2 Уменьшение дистанции следования



В системе предусмотрено четыре режима дистанции. При каждом смещении ручки управления происходит переключение на один режим.







- 1** Установленная скорость круиз-контроля
- 2** Индикатор SACC

 (не горит)  (не горит): система находится в режиме ожидания, условия установки не соблюдаются.

 (не горит)  (белый): система включается, можно выполнить настройку адаптивного круиз-контроля (ACC).

 (белый)  (белый): система включается, можно выполнить настройку адаптивного круиз-контроля (SACC).

 (не горит)  (зеленый): система работает и входит в режим ACC.

 (зеленый)  (зеленый): система работает и входит в режим SACC.

- 3** Установленная дистанция следования
По умолчанию дистанция следования — «Дистанция 4».

Отмена режима интеллектуального адаптивного круиз-контроля

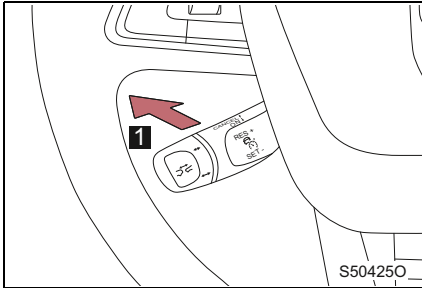

Чтобы отменить режим круиз-контроля, нажмите на педаль тормоза или нажмите ручку круиз-контроля от себя в положение CANCEL и затем отпустите ее.

■ Переключение между режимами SACC и ACC

Когда во время работы ACC будут соблюдены условия установки SACC, дважды продолжительно потяните переключатель управления круиз-контроля на в положение ON/OFF, чтобы включить режим SACC.

Если во время работы в режиме SACC водитель повернет рулевое колесо или включит указатель поворота, автоматически произойдет переключение в режим ACC.

Если во время работы в режиме SACC камера не сможет распознать разметку полосы движения перед автомобилем, автоматически произойдет переключение в режим ACC.

Если во время работы в режиме SACC внезапно возникнет крутой поворот, автоматически произойдет переключение в режим ACC.

Если во время работы в режиме SACC камера определит, что разметка полосы движения слишком широкая или слишком узкая, автоматически произойдет переключение в режим ACC.

■ Шум при автоматическом замедлении с помощью системы SACC

Когда система интеллектуального адаптивного круиз-контроля (SACC) выполняет автоматическое замедление, может производиться шум. Это нормальное явление.

■ Дистанция следования

По умолчанию дистанция следования — «Дистанция 4».

■ Условия установки режима SACC

- Система круиз-контроля установлена в режим SACC в информационно-развлекательной системе.
- Все двери и капот закрыты.
- Водитель пристегнут ремнем безопасности.

- Включена передача D.
 - Педаль тормоза не нажата.
 - Камеры усовершенствованной системы помощи водителю (ADAS) не перекрыты и исправны.
 - Разметка полос движения четкая и соответствует требованиям государственных стандартов.
 - Системы SACC/ESC/AEB/TCS/ABS/EPS/EMS исправны.
 - Функции HDC/AEB/APA не активированы.
 - Режим движения любой, кроме режима движения по снегу и режима движения по бездорожью.
- **Условия приостановки работы интеллектуального адаптивного круиз-контроля**
- Когда необходимо взять управление автомобилем на себя, глубоко и резко нажмите на педаль акселератора не более чем на 1 минуту, а после отпускания педали работа режима SACC будет возобновлена.
- **Условия отмены режима интеллектуального адаптивного круиз-контроля**
- Перемещение переключателя круиз-контроля в положение CANCEL.
 - Нажатие педали тормоза или включение электромеханического стояночного тормоза.
 - Открытие любой двери или капота.
 - Отстегивание ремня безопасности водителем.
 - Система считает, что обе руки убраны с рулевого колеса на определенный период времени.
 - Нажатие педали акселератора дольше чем на 1 минуту.
 - Переключение на любую передачу, кроме D.
 - Активация ABS/TCS/ESC.
 - Активация AEB/HDC/APA.
 - Переключение режима движения на режим движения по снегу или режим движения по бездорожью.
 - Отказ соответствующей функции системы.
- **Неисправность интеллектуального адаптивного круиз-контроля**
- Если в результате неисправности системы SACC подается сигнал тревоги, обратитесь к официальному дилеру марки Hongqi для проверки автомобиля.
- **После выключения двигателя кнопкой запуска/остановки**
- После выключения двигателя кнопкой запуска/остановки установленная скорость круиз-контроля или дистанция следования будет удалена.

■ Регулировка или калибровка системы предупреждения о возможном столкновении (SACC)

В следующих ситуациях необходимо выполнить регулировку или калибровку системы интеллектуального адаптивного круиз-контроля, в противном случае она может работать некорректно.

- Повреждение или замена ветрового стекла.
- Блок камер усовершенствованной системы помощи водителю (ADAS) или монтажный кронштейн переднего радара миллиметрового диапазона были сняты и затем снова установлены.
- Выполнение регулировки углов установки четырех колес.
- Передний бампер пострадал от удара или деформирован.

Обратитесь к официальному дилеру Hongqi.

 **Предупреждение**

■ **Предотвращение случайной активации интеллектуального адаптивного круиз-контроля**

Когда данная функция не используется, деактивируйте круиз-контроль.

■ **Ситуации, при которых не следует использовать интеллектуальный адаптивный круиз-контроль**

Во избежание возможной утраты контроля над автомобилем, тяжелой травмы или гибели человека не используйте интеллектуальный адаптивный круиз-контроль в следующих условиях:

- Дорожные пробки.
- Сложные дорожные условия.
- Крутые повороты.
- Извилистые дороги.
- Скользкие дороги (например, дороги, покрытые дождевой водой, льдом или снегом).
- Крутые склоны.
- Неподвижное препятствие перед автомобилем.
- Такие погодные условия, как снег, дождь, гололед или густой туман.
- Плохое освещение дороги в ночное время.
- Нечеткая разметка полос движения.

■ **Управление автомобилем всецело зависит от водителя, чьи действия имеют приоритет над системой адаптивного круиз-контроля (SACC). Даже если автомобиль находится в режиме SACC, если водитель нажмет педаль акселератора, педаль тормоза или повернет рулевое колесо, автомобиль перейдет под его управление. Водитель должен всегда сохранять контроль над автомобилем и нести полную ответственность за автомобиль.**

■ **При движении по отремонтированной асфальтированной дороге или дороге с высоким коэффициентом отражения света автомобиль может отклоняться от полосы движения. Водителю необходимо сохранять концентрацию и при необходимости вмешаться в управление.**

■ **При работе интеллектуального адаптивного круиз-контроля водителю следует крепко держать руль двумя руками для обеспечения безопасности движения.**

 Предупреждение

- Система интеллектуального адаптивного круиз-контроля — это всего лишь система помощи водителю. При необходимости водителю следует немедленно деактивировать систему интеллектуального адаптивного круиз-контроля и управлять автомобилем самостоятельно. При использовании интеллектуального адаптивного круиз-контроля соблюдайте действующее местное законодательство и регламенты и при этом подстраивайтесь под условия дорожного движения, состояние дороги и погодные условия.
- Ветровое стекло нельзя модифицировать или закрывать каким-либо вспомогательным оборудованием. В противном случае система интеллектуального адаптивного круиз-контроля может работать некорректно.
- Если вы покидаете сиденье водителя на продолжительное время, обязательно отключите интеллектуальный адаптивный круиз-контроль, чтобы избежать несчастных случаев, вызванных его некорректной работой.
- Когда ваш автомобиль следует за впереди идущим автомобилем, система интеллектуального адаптивного круиз-контроля главным образом контролирует дистанцию следования, при этом фактическая скорость вашего автомобиля может быть ниже установленной скорости круиз-контроля.
- Если расстояние от впереди идущего автомобиля в режиме интеллектуального адаптивного круиз-контроля становится слишком мало (например, вследствие его внезапного экстренного торможения), система уведомит водителя звуковым или визуальным сигналом при помощи комбинации приборов, при этом водитель должен обратить внимание на расстояние и взять управление автомобилем на себя.
- Если водитель ненадолго берет управление рулевым колесом на себя или разметка полосы движения ненадолго пропадает, на многофункциональном дисплее комбинации приборов начнет мигать индикатор работы системы вспомогательного рулевого управления. Это нормальное явление.
- Когда водитель нажимает на педаль акселератора для разгона, значок скорости круиз-контроля, отображаемый на многофункциональном дисплее комбинации приборов, будет мигать. Это нормальное явление.

 Предупреждение

- Когда ваш автомобиль входит в поворот или выходит из него или сменяет полосу движения либо когда впереди идущий автомобиль останавливается, система интеллектуального адаптивного круиз-контроля может потерять впереди идущий автомобиль или определить его ошибочно.
- Система интеллектуального адаптивного круиз-контроля способна определять только заднюю часть автомобиля и не может определять его другие стороны, а также детей, пешеходов, животных или другие объекты и реагировать на них торможением. Поэтому водитель должен быть внимателен при управлении автомобилем.
- Тормозная способность системы интеллектуального адаптивного круиз-контроля ограничена. Она может не иметь времени, чтобы снизить скорость и избежать столкновения с впереди идущим автомобилем, когда он внезапно снижает скорость, останавливается или перестраивается на вашу полосу движения. При ощущении опасности нажмите на педаль тормоза, чтобы затормозить.
- Во время управления автомобилем водителю необходимо постоянно сохранять концентрацию и быть всегда готовым принять меры и применить тормоз.
- Водителю следует корректировать дистанцию следования и выполнять разумно обоснованную настройку интеллектуального адаптивного круиз-контроля в соответствии с дорожной обстановкой и текущими погодными условиями (такими как дождь или снег). Водителю необходимо постоянно быть уверенным в том, что автомобиль сможет снизить скорость до полной остановки в пределах поля зрения.
- Система интеллектуального адаптивного круиз-контроля способна распознавать только автотранспортные средства (такие как легковые или грузовые автомобили) с номерными знаками, соответствующими законодательству, которые могут передвигаться по скоростным шоссе. Если впереди идущие транспортные средства обладают неправильной формой, измененной конструкцией, окрашенной поверхностью и т. д., эффект распознавания не может быть гарантирован. Распознавание пешеходов и транспортных средств малой ширины (таких как велосипеды и мотоциклы) также не может быть гарантировано. В этом случае водителю следует взять управление автомобилем на себя в любой момент времени в соответствии с реальной ситуацией.

 Предупреждение

- Система интеллектуального адаптивного круиз-контроля может некорректно распознавать большие прицепы. В этом случае водителю следует взять управление автомобилем на себя в любой момент времени в соответствии с реальной ситуацией.
- Система интеллектуального адаптивного круиз-контроля не может точно определять ширину проезда на находящейся впереди полосе движения. Поэтому, если ширина находящейся впереди полосы движения недостаточна и водитель понимает, что не сможет проехать по ней в обычном порядке, ему следует немедленно деактивировать интеллектуальный адаптивный круиз-контроль, выполнив торможение, и взять контроль над автомобилем на себя.
- Не используйте интеллектуальный адаптивный круиз-контроль на крутых склонах. Система интеллектуального адаптивного круиз-контроля может не распознать автомобили, идущие в той же полосе движения, поэтому водителю необходимо контролировать ускорение и торможение автомобиля. При нажатии тормоза система интеллектуального адаптивного круиз-контроля будет деактивирована.
- Когда система обнаруживает автомобиль, движущийся в том же направлении по той же полосе, на комбинации приборов отобразится символ впереди идущего автомобиля. Если индикация данного символа не будет соответствовать реальной ситуации, наблюдаемой водителем, он обязан взять управление автомобилем на себя и управлять им в соответствии с реальной ситуацией.
- Если на педали акселератора будет стоять нога, система интеллектуального адаптивного круиз-контроля может не применить торможение автоматически, что приведет к столкновению с впереди идущим автомобилем, поэтому водителю необходимо сохранять внимательность.
- Передний бампер нельзя красить, модифицировать или закрывать каким-либо вспомогательным оборудованием. В противном случае передний радарный датчик миллиметрового диапазона может работать плохо или вообще не работать.

 Предупреждение

- Экстремальные тяжелые погодные условия, такие как сильный снегопад, дождь, гололед и туман, могут стать причиной ухудшения работы или отказа передних радарных датчиков миллиметрового диапазона. В такую погоду водитель должен отключить интеллектуальный адаптивный круиз-контроль.
- Если передние радарные датчики миллиметрового диапазона сдвинутся в результате столкновения, система SACC может работать хуже или вообще не работать. Водителю необходимо своевременно выполнять калибровку передних радарных датчиков миллиметрового диапазона.
- Не пользуйтесь некорректно откалиброванными передними радарными датчиками миллиметрового диапазона.
- Если автомобили в соседней полосе движения, движущиеся перед вашим автомобилем, не попадают в зону контроля, их обнаружение невозможно, что приведет к тому, что система интеллектуального адаптивного круиз-контроля будет реагировать на них с задержкой. Водитель должен внимательно следить за перемещениями автомобилей в соседней полосе движения и вмешиваться в управление при необходимости.
- Если впереди идущий автомобиль внезапно затормозит (для выполнения экстренной остановки), система интеллектуального адаптивного круиз-контроля может не успеть среагировать на него или среагирует слишком медленно, что приведет к запаздыванию торможения. В этом случае водитель может не получить требование взять управление на себя. Водителю необходимо сохранять концентрацию и при необходимости вмешаться в управление.
- Когда ваш автомобиль следует за впереди идущим автомобилем и останавливается в режиме интеллектуального адаптивного круиз-контроля, он может внезапно начать движение из-за того, что впереди идущий автомобиль будет загорожен, из-за проходящих пешеходов и т. д. Водителю необходимо сохранять концентрацию и вмешиваться в управление при необходимости.

 **Внимание**

- Система интеллектуального адаптивного круиз-контроля удерживает ваш автомобиль на заданной дистанции следования от впереди идущего автомобиля. Если впереди идущий автомобиль снижает скорость или останавливается, система интеллектуального адаптивного круиз-контроля контролирует ваш автомобиль и автоматически снижает его скорость или выполняет остановку.
- Когда впереди идущий автомобиль возобновляет движение или сходит с полосы движения после остановки более чем на 3 секунды, ваш автомобиль автоматически начнет движение под контролем интеллектуального адаптивного круиз-контроля.
- Когда впереди идущий автомобиль возобновляет движение или сходит с полосы движения после остановки более чем на 3 секунды, но не более чем на 10 минут, на многофункциональном дисплее комбинации приборов отобразится сообщение о возобновлении работы круиз-контроля, и водитель может возобновить работу системы интеллектуального адаптивного круиз-контроля, слегка нажав на педаль акселератора или сместив переключатель контроля в положение RES+, тем самым выполнив автоматический запуск. При этом водителю следует обратить внимание на условия дорожного движения впереди, чтобы определить, может ли автомобиль безопасно начать движение.
- Если ваш автомобиль остановится более чем на 10 минут, интеллектуальный адаптивный круиз-контроль будет автоматически выключен.
- Система интеллектуального адаптивного круиз-контроля не может долго удерживать автомобиль на тормозе. Не выходите из автомобиля, когда система интеллектуального адаптивного круиз-контроля удерживает его в состоянии остановки. Перед выходом из автомобиля обязательно включите передачу Р.
- Во время движения на повороте под контролем интеллектуального адаптивного круиз-контроля обращайте внимание на следующие моменты.
 - На крутых поворотах система интеллектуального адаптивного круиз-контроля может быть деактивирована или может ограничить скорость.

 **Внимание**

- На поворотах интеллектуальный адаптивный круиз-контроль может реагировать на автомобили в другой полосе движения, может не успевать среагировать на автомобили в своей полосе движения, привести к столкновению автомобиля с впереди идущим автомобилем или утратить контроль над автомобилем. Система интеллектуального адаптивного круиз-контроля может потерять цель из-за большого радиуса поворота, особенно при движении по съездам, что вызовет ускорение автомобиля. На поворотах водителю необходимо сохранять повышенное внимание и при необходимости быть готовым затормозить. При движении на поворотах выбирайте подходящую скорость.
- Слишком малый радиус дороги на повороте может повлиять на оценку разметки полосы движения системой интеллектуального адаптивного круиз-контроля. При движении на поворотах соблюдайте осторожность.
- Если автомобиль проезжает через перекресток со светофором и при этом следует за впереди идущим автомобилем, водителю необходимо внимательно следить за сменой сигнала светофора и вмешиваться в управление, когда необходимо предотвратить нарушение правил дорожного движения.
- Если автомобиль движется в густом тумане, под дождем, снегом или в других погодных условиях, или если на ветровом стекле камер системы ADAS есть следы инея или грязи, или если автомобиль движется против солнца (или сильного источника света), на комбинации приборов может отобразиться сообщение: «Интеллектуальная фронтальная камера закрыта, очистите ветровое стекло» из-за того, что поле зрения камеры будет ограничено, и система SACC в этом случае не сможет работать.

6-4. Использование системы помощи при вождении Система контроля давления воздуха в шинах (TPMS)

Система контроля давления воздуха в шинах (TPMS) позволяет контролировать и проверять давление воздуха в шинах и автоматически подавать сигнал тревоги, когда оно опускается ниже предельного значения.

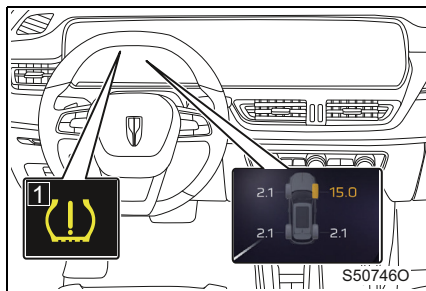

- 1 Сигнальная лампа ненормального давления / неисправности системы контроля давления в шинах (TPMS)
- 2 Информация о давлении воздуха в шинах

Условия работы системы

Состояние автомобиля	Сигнал тревоги
Ненормальное давление воздуха в шинах	Сигнальная лампа системы подает сигнал тревоги.
Система TPMS не работает	Загорается сигнальная лампа неисправности системы, и одновременно с этим выдается текстовое сообщение о том, что система TPMS не действует.

■ Согласование датчика давления воздуха в шинах

После замены колеса или перестановки шин необходимо настроить параметры системы TPMS. Обратитесь к официальному дилеру Hongqi.

 **Предупреждение**

■ **Меры предосторожности для системы TPMS**

- Система не может предотвратить спускание или разрыв шины. Она используется главным образом для подачи сигнала, когда замечает, что давление воздуха в шинах ниже заданного значения.
- В зимнее время необходимо своевременно корректировать давление воздуха в шинах. Поскольку зимой температура воздуха падает, давление воздуха в шинах может снизиться или упасть ниже значения, при котором подается сигнал тревоги. Если давление воздуха в шинах упадет ниже значения подачи сигнала тревоги, будет подан сигнал тревоги.

■ **Ситуации, в которых система TPMS может работать некорректно**

Эта система делает оценку по незначительным изменениям в шинах. Однако иногда она может работать некорректно при следующих условиях.

- Четыре шины имеют разный размер, разных производителей, разные марки и разный рисунок протектора, или установлены шины с заметно различающейся степенью износа (то же относится к зимним шинам).
- Используются запасные шины, зимние шины и цепи противоскольжения.
- В установленных шинах давление воздуха значительно выше заданного значения, или давление в шине резко падает из-за ее разрыва.

6-4. Использование системы помощи при вождении

Система предупреждения увода с полосы движения / помощи при удержании в полосе движения (LDW/LKA)*

Система предупреждения о сходе с полосы движения / помощи при удержании в полосе движения (LDW/LKA) способна определять состояние водителя и состояние движения автомобиля, когда его скорость превышает 60 км/ч. Когда система LDW/LKA считает, что намерение водителя (например, разговор, отвлечение внимания, использование мультимедийного дисплея и т. д.) неосознанно приведет к сходу автомобиля с полосы движения, она выдаст предупреждение или сигнал тревоги вместе с оповещением о корректировке, чтобы избежать опасности и нарушения ПДД.

■ Система предупреждения увода с полосы движения (LDW)

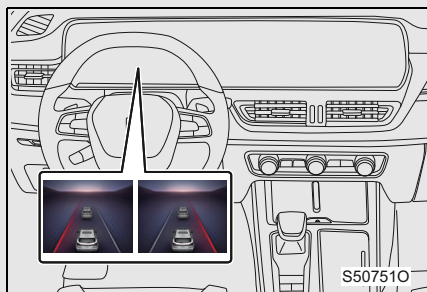

Когда система считает, что автомобиль сходит с полосы движения, линия на соответствующей стороне становится красной и начинает мигать, и одновременно с этим раздается звуковое предупреждение.

■ Система помощи при удержании в полосе движения (LKA)

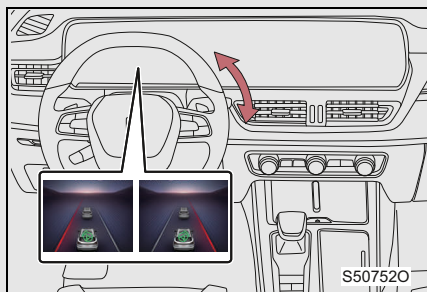

Когда система считает, что автомобиль сходит с полосы движения, линия на соответствующей стороне становится красной и начинает мигать, и одновременно с этим раздается звуковое предупреждение, а рулевое колесо автоматически вносит корректировки.

(* – функция может частично или полностью отсутствовать в комплектации автомобиля)

■ Настройки системы LDW/LKA

Систему LDW/ LKA можно включить и выключить на интерфейсе настроек автомобиля в информационно-развлекательной системе. После включения системы можно выбрать режим сигнализации: только сигнализация или сигнализация с коррекцией, и одновременно можно установить уровень чувствительности LDW (см. стр. 171).

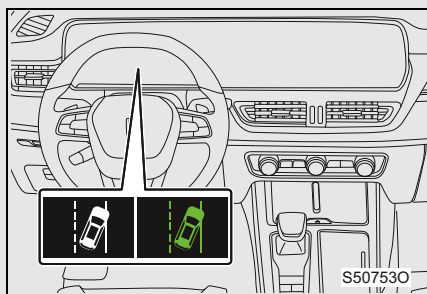

При включении системы на комбинации приборов загорается индикатор LKA (белый). При выключении системы индикатор гаснет.

Когда система включена, скорость автомобиля выше 60 км/ч и система распознает действующую разметку полосы движения, на комбинации приборов загорается индикатор LKA (зеленый).

■ Условия работы системы LDW/LKA:

- Скорость автомобиля выше 60 км/ч.
- Разметка полос движения четкая и соответствует требованиям государственных стандартов.
- Камеры системы не загорожены.

■ Система заблокирует сигнал тревоги, даже если автомобиль сойдет с полосы движения, при следующих условиях.

- Водитель поворачивает рулевое колесо для прохождения поворота.
- Автомобиль продолжает движение по разметке полосы.
- Со времени предыдущего сигнала еще не прошло 3 секунды.
- Выключатель указателя поворота включен или возвращается не более чем на 3 секунды.

■ Система не будет автоматически выполнять коррекцию, даже если автомобиль сойдет с полосы движения, при следующих условиях.

- Водитель включает указатель поворота и поворачивает рулевое колесо.
- Разметка на одной стороне или на обеих сторонах пропадает.

■ Система LDW/LKA может работать некорректно при следующих условиях.

- Камеры закрыты снегом, льдом, пылью или пятнами грязи на ветровом стекле.
- Плохая видимость из-за погодных условий, таких как густой туман, ливень, сильный снегопад и т. д.
- Дорога закрыта автомобилями или другими препятствиями.
- Маленькая ширина дороги или слишком большая кривизна поворота.
- Поле зрения камер системы закрыто.
- Движение против сильного источника света.
- Сложная разметка полос движения, например разметка расходящихся/сходящихся полос, зона строительства и т. д.
- Тени от вантов моста или деревьев на дороге могут привести к ошибочному распознаванию.
- При тусклом освещении или нечеткой разметке полосы движения в ночное время.
- Скорость автомобиля ниже 60 км/ч.
- Разметка полос движения не соответствует требованиям государственных стандартов.
- Внезапное изменение яркости окружающего освещения автомобиля, например при въезде в тоннель.

■ В случае замены блока камер системы ADAS или ветрового стекла или выполнения регулировки углов установки четырех колес необходимо повторить калибровку системы, в противном случае она будет работать некорректно. Обратитесь к официальному дилеру Hongqi.

 Предупреждение

- Система LDW/LKA — это всего лишь система помощи водителю. Не полагайтесь излишне на ее работу. Водитель должен быть внимательным при управлении автомобилем.
- Управление автомобилем осуществляет прежде всего водитель, чей контроль над автомобилем обладает преимуществом перед системой LDW/LKA. Водитель должен всегда сохранять контроль над автомобилем и нести за него полную ответственность.
- Если дорожные или окружающие факторы могут вызвать некорректную работу системы, следует прекратить ее использование.
- Чтобы не отвлекать водителя, система не подает сигнал тревоги, когда условия активации системы LDW/LKA не выполняются.
- Система LDW/LKA может ошибочно распознавать другие полосы движения, если она неправильно откалибрована, что может приводить к дорожно-транспортным происшествиям.
- Система LDW/LKA способна распознавать разметку полос движения и бордюрные камни при определенной контрастности. Однако она может распознавать их неточно или даже совсем не распознавать, если они имеют нечеткие очертания или покрыты грязью, а также может делать ложное распознавание некоторых следов от колес, следов от воды или теней при сильном отличии их цвета от цвета дороги и сильной контрастности относительно дороги.

6-4. Использование системы помощи при вождении Система предупреждения о фронтальном столкновении (FCW) *

Система предупреждения о возможном столкновении (FCW) может автоматически оценивать вероятность столкновения по относительному расстоянию, относительной скорости и относительному ускорению между вашим и впереди идущим автомобилем в скоростном диапазоне 8–120 км/ч. При выполнении необходимых условий система подаст сигнал тревоги.

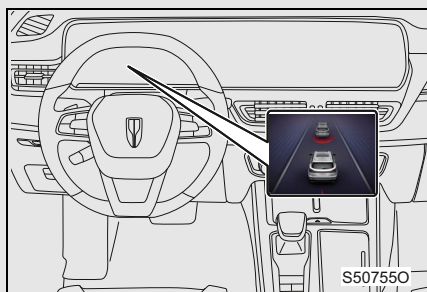

Когда система считает, что может произойти столкновение, на комбинации приборов появляется информация системы сигнализации и воспроизводится звуковой сигнал.

Когда степень вероятности столкновения с целевым автомобилем возрастает, система делает оповещение путем торможения, похожее на резкое притормаживание.

■ Включение и выключение системы FCW

Систему FCW можно включить и выключить на интерфейсе настроек автомобиля в информационно-развлекательной системе. По умолчанию она включена (см. стр. 172).

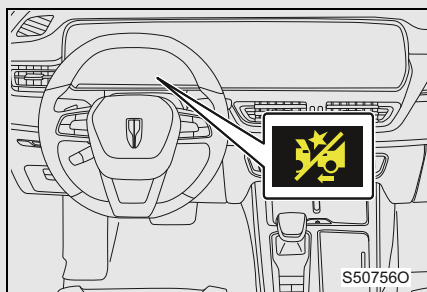

Когда система выключена, на комбинации приборов отображается индикатор выключения системы FCW.

(* – функция может частично или полностью отсутствовать в комплектации автомобиля)

■ **Регулировка или калибровка системы предупреждения о возможном столкновении (FCW)**

В следующих ситуациях необходимо выполнить регулировку или калибровку системы предупреждения о возможном столкновении (FCW), в противном случае она может работать некорректно.

- Повреждение или замена ветрового стекла.
- Камеры усовершенствованной системы помощи водителю (ADAS) или монтажный кронштейн радара были сняты и затем снова установлены.
- Выполнение регулировки углов установки четырех колес.
- Передний бампер пострадал от удара или деформирован.

Обратитесь к официальному дилеру Hongqi.



Предупреждение

- Для обеспечения безопасности движения все люди, находящиеся в автомобиле, должны быть пристегнуты ремнями безопасности.
- Система FCW — это всего лишь система помощи водителю. Не полагайтесь излишне на ее работу. Водитель должен быть внимательным при управлении автомобилем.
- Система FCW только подает заблаговременное предупреждение об опасности столкновения. Во избежание столкновения водителю необходимо контролировать педаль тормоза и рулевое колесо.
- Система FCW может не распознать видоизмененные или украшенные автомобили с необычным внешним видом.
- Поскольку система FCW собирает информацию путем распознавания задней части других автомобилей, она не подает сигнал тревоги, когда другой автомобиль приближается или пересекает дорогу впереди.
- В сложных условиях дорожного движения система FCW может распознавать автомобили несвоевременно, что приведет к запаздыванию сигналов тревоги.
- На извилистых, холмистых и очень ухабистых дорогах система может не обнаруживать впереди идущие автомобили. Водитель должен быть внимательным при управлении автомобилем.

 **Предупреждение**

- Система FCW — это система предупреждения. Она не может обнаруживать другие автомобили во всех без исключения случаях. Например, если задняя часть автомобиля в значительной степени закрыта, автомобиль имеет необычную форму (например, перегруженный автомобиль, перевозящий деревья), задняя часть автомобиля серьезно повреждена и т. д.
- Система FCW может не распознавать узкие объекты, такие как пешеход или велосипед.
- Если дождь, снег, лед, туман или пыль мешают работе датчиков, система может работать хуже или вообще не работать. Водитель должен быть внимательным при управлении автомобилем.
- Ветровое стекло нельзя модифицировать или закрывать каким-либо вспомогательным оборудованием. В противном случае система FCW может работать хуже или вообще не работать.
- Если камеры сдвинутся в результате столкновения, система FCW может работать хуже или вообще не работать. Водителю следует своевременно выполнять калибровку системы FCW.
- Никогда не пользуйтесь неправильно откалиброванной системой FCW.
- При таких явлениях, как сильная подсветка сзади, отражение от дороги, недостаточное окружающее освещение и т. д., система FCW может работать некорректно. Водитель должен быть внимательным при управлении автомобилем.
- Если впереди идущий автомобиль имеет высокое шасси или у него сзади выступают какие-либо предметы, обратите внимание на возможную опасность.
- Система FCW может не распознавать такие объекты, как велосипедисты.
- Передний бампер нельзя красить, модифицировать или закрывать каким-либо вспомогательным оборудованием. В противном случае передний радарный датчик миллиметрового диапазона может работать плохо или вообще не работать.
- Экстремальные тяжелые погодные условия, такие как сильный снегопад, дождь, гололед и туман, могут стать причиной ухудшения работы или отказа передних радарных датчиков миллиметрового диапазона. В такую погоду водитель должен использовать систему FCW с осторожностью.

 **Предупреждение**

- Если передние радарные датчики миллиметрового диапазона сдвинутся в результате столкновения, система FCW может работать хуже или вообще не работать. Водителю необходимо своевременно выполнять калибровку передних радарных датчиков миллиметрового диапазона.
- Не пользуйтесь некорректно откалиброванными передними радарными датчиками миллиметрового диапазона.

 **Внимание**

- Чтобы не отвлекать водителя ложными сигналами тревоги, они могут не подаваться при следующих условиях.
 - Повреждение или замена ветрового стекла.
 - Скорость автомобиля ниже 8 км/ч.
 - Со времени предыдущего сигнала еще не прошло 3 секунды.
 - Водитель поворачивает рулевое колесо слишком быстро на большой угол.
 - Водитель резко нажимает педаль акселератора.

6-4. Использование системы помощи при вождении Система экстренного торможения (АЕВ) *

Рабочий диапазон системы АЕВ составляет около 8–90 км/ч. Если автомобиль может столкнуться с впереди идущим автомобилем при аварийной ситуации и если водитель при этом своевременно не выполняет экстренное торможение или экстренно не изменяет направление движения, чтобы избежать опасности, система поможет водителю применить тормоз, чтобы избежать получения травмы при столкновении или снизить степень ее тяжести.

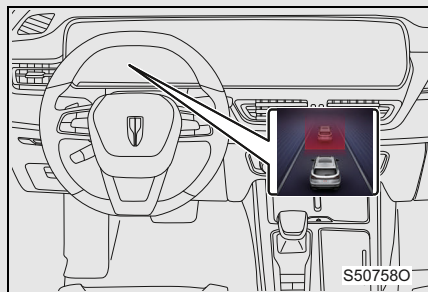

При работе системы АЕВ комбинация приборов показывает информацию системы тревожной сигнализации и издает звуковой сигнал тревоги.

■ Включение и выключение системы АЕВ

Систему АЕВ можно включить и выключить на интерфейсе настроек автомобиля в информационно-развлекательной системе (см. стр. 172).

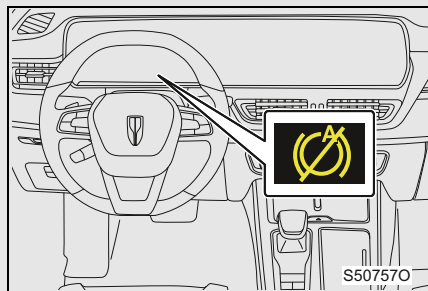

Когда система выключена, на комбинации приборов отображается индикатор выключения системы АЕВ.

■ Регулировка или калибровка системы предупреждения о возможном столкновении (АЕВ)

В следующих ситуациях необходимо выполнить регулировку или калибровку системы экстренного торможения (АЕВ), в противном случае она может работать некорректно.

(* – функция может частично или полностью отсутствовать в комплектации автомобиля)

- Повреждение или замена ветрового стекла.
- Камеры усовершенствованной системы помощи водителю (ADAS) или монтажный кронштейн радара были сняты и затем снова установлены.
- Выполнение регулировки углов установки четырех колес.
- Передний бампер пострадал от удара или деформирован.

Обратитесь к официальному дилеру Hongqi.



Предупреждение

- Для обеспечения безопасности движения все люди, находящиеся в автомобиле, должны быть пристегнуты ремнями безопасности.
- Система АЕВ — это всего лишь система помощи водителю. Не полагайтесь излишне на ее работу. Водитель должен быть внимательным при управлении автомобилем.
- Система АЕВ может не распознать видоизмененные или украшенные автомобили с необычным внешним видом.
- На извилистых, холмистых и очень ухабистых дорогах система может не обнаруживать впереди идущие автомобили. Водитель должен быть внимательным при управлении автомобилем.
- Система АЕВ может не распознавать такие объекты, как велосипедисты.
- Функция торможения системы АЕВ не активируется, если электронная система контроля устойчивости (ESC) выключена или неисправна.
- В случае сильного снегопада или дождя система может работать некорректно.
- При таких явлениях, как сильная подсветка сзади, отражение от дороги, недостаточное окружающее освещение и т. д., система АЕВ может работать некорректно. Водитель должен быть внимательным при управлении автомобилем.
- Если ваш автомобиль буксирует другой автомобиль или прицеп, выключите систему АЕВ. Если тормоза будут находиться под контролем системы во время буксировки, безопасность автомобиля снизится.
- Если впереди идущий автомобиль имеет высокое шасси или у него сзади выступают какие-либо предметы, обратите внимание на возможную опасность.

 **Предупреждение**

- Ветровое стекло нельзя модифицировать или закрывать каким-либо вспомогательным оборудованием. В противном случае система АЕВ может работать хуже или вообще не работать.
- Если камеры сдвинутся в результате столкновения, система АЕВ может работать хуже или вообще не работать. Водителю следует своевременно выполнять калибровку системы АЕВ.
- Никогда не пользуйтесь неправильно откалиброванной системой АЕВ.
- Поскольку система АЕВ собирает информацию путем распознавания задней части других автомобилей, она не подает сигнал тревоги, когда другой автомобиль приближается или пересекает дорогу впереди.
- Система АЕВ является вспомогательной. Она не может обнаруживать другие автомобили во всех без исключения случаях. Например, если задняя часть автомобиля в значительной степени закрыта, автомобиль имеет необычную форму (например, перегруженный автомобиль, перевозящий деревья), задняя часть автомобиля серьезно повреждена и т. д.
- Если автомобиль движется на повороте, система АЕВ может неточно оценить состояние неподвижных объектов в направлении движения автомобиля и не выполнить вспомогательное экстренное торможение.
- Система АЕВ помогает водителю не всегда и не во всех обстоятельствах. Поэтому водителю не следует полностью полагаться на систему. Он должен сконцентрироваться на наблюдении за дорожной обстановкой для обеспечения безопасности движения.
- Система АЕВ является активной вспомогательной системой безопасности. Однако она не может полностью гарантировать предотвращение столкновений с впереди идущими автомобилями во всех ситуациях. Водитель несет ответственность за управление автомобилем и предотвращение опасных ситуаций. При аварийной ситуации водитель должен затормозить как можно скорее.
- Если система АЕВ была активирована, водителю следует своевременно взять на себя контроль над автомобилем после его остановки, чтобы не допустить возобновления движения, которое может привести к пробуксовке.

 Предупреждение

- Передний бампер нельзя красить, модифицировать или закрывать каким-либо вспомогательным оборудованием. В противном случае передний радарный датчик миллиметрового диапазона может работать плохо или вообще не работать.
- Экстремальные тяжелые погодные условия, такие как сильный снегопад, дождь, гололед и туман, могут стать причиной ухудшения работы или отказа передних радарных датчиков миллиметрового диапазона. В такую погоду водитель должен использовать систему АЕВ с осторожностью.
- Если передние радарные датчики миллиметрового диапазона сдвинутся в результате столкновения, система АЕВ может работать хуже или вообще не работать. Водителю необходимо своевременно выполнять калибровку передних радарных датчиков миллиметрового диапазона.
- Не пользуйтесь некорректно откалиброванными передними радарными датчиками миллиметрового диапазона.

**Внимание**

- **Чтобы не отвлекать водителя ложными сигналами тревоги, тормоз не срабатывает при следующих условиях.**
 - Скорость автомобиля ниже 8 км/ч.
 - Со времени предыдущего сигнала не прошло 20 секунд.
- **Во время работы системы АЕВ она деактивируется при выполнении любого из следующих условий.**
 - Водитель поворачивает рулевое колесо слишком быстро на большой угол.
 - Водитель резко нажимает педаль акселератора, вызывая большое смещение педали.
 - Скорость автомобиля снижается ниже порогового значения 60 км/ч.
- **При выполнении любого из следующих условий система АЕВ не будет срабатывать, чтобы водитель мог самостоятельно контролировать автомобиль и чтобы не отвлекать его.**
 - Активирована функция ESC/TCS/ABS.
 - Включена передача R.
 - Не закрыта хотя бы одна дверь.
 - Не закрыт капот.
 - Отстегивание ремня безопасности водителем.
 - Включение функции автоматической парковки.
 - С момента подачи предыдущего сигнала тревоги еще не прошло 20 секунд.
 - Скорость автомобиля ниже 8 км/ч.
 - Водитель поворачивает рулевое колесо слишком быстро на большой угол.
 - Водитель резко нажимает педаль акселератора.

6-4. Использование системы помощи при вождении Система контроля слепых зон (BSD) *

Система обладает функциями контроля слепых зон, помощи при смене полосы движения, оповещения об объектах, движущихся в поперечном направлении сзади автомобиля, и предупреждения о наезде сзади, которые помогают водителю при управлении автомобилем.

Контроль слепых зон и помощь при смене полосы движения

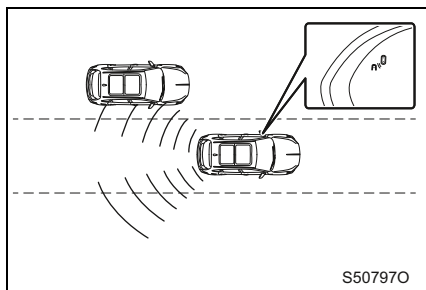

Если автомобиль находится на любой передаче кроме R, его скорость выше 15 км/ч и при этом идущий сзади автомобиль, находящийся в слепой зоне размером 7 м позади вашего автомобиля или в интервале 7–70 м, соответствует условиям столкновения, на наружном зеркале заднего вида с соответствующей стороны загорается предупреждающий индикатор.

Если при этом на соответствующей стороне включен указатель поворота, предупреждающий индикатор мигает, и одновременно с этим раздается звуковое предупреждение, уведомляющее водителя о том, что выполнять смену полосы в данный момент движения опасно.

(* – функция может частично или полностью отсутствовать в комплектации автомобиля)

Оповещение об объектах, движущихся в поперечном направлении сзади автомобиля

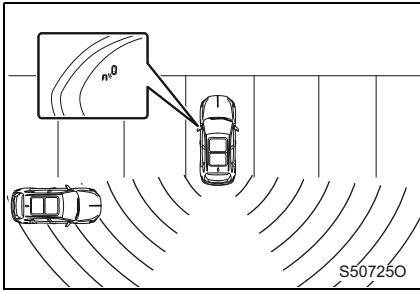

Если автомобиль находится на передаче R, а его скорость составляет 0–10 км/ч и в пределах 30 м в поперечном направлении и 7 м в продольном направлении позади автомобиля находятся такие объекты, как движущийся в поперечном направлении автомобиль, мотоцикл, велосипед и т. д., на зеркале заднего вида с соответствующей стороны загорается индикатор, уведомляющий водителя о том, что в данный момент двигаться задним ходом опасно.

Предупреждение о наезде сзади

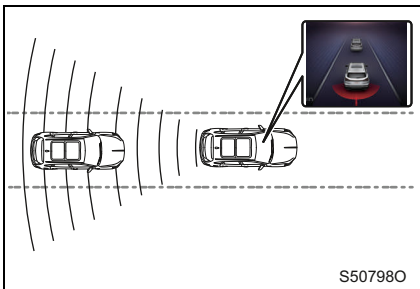

Если автомобиль находится на любой передаче, кроме R, скорость автомобиля выше 0 км/ч и двери автомобиля закрыты, и при этом позади автомобиля в пределах 55 м находится другой автомобиль, датчики следят за движением идущего сзади автомобиля и оценивают уровень опасности наезда сзади. В зависимости от уровня опасности на комбинации приборов отображается информация системы тревожной сигнализации, и одновременно с этим мигает лампа аварийной сигнализации, оповещая водителя и идущий сзади автомобиль об опасности столкновения.

Включение и выключение системы BSD

Каждую функцию системы BSD можно включить и выключить на интерфейсе настроек автомобиля в информационно-развлекательной системе (см. стр. 172).

- Система контроля слепых зон и помощи при смене полосы движения может не подать сигнал тревоги или может подать его с задержкой при следующих условиях.
 - Автомобиль движется по крутому склону.
 - Автомобиль проходит вершину горы или находится на холмистой дороге.
 - Полоса движения автомобиля и соседняя полоса находятся на разной высоте.
 - Поворот имеет небольшой радиус.
 - Автомобиль движется по заснеженным дорогам продолжительное время.
 - Рядом с радарными датчиками скапливается большое количество снега или льда.
- Система контроля слепых зон и помощи при смене полосы движения может подать сигнал тревоги с опережением или расширить область подачи сигнала тревоги при следующих условиях.
 - Если две полосы движения имеют недостаточную ширину, на другой полосе движения будет подан сигнал тревоги.
 - Автомобиль продолжительное время едет по дороге с неподвижными препятствиями сбоку (например, стена тоннеля, бетонный барьер виадук, металлический рекламный щит и т. д.).
- Система оповещения об объектах, движущихся в поперечном направлении сзади автомобиля, может не подавать сигнал тревоги или расширить область подачи сигнала тревоги в следующих условиях.
 - Автомобиль припаркован под углом.
 - Скорость движения задним ходом превышает 10 км/ч.
 - Рядом с радарными датчиками скапливается большое количество снега или льда.
 - Скорость и угол рыскания целевого автомобиля постоянно изменяются в зоне обнаружения.
 - К автомобилю сзади по прямой линии приближается другой автомобиль.

- Система предупреждения о наезде сзади может не подавать сигнал тревоги или расширить область подачи сигнала тревоги в следующих условиях.
 - Рядом с радарными датчиками скапливается большое количество снега или льда.
 - Скорость и угол рыскания целевого автомобиля постоянно изменяются в зоне обнаружения.



Внимание

- Соблюдайте осторожность, чтобы не удариться задним бампером при парковке. В противном случае датчики на бампере могут быть смещены или повреждены, что может вызвать автоматическое отключение системы или повлиять на ее работу.
- Для обеспечения нормальной работы системы датчики на бампере всегда должны быть чистыми и не закрытыми другими предметами.
- На бамперы допускается наносить только такую краску, которая одобрена нашей компанией. Краски другого вида могут ограничить работу системы контроля слепых зон или вызвать ее неисправность.
- Если система контроля слепых зон работает некорректно, немедленно выключите ее и обратитесь к официальному дилеру Hongqi для ремонта.
- После ремонта системы контроля слепых зон необходимо выполнить ее калибровку. За подробной информацией обращайтесь к официальному дилеру Hongqi.
- Система контроля слепых зон только подает вспомогательные уведомления и не может в полной мере предотвратить столкновение автомобиля в слепых зонах. Перед сменой полосы движения посмотрите в зеркала заднего вида, оцените обстановку позади автомобиля и используйте указатели поворота.
- При необычных погодных условиях, например в сырую погоду, и при высокой скорости автомобиля система контроля слепых зон может подавать ложные сигналы тревоги или не подавать сигналы тревоги, когда это необходимо. Это нормальное явление.
- Если задний радар системы контроля слепых зон перекрыт, система не будет работать. Поэтому необходимо своевременно выполнять его очистку.



Внимание

■ **Поскольку возможности системы контроля слепых зон ограничены законами физики и условиями работы, она в некоторых случаях может некорректно определять условия дорожного движения. Например:**

- На полосе движения с крутым поворотом.
- На полосе движения с изменяющейся шириной.
- На ухабистой дороге в горах.
- В плохую погоду.

Рядом со специальными конструкциями на обочине, такими как высокие или разрозненные отбойники скоростного шоссе.

 **Предупреждение**

- Система BSD — это всего лишь система помощи водителю. Не полагайтесь излишне на ее работу. Водитель должен быть внимательным при управлении автомобилем.
- Управление автомобилем осуществляет прежде всего водитель. Система BSD — это всего лишь вспомогательное средство уведомления. Водитель должен всегда сохранять контроль над автомобилем и нести за него полную ответственность.
- Выключите радарную систему обнаружения, если сзади установлен прицеп или другое оборудование (например, крепление для велосипеда). В противном случае радиоволны, излучаемые радаром, будут блокироваться, что приведет к некорректной работе системы.
- Система BSD умеет определять такие целевые объекты, как автомобиль, мотоцикл, велосипед и т. д. Если целевые транспортные средства обладают неправильной формой, измененной конструкцией, окрашенной поверхностью и т. д., эффект распознавания не может быть гарантирован. Распознавание пешеходов, животных или других объектов также не может быть гарантировано. Поэтому водитель должен быть внимателен при управлении автомобилем.
- В системе контроля слепых зон применены интеллектуальные технологии, действующие на основе законов физики, а также предусмотрены некоторые ограничения, за которые она не может выходить при работе. Поэтому водителю во избежание дорожно-транспортных происшествий следует сконцентрироваться на наблюдении за условиями дороги и дорожного движения.
 - Обязательно отрегулируйте скорость автомобиля и безопасное расстояние от впереди идущего автомобиля в соответствии с видимостью, погодными условиями, условиями дороги и дорожного движения.
 - Во время движения всегда держите руль двумя руками и будьте готовы повернуть его в любой момент.
 - Обязательно обращайтесь внимание на индикаторы на наружных зеркалах заднего вида, на информацию, отображаемую на многофункциональном дисплее комбинации приборов, и принимайте правильные решения в соответствии с индикацией.

 **Предупреждение**

- Система контроля слепых зон может реагировать на специфические конструкции на обочине (например, высокие или скошенные отбойники) и из-за этого подавать ложные сигналы тревоги.
- Обязательно обращайтесь внимание на дорожные и окружающие условия.
- Не используйте систему контроля слепых зон, когда датчики загрязнены или повреждены, что может отрицательно повлиять на ее работу.
- При прямом солнечном свете поле зрения в наружных зеркалах заднего вида может быть ограничено.
- Во время движения строго соблюдайте инструкции, связанные с сигнальными лампами/индикаторами и соответствующей текстовой информацией. В противном случае могут происходить дорожно-транспортные происшествия, приводящие к получению тяжелых травм.

6-4. Использование системы помощи при вождении Система распознавания дорожных знаков (TSR) *

Система распознавания дорожных знаков (TSR) может распознавать знаки ограничения скорости и знаки окончания действия ограничения скорости во время движения.

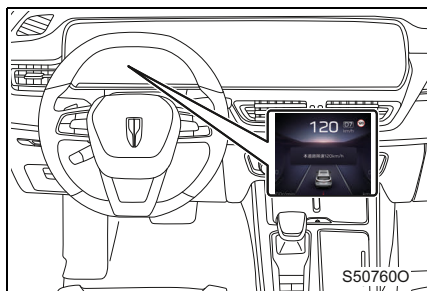

Когда система распознает знак ограничения скорости, а скорость автомобиля при этом меньше значения ограничения, на комбинации приборов только отобразится текущее требуемое ограничение скорости при помощи индикатора, но если скорость автомобиля больше значения ограничения, комбинация приборов уведомит водителя о превышении скорости с помощью звукового сигнала / значка / текстового сообщения и т. д.

Когда система распознает знак окончания действия ограничения скорости, индикатор на комбинации приборов погаснет, а уведомление об ограничении скорости будет отменено.

Включение и выключение системы TSR

Систему TSR можно включить и выключить на интерфейсе настроек автомобиля в информационно-развлекательной системе (см. стр. 172).

(* – функция может частично или полностью отсутствовать в комплектации автомобиля)

■ Система отменит сигнал ограничения скорости при следующих условиях.

- Автомобиль прошел определенное расстояние после знака ограничения скорости.
- Был включен указатель поворота и выполнен поворот.
- Был выполнен разворот на низкой скорости.

■ **Регулировка или калибровка системы распознавания дорожных знаков (TSR)**

В следующих ситуациях необходимо выполнить регулировку или калибровку системы распознавания дорожных знаков (TSR), в противном случае она может работать некорректно.

- Повреждение или замена ветрового стекла.
- Выполнение регулировки углов установки четырех колес.
- Выполнена замена блока камер системы ADAS.

За информацией по калибровке обращайтесь к официальному дилеру Hongqi.

**Предупреждение**

- Система TSR — это всего лишь система помощи водителю. Не полагайтесь излишне на ее работу. Водитель должен быть внимательным при управлении автомобилем.
- Управление автомобилем осуществляет прежде всего водитель, и он должен всегда сохранять контроль над автомобилем и нести за него полную ответственность.
- В случае сильного снегопада или дождя система может работать некорректно.
- При таких явлениях, как сильная подсветка сзади, отражение от дороги, недостаточное окружающее освещение и т. д., система TSR может работать некорректно. Водитель должен быть внимательным при управлении автомобилем.
- Ветровое стекло нельзя модифицировать или закрывать каким-либо вспомогательным оборудованием. В противном случае система TSR может работать хуже или вообще не работать.
- Если камера сдвинется в результате столкновения, система TSR может работать хуже или вообще не работать. Водителю следует своевременно выполнять калибровку системы TSR.
- Когда знак не соответствует установленной форме или установлен в месте, не соответствующем регламентам, система не сможет его распознать.

Система «старт-стоп» *

Система «старт-стоп» управляет запуском и остановкой двигателя на холостом ходу в соответствии с операциями по управлению и требованиями системы во время кратковременных остановок.

Включение и выключение системы «старт-стоп»

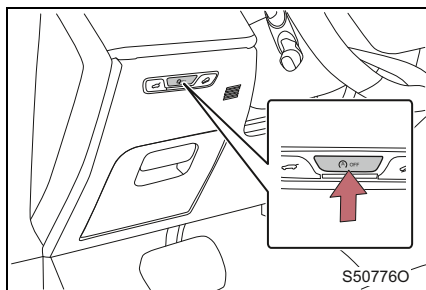

При нажатии кнопки выключения системы «старт-стоп» загорится индикатор выключения системы «старт-стоп» на комбинации приборов, а сама система при этом выключится. При повторном нажатии кнопки индикатор погаснет, а система «старт-стоп» включится.

- В случае нажатия кнопки выключения системы «старт-стоп» во время стоянки
 - Если двигатель был заглушен системой «старт-стоп», при нажатии кнопки выключения системы «старт-стоп» двигатель снова запустится. В то же время система «старт-стоп» будет выключена и загорится индикатор выключения системы «старт-стоп» на комбинации приборов.
 - Когда система «старт-стоп» выключена, при нажатии кнопки выключения системы «старт-стоп» она возобновит свою работу, однако при этом двигатель не будет заглушен.

Процесс работы системы «старт-стоп»

- Остановка двигателя
 - Если при передвижении автомобиля на передаче D водитель нажмет на педаль тормоза до полной остановки и не будет ее отпускать, двигатель автоматически остановится. На комбинации приборов загорится индикатор включения системы «старт-стоп».
 - Если при передвижении автомобиля на передаче D водитель нажмет на педаль тормоза до полной остановки, затем переключит передачу с D на N и продолжит нажимать на педаль тормоза, двигатель автоматически остановится. На комбинации приборов загорится индикатор включения системы «старт-стоп».

(* – функция может частично или полностью отсутствовать в комплектации автомобиля)

- Если при передвижении автомобиля на передаче D водитель нажмет на педаль тормоза до полной остановки и переключит передачу с D на P, двигатель автоматически остановится. На комбинации приборов загорится индикатор включения системы «старт-стоп».
 - Если при передвижении автомобиля на передаче D водитель нажмет на педаль тормоза до полной остановки и при этом будет работать электромеханический стояночный тормоз / функция автоматического удержания автомобиля на месте (AUTO HOLD), двигатель автоматически остановится. На комбинации приборов загорится индикатор включения системы «старт-стоп».
- **Запуск двигателя**
- Если при остановке автомобиля на передаче D/N водитель продолжит нажимать на педаль тормоза, а затем ее отпустит, двигатель автоматически запустится.
 - Если при остановке автомобиля на передаче P водитель снова нажмет на педаль тормоза или педаль акселератора, двигатель автоматически запустится.
 - Если при активированном электромеханическом стояночном тормозе / функции автоматического удержания автомобиля на месте (AUTO HOLD) водитель снова нажмет на педаль тормоза или педаль акселератора, двигатель автоматически запустится.
 - При переключении рычага переключения передач на передачу R двигатель автоматически запустится.
 - При повороте рулевого колеса двигатель может автоматически запуститься.
 - При активации системы кондиционирования воздуха или функции оттаивания/отпотевания ветрового стекла двигатель автоматически запустится.

Индикатор системы «старт-стоп»

- Если на комбинации приборов загорается индикатор включения системы «старт-стоп» (зеленый), это означает, что система «старт-стоп» включена и работает.
- Если на комбинации приборов загорается индикатор ограничения системы «старт-стоп» (белый), это означает, что система «старт-стоп» включена, но условия ее работы не соблюдены.
- Если на комбинации приборов загорается индикатор неисправности системы «старт-стоп» (желтый), это означает, что система «старт-стоп» неисправна.

Условия работы системы «старт-стоп»

■ Условия работы системы «старт-стоп»

● Предварительные условия автоматической остановки двигателя

Двигатель автоматически останавливается при соблюдении всех следующих условий.

- На автомобиле нет неисправностей, связанных с системой «старт-стоп».
- Система «старт-стоп» активирована.
- Дверь водителя закрыта.
- Ремень безопасности водителя пристегнут.
- Капот закрыт.
- Система кондиционирования воздуха соответствует требованиям.
- Автоматическая система помощи при парковке не вмешивается в управление.
- Аккумулятор обладает хорошими характеристиками и достаточным уровнем заряда.
- Температура охлаждающей жидкости соответствует требованиям.
- Текущие условия работы автомобиля соответствуют заданным условиям системы «старт-стоп».
- Рычаг переключения передач переключен на передачу R.
- Угол поворота рулевого колеса не должен быть слишком большим.
- Режим движения установлен на комфортный или экономичный режим.

● Предварительные условия автоматического запуска двигателя

Двигатель автоматически запускается при соблюдении всех следующих условий.

- На автомобиле нет неисправностей, связанных с системой «старт-стоп».
- Дверь водителя закрыта.
- Капот закрыт.
- Ремень безопасности водителя пристегнут.
- Двигатель повторно запускается автоматически без действий со стороны водителя (соблюдение любого из условий)
- Состояние заряда батареи не соответствует условиям.
- Температура охлаждающей жидкости не соответствует условиям.
- Разряжение в вакуумном усилителе тормозов недостаточно.
- Условия работы системы кондиционирования воздуха не соблюдены.

 **Предупреждение****■ Описание работы системы «старт-стоп»**

- Не выходите из автомобиля, если двигатель остановлен системой «старт-стоп». Срабатывание функции автоматического запуска двигателя может привести к дорожно-транспортному происшествию.
- Не пользуйтесь системой «старт-стоп» для остановки двигателя, если автомобиль находится в плохо проветриваемом помещении. Двигатель может быть снова запущен функцией автоматического запуска двигателя, что приведет к скоплению выхлопных газов и их проникновению в салон автомобиля, что может причинить серьезный вред здоровью и даже привести к смерти.
- Для обеспечения безопасности необходимо убедиться, что все двери закрыты, водитель пристегнут ремнем безопасности, капот закрыт и рулевое колесо стоит по центру. В противном случае система «старт-стоп» не может быть активирована и автоматическая остановка и автоматический запуск двигателя не могут быть выполнены.
- Чтобы предотвратить частый запуск и остановку двигателя при чрезмерно большом скоплении транспорта, для повторной активации системы «старт-стоп» после остановки двигателя надо, чтобы скорость автомобиля была больше 3 км/ч; для активации системы «старт-стоп» после первого переключения на передачу D с передачи R необходимо, чтобы скорость автомобиля была больше 10 км/ч.
- Если в режиме «старт-стоп» система обнаружит, что соответствующие условия не выполняются, двигатель может запуститься автоматически, даже если водитель не нажимает на педаль тормоза.
- Если в режиме «старт-стоп» водитель отстегнет ремень безопасности или откроет дверь и инициирует при этом запуск двигателя, на комбинации приборов появится уведомление, что двигатель надо запустить вручную. В этом случае водителю необходимо будет запустить двигатель вручную кнопкой запуска/остановки двигателя.

 Предупреждение

- Для обеспечения управляемости и комфортабельности автомобиля, а также защиты различных систем для активации системы «старт-стоп» существует множество обязательных условий. Например, низкий заряд аккумулятора или низкая температура, некорректная работа системы кондиционирования воздуха, низкая температура охлаждающей жидкости двигателя, большая высота над уровнем моря, любой режим движения, кроме комфортного и экономичного, крутой уклон, низкий вакуум в тормозной системе, высокая температура коробки передач, отказ сопряженной системы и т. д. вызывают отключение системы «старт-стоп». Если после торможения и остановки автомобиля двигатель нельзя остановить из-за вышеперечисленных условий, на комбинации приборов загорится индикатор ограничения системы «старт-стоп». Поэтому нет необходимости беспокоиться о том, остановится ли двигатель во время движения, поскольку система «старт-стоп» может принимать решения с учетом разнообразных факторов, таких как управляемость, безопасность и комфорт.

 **Внимание**

- Если после автоматической остановки двигателя нажать кнопку запуска/остановки двигателя, в этом случае двигатель не запустится.
- Когда автомобиль находится в режиме «старт-стоп», система «старт-стоп» будет отключена при возникновении следующих условий. В этом случае, если водитель инициирует условия запуска двигателя, комбинация приборов уведомит водителя и о необходимости запустить двигатель вручную.
 - Капот открыт, или коробка передач отправляет сигнал на запрет запуска.
 - Не пристегнут ремень безопасности, или открыта дверь.
 - Ремень безопасности не пристегнут после того, как был отстегнут в течение определенного периода времени, или дверь не закрыта после того, как была открыта в течение определенного периода времени.
- Активация системы «старт-стоп» будет запрещена, если система кондиционирования воздуха находится в одном из следующих режимов.
 - Система кондиционирования воздуха находится в режиме оттаивания/отпотевания.
 - Температура в салоне не достигает целевого температурного диапазона для обеспечения комфорта.
 - Температура окружающей среды слишком высокая или слишком низкая.
- Когда коробка передач отправляет сигнал на запрет работы системы «старт-стоп», переход системы «старт-стоп» в активное состояние будет запрещен.
 - Можно предотвратить риск резкого движения автомобиля при запуске двигателя после его остановки, которое вызвано зацеплением ведущих цепей.
- Управление автомобилем осуществляет прежде всего водитель. Система «старт-стоп» — это всего лишь система помощи водителю. Водитель должен быть внимательным при управлении автомобилем и соблюдать дорожные условия, контролировать автомобиль и полностью за него отвечать.

Система помощи при вождении

Электронная система контроля устойчивости (ESC)

Соответствующие функции, интегрированные в электронную систему контроля устойчивости (ESC), слегка отличаются в зависимости от модели автомобиля. Для повышения безопасности движения и улучшения работы автомобиля следующие функции работают автоматически в зависимости от различных условий движения. Однако надо помнить, что эти функции предназначены только для вспомогательных целей. Не полагайтесь излишне на их работу во время движения.

■ Антиблокировочная тормозная система (ABS)

Эта система позволяет предотвратить занос автомобиля в одну сторону из-за блокировки колес при движении по скользким дорогам или экстренном торможении.

■ Система электронного распределения тормозного усилия (EBD)

Эта система позволяет выполнять динамическое пропорциональное распределение тормозного усилия на передние и задние колеса в соответствии с изменением нагрузки на автомобиль, дорожными условиями и тормозным усилием, чтобы повысить устойчивость и маневренность автомобиля при торможении.

■ Система регулировки тягового усилия (TCS)

Эта система позволяет предотвратить пробуксовку ведущих колес и обеспечивает выполнение разгона автомобиля при начале движения или разгона на скользкой дороге.

■ Гидравлическая система помощи при торможении (HBA)

Эта система позволяет выполнять компенсацию тормозного усилия при быстром нажатии педали тормоза для его эффективного увеличения.

■ Система гидравлического усиления тормоза (HBB)

Эта система позволяет выполнять компенсацию тормозного усилия, когда уровень вакуума в тормозной системе недостаточен, в целях эффективного увеличения тормозного усилия.

■ Система контроля устойчивости на спуске (HDC)

При движении автомобиля со спуска на скорости 3–35 км/ч система прикладывает к колесам соответствующее тормозное усилие для поддержания стабильной скорости при спуске.

Система HDC включается и выключается кнопкой HDC.

■ Система помощи при трогании в подъем (HHC)

При трогании автомобиля на подъеме, в тот период времени, когда водитель убирает ногу с педали тормоза на педаль акселератора, эта функция поддерживает давление в тормозной системе, примененное водителем, чтобы предотвратить пробуксовку.

■ Система прямого регулирования крутящего момента (DTC)

Эта система позволяет уравнивать прямой крутящий момент двигателя при торможении путем небольшого увеличения крутящего момента двигателя, чтобы избежать чрезмерной пробуксовки колес и поддерживать устойчивость и маневренность автомобиля, когда тот не разгоняется.

■ Электронная система контроля устойчивости (ESC)

Эта система помогает водителю контролировать занос при резких поворотах или поворотах на скользкой дороге, чтобы обеспечить правильную траекторию движения автомобиля.

■ Система контролируемого замедления для функции ACC-Stop & Go (CDD-S) *

Эта система помогает системе адаптивного круиз-контроля (ACC) добиваться контроля над автомобилем при замедлении в режиме ACC.

■ Система контролируемого замедления стояночным тормозом (CDP)

Если потянуть переключатель электромеханического стояночного тормоза (EPB) вверх на продолжительное время, автомобиль принудительно войдет в режим замедления.

■ Функция автоматического удержания автомобиля на месте (AUTO HOLD)

Когда автомобиль стоит на месте, функция AUTO HOLD ставит его на стояночный тормоз посредством системы и поддерживает это состояние непродолжительное время, после чего включается электромеханический стояночный тормоз. Эта функция включается и выключается кнопкой.

■ Система автоматического предварительного повышения давления в тормозной системе (ABP)

В соответствии с запросом от соответствующего блока управления система ESC принудительно предварительно повышает давление в тормозной системе для улучшения скорости отклика на торможение.

Электроусилитель руля (EPS)

Эта система позволяет использовать электродвигатель для снижения усилия, необходимого для поворота рулевого колеса.

(* – функция может частично или полностью отсутствовать в комплектации автомобиля)

При работе системы TCS/ESC

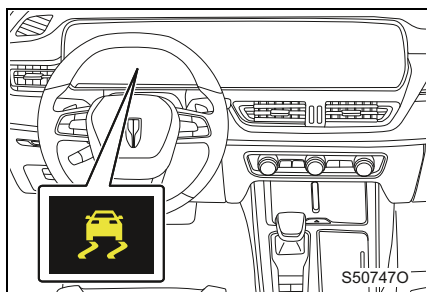

Если автомобиль идет юзом или ведущие колеса пробуксовывают, начинает мигать индикатор, указывающий, что работает система TCS/ESC.

Отключение системы ESC

Если автомобиль застрял в снегу или грязи, система ESC может снижать мощность, выдаваемую двигателем на колеса. Когда система отключена, автомобилю, чтобы выбраться, целесообразно двигаться назад-вперед.

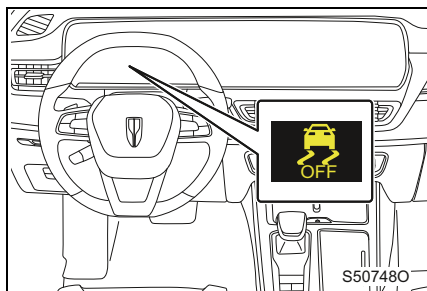

Систему ESC можно включить и выключить на интерфейсе настроек автомобиля в информационно-развлекательной системе. При выключении системы на комбинации приборов загорается индикатор выключения системы ESC (см. стр. 172).

■ Автоматическая реакция системы ESC

Если двигатель снова запускается после выключения системы ESC или скорость автомобиля превышает 110 км/ч, система ESC снова автоматически активируется.

■ Звук и вибрация, создаваемые системами ABS/НВА/TCS/ESC/CDP/CDD-S/НВВ и AUTO HOLD

- Шум может быть слышен из отсека двигателя при его запуске или сразу после него. Этот звук не означает, что эти системы неисправны.

- Во время работы вышеперечисленных систем могут возникать некоторые из следующих нормальных условий. Эти условия не указывают на наличие неисправности.
 - Вибрация может ощущаться через кузов автомобиля и рулевое колесо.
 - Звук двигателя может быть слышен при остановке автомобиля.

Предупреждение

■ **Операции с колесами и подвеской**

Неисправные колеса или модифицированная подвеска оказывают отрицательное влияние на работу системы помощи водителю и могут привести к неисправности системы.

■ **Система ABS может работать неэффективно при следующих условиях**

- Слишком низкий коэффициент сцепления шин с дорогой.
- Автомобиль идет юзом при движении по скользкой дороге на высокой скорости.

■ **Тормозной путь системы ABS**

Система ABS не предназначена для сокращения тормозного пути автомобиля. Обязательно сохраняйте безопасную дистанцию от впереди идущих автомобилей при следующих условиях.

- Передвижение автомобиля по грязной, гравийной или заснеженной дороге.
- Передвижение автомобиля с цепями противоскольжения.
- Передвижение автомобиля по ухабистым дорогам.
- Передвижение автомобиля по испещренной ямами или неровной дороге.

■ **Система TCS может работать неэффективно при следующих условиях**

- Когда автомобиль передвигается по скользким дорогам, даже при нормальной работе системы TCS она может не контролировать направление движения и не соответствовать требованиям по мощности. Не передвигайтесь на автомобиле в условиях, когда автомобиль может утратить устойчивость и мощность.

 **Предупреждение**

■ **При активации системы ESC**

Если индикатор начинает мигать, соблюдайте осторожность при управлении автомобилем. В противном случае можно легко попасть в дорожно-транспортное происшествие.

■ **При выключении системы ESC**

Соблюдайте особую осторожность и передвигайтесь на скорости, соответствующей дорожным условиям. В этом случае система ESC может обеспечить устойчивость и приводящее усилие автомобиля. Не выключайте систему ESC без необходимости.

■ **Замена колес**

Все колеса должны иметь одинаковые характеристики, марку, рисунок протектора и допустимую нагрузку. Кроме того, давление воздуха в шинах должно соответствовать этикетке с указанием давления в шинах. Если на автомобиле установлены разные колеса, система ABS и EPS будет работать некорректно. За подробной информацией о замене шин и колес обращайтесь к официальному дилеру Hongqi.

7-1. Контроль парковки

Передний и задний парковочные радары	294
Система камеры заднего вида *	300
Система кругового обзора (AVM) *	304
Система автоматической помощи при парковке (APA) *	311

Передний и задний парковочные радары

Система переднего и заднего парковочных радаров состоит из блока управления и ультразвуковых датчиков. Ультразвуковые датчики измеряют расстояние между автомобилем и препятствиями. В зависимости от изменения расстояния до препятствий, входящих в область обнаружения, динамик издает звуки разной частоты и одновременно с этим на мультимедийном дисплее отображается информация о расстоянии и ориентации препятствия. При использовании системы обязательно внимательно следите за окружающей обстановкой.

■ Тип датчика

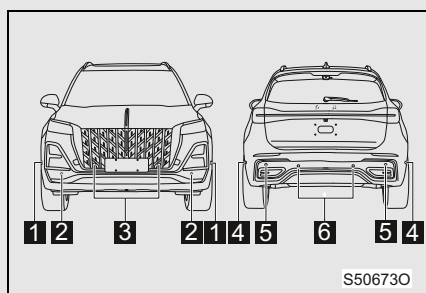

- 1** Передний боковой радарный датчик дальнего действия *
- 2** Передний боковой радарный датчик ближнего действия
- 3** Передний центральный радарный датчик
- 4** Задний боковой радарный датчик дальнего действия *
- 5** Задний боковой радарный датчик ближнего действия
- 6** Задний центральный радарный датчик

■ Включение и выключение парковочного радара

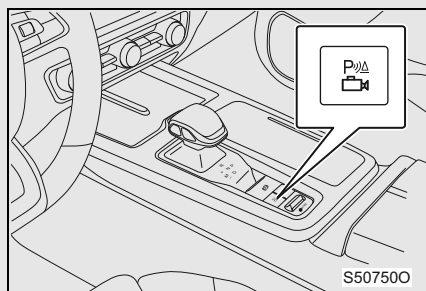

Чтобы включить парковочный радар, надо нажать кнопку с изображением радара/камеры, когда скорость автомобиля ниже 15 км/ч. При повторном нажатии кнопки парковочный радар выключается.

(* – функция может частично или полностью отсутствовать в комплектации автомобиля)

Настройка радара

Громкость сигнала радара и функцию автоматического запуска монитора кругового обзора (AVM) (радар) можно настроить на интерфейсе изображения (см. стр. 305).

Дисплей

- При обнаружении препятствия

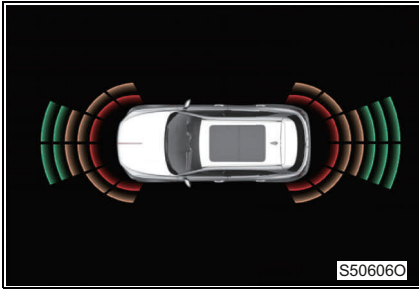

Когда радар обнаруживает препятствие, на мультимедийном дисплее появляется изображение, соответствующее положению препятствия и расстоянию до него.

Зона медленного движения, зона предупреждения и опасная зона отображаются зеленым, желтым и красным цветами соответственно.

Определение расстояния до препятствия

При обнаружении препятствия загорается цветовой блок, соответствующий датчику.

- Отображение информации о зоне медленного движения при парковке от центрального радарного датчика



Передний центральный радарный датчик

Расстояние до препятствия 80–120 см

Задний центральный радарный датчик

Расстояние до препятствия 80–150 см

Если в этом диапазоне обнаружено препятствие, на мультимедийном дисплее отображается зеленый полосовой индикатор и из динамика звучит предупреждение для водителя.

- Отображение информации о зоне предупреждения при парковке от бокового радарного датчика

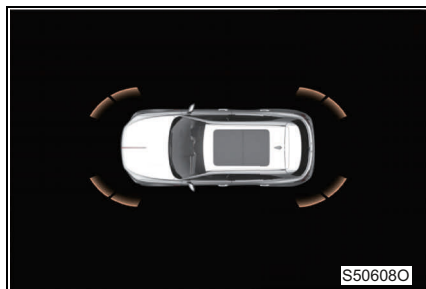

Боковой радарный датчик ближнего действия

Расстояние до препятствия 40–60 см

Боковой радарный датчик дальнего действия

Расстояние до препятствия 30–60 см

Если в этом диапазоне обнаружено препятствие, на мультимедийном дисплее отображается желтый полосовой индикатор и из динамика звучит предупреждение для водителя.

- Отображение информации о зоне предупреждения при парковке от центрального радарного датчика

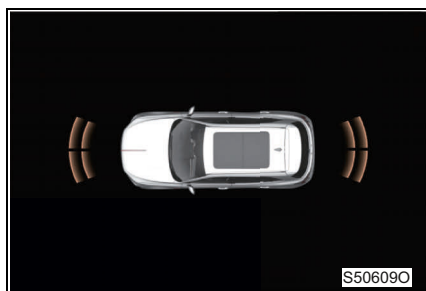

Центральный радарный датчик

Расстояние до препятствия 40–80 см

Если в этом диапазоне обнаружено препятствие, на мультимедийном дисплее отображается желтый полосовой индикатор и из динамика звучит предупреждение для водителя.

- Отображение информации об опасной зоне при парковке от радарного датчика

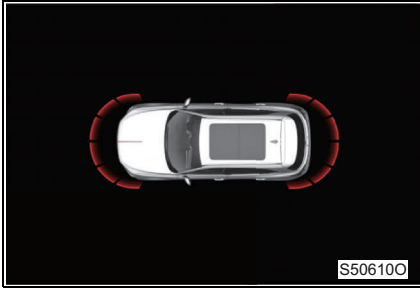

Центральный/боковой радарный датчик ближнего действия

Расстояние до препятствия 1–40 см

Боковой радарный датчик дальнего действия

Расстояние до препятствия 1–30 см

Если в этом диапазоне обнаружено препятствие, на мультимедийном дисплее отображается красный полосовой индикатор и из динамика продолжает звучать предупреждение для водителя.

Наибольшее расстояние обнаружения датчиков

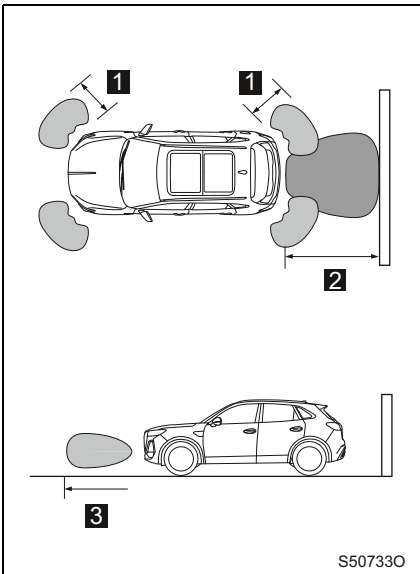

- 1 Около 60 см
- 2 Около 150 см
- 3 Около 120 см

На рисунке показано максимальное расстояние, на котором датчики выполняют обнаружение. (Примечание. Радарные датчики не способны обнаруживать препятствия, которые находятся слишком близко к автомобилю.) Область обнаружения радарных датчиков может варьироваться в зависимости от формы препятствия.

■ Информация об обнаружении датчиками

- На способность датчиков обнаруживать препятствия могут влиять определенные условия в автомобиле и в окружающей обстановке. Например:

- На датчиках налипла грязь, снег или лед.
- Датчики заслонены.
- Автомобиль очевидно стоит под наклоном.
- Автомобиль находится на ухабистой дороге, уклоне, гравийной дороге или траве.
- Рядом с автомобилем очень шумно из-за клаксонов автомобилей, двигателей мотоциклов и пневматических тормозов крупногабаритных транспортных средств или других источников сильного шума, которые могут генерировать ультразвуковые волны.
- Рядом с автомобилем находится другой автомобиль, оборудованный датчиками помощи при парковке, которые в данный момент работают.
- Автомобиль оснащен антенной мачтой на крыле или беспроводной антенной.
- Автомобиль оснащен буксировочным кольцом.
- Бамперы или датчики подверглись сильному удару.
- Автомобиль приближается к высокому или изогнутому бордюру.
- Жаркая или холодная погода.

Помимо вышеуказанных случаев, датчики иногда могут считать, что дорожные знаки или другие объекты находятся ближе, чем на самом деле, из-за их собственной формы.

- Форма препятствия может помешать датчикам обнаружить его, в особенности это касается следующих препятствий.
- Провода, ограды, тросы и т. д.
- Хлопок, снег и другие материалы, поглощающие радиоволны.
- Объекты с острыми краями и углами.
- Низкие препятствия.
- Высокие препятствия, у которых верхняя часть выступает в сторону автомобиля.

 **Предупреждение**
■ Предупреждения при использовании переднего и заднего парковочного радаров

Во избежание дорожно-транспортных происшествий соблюдайте следующие меры предосторожности.

- Не устанавливайте ничего в пределах рабочей дальности действия датчиков.
- Система парковочных радаров — это всего лишь система помощи водителю. Не полагайтесь излишне на ее работу. Водитель должен быть внимательным при управлении автомобилем. При необходимости вмешивайтесь в управление автомобилем во избежание опасности.
- Управление автомобилем осуществляет прежде всего водитель, и он должен всегда сохранять контроль над автомобилем и нести за него полную ответственность.
- При движении автомобиля на высокой скорости система выключится. Водитель должен быть внимательным при управлении автомобилем.

 **Внимание**
■ Меры предосторожности при мойке автомобиля

Не промывайте большим количеством воды или паром область датчика. Это может вызвать их неисправность.

Система камеры заднего вида *

При движении задним ходом система камеры заднего вида помогает водителю, показывая изображение сзади автомобиля на мультимедийном дисплее.

Включение и выключение системы камеры заднего вида

■ Включение

Для включения системы камеры заднего вида переключитесь на передачу R.

■ Выключение

Для выключения системы камеры заднего вида переключитесь на любую передачу, кроме R.

Индикация информации о движении задним ходом

Индикация на экране помогает водителю выполнить парковку, а направляющие парковочные линии динамически изменяются в соответствии с изменением угла автомобиля относительно места парковки.

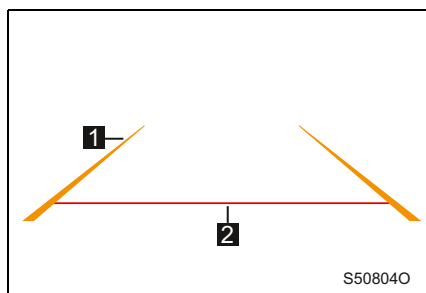

1 Направляющая парковочная линия

Она показывает предполагаемую траекторию автомобиля при повороте рулевого колеса.

2 Направляющая линия расстояния

Показывает расстояние 50 см от заднего края бампера.

(* – функция может частично или полностью отсутствовать в комплектации автомобиля)

Камера заднего вида

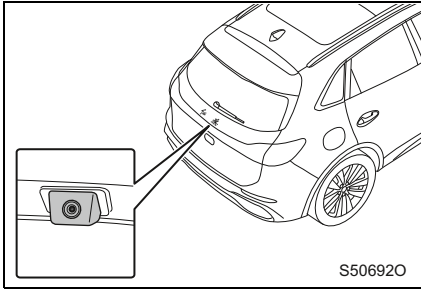

Камера заднего вида находится в месте, показанном на рисунке.

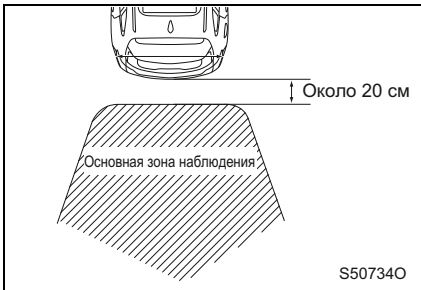

Область обзора камеры ограничена. Объекты, находящиеся рядом с углами бампера (в пределах около 20 см) или под бампером, не показываются на экране.

Область, отображаемая на экране, может изменяться в зависимости от направления движения автомобиля или дорожных условий.



Если на камеру заднего вида попадает сильный свет (например, солнечный свет, отраженный от кузова автомобиля), она может выдавать смазанное изображение ^{*1}, присущее только камере заднего вида.

^{*1}: при использовании камеры заднего вида для передачи изображений кажется, что источники света имеют вертикальную полосу, которая проходит вверх и вниз.

 **Предупреждение**

■ **Система камеры заднего вида — это всего лишь система помощи водителю. Не полагайтесь излишне на ее работу.**

- Управление автомобилем осуществляет прежде всего водитель, и он должен всегда сохранять контроль над автомобилем и нести за него полную ответственность.
- Соблюдайте осторожность при управлении автомобилем и следите за ситуацией сзади и вокруг автомобиля. Двигаться задним ходом, ориентируясь исключительно на изображение на экране, очень опасно. Это может привести к дорожно-транспортному происшествию или столкновению с объектами. Система камеры заднего вида — это всего лишь визуальная вспомогательная система для движения задним ходом. Изображение на экране может отличаться от реальной ситуации.

■ **Использование системы камеры заднего вида**

Во избежание тяжелых травм или гибели людей соблюдайте следующие меры предосторожности.

- При движении задним ходом не полагайтесь исключительно на систему камеры заднего вида.
- Убедитесь собственным взглядом и через зеркало заднего вида в отсутствии помех на выбранной траектории.
- Показываемое расстояние между объектом и плоскостью отличается от реального расстояния.
- Не используйте данную систему, когда крышка багажника не закрыта до конца.

 **Предупреждение**
■ Условия, влияющие на работу системы камеры заднего вида

- В случае удара по задней части автомобиля положение и угол установки камеры могут измениться. Обратитесь к официальному дилеру Hongqi для проверки автомобиля.
- При резком изменении температуры, например, когда на автомобиль попадает горячая вода в холодную погоду, система может работать некорректно.
- Если камера загрязнена, она не сможет передавать четкое изображение. Промойте ее водой и протрите начисто мягкой тканью. Если камера сильно загрязнена, промойте ее нейтральным чистящим средством и протрите.
- При низкой температуре системы показываемое изображение может потемнеть и слегка исказиться при движении картинки.
- Условия, не подходящие для использования системы камеры заднего вида
 - На обледеневших, скользких или заснеженных дорогах.
 - Использование цепей противоскольжения и аварийного запасного колеса.
 - На неровной или извилистой дороге, например на повороте или склоне.
- При замене шины положение направляющей линии, показанной на экране, может отклониться. По вопросам замены шин проконсультируйтесь у официального дилера Hongqi.
- В зависимости от условий в автомобиле (количество человек в салоне, количество багажа и т. д.) положение направляющей линии, показанной на дисплее, может изменяться. Перед началом движения обязательно осмотрите обстановку сзади и вокруг автомобиля.

Система кругового обзора (AVM) *

Система кругового обзора (AVM) показывает изображение на мультимедийном экране, что позволяет водителю удобно просматривать и понимать окружающую обстановку и при этом оценивать относительную ориентацию препятствий и расстояние до них для безопасного и простого выполнения парковки.

Изображения в этом разделе приведены только для примера и могут отличаться от изображений, показываемых в автомобиле.

Включение и выключение AVM

■ Включение

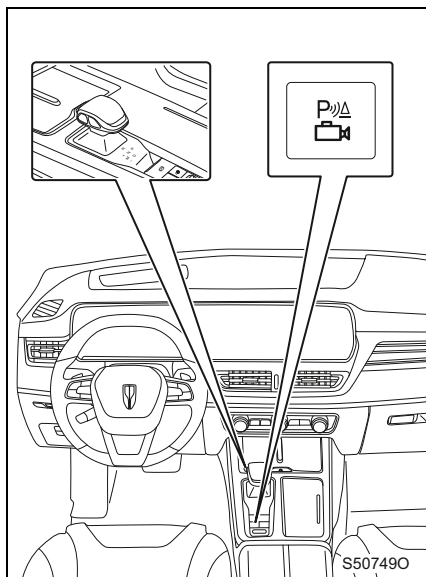

Способ 1: для включения AVM переключитесь на передачу R.

Способ 2: для включения AVM при скорости автомобиля ниже 15 км/ч нажмите кнопку радара/камеры.

■ Выключение

Способ 1: для выключения AVM нажмите кнопку радара/камеры.

Способ 2: для выключения AVM переключитесь на передачу P.

Способ 3: для выключения AVM переключитесь на передачу D и ведите автомобиль на скорости выше 15 км/ч.

Способ 4: для выключения AVM нажмите экранную кнопку X.

(* – функция может частично или полностью отсутствовать в комплектации автомобиля)

Режимы экрана AVМ

AVM имеет несколько режимов экрана. Водитель может выбрать режим в соответствии с необходимостью.

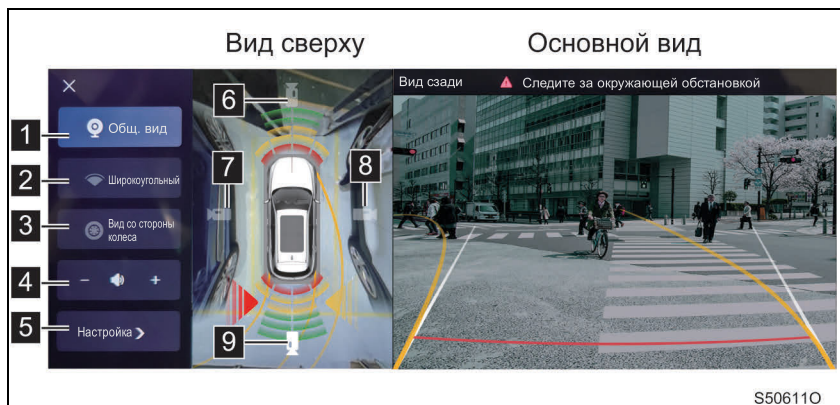

1 Обычный вид

На обычном виде можно проверять вид спереди, вид сзади, вид слева, вид справа и вид сверху.

2 Широкоугольный вид

Его можно выбрать в режиме спереди и вида сзади, переключившись после выбора с главного вида и вида сверху на широкоугольный вид, на котором видно картинку почти на 180°.

3 Вид со стороны колеса

Этот режим можно выбрать в режимах переднего и заднего вида. Можно выбрать проверку вида со стороны колеса слева и справа на переднем или заднем колесе.

4 Громкость сигнала радара

Громкость сигнала радара регулируется прикосновением к соответствующей кнопке.

5 Настройка

Позволяет настраивать функции автоматического запуска AVМ, автоматического запуска при повороте рулевого колеса, заполнения слепой зоны под кузовом и обнаружения движущихся объектов.

- Автоматический запуск AVM: после включения этой функции изображение включается автоматически, если будет обнаружен приближающийся объект или пешеход.
- Автоматический запуск при повороте руля: после включения этой функции AVM будет автоматически включаться при повороте руля на низкой скорости.
- Заполнение слепой зоны под кузовом: после включения по мере движения автомобиля слепая зона под автомобилем заполняется визуальным изображением для достижения зрительного эффекта в нижней части автомобиля.
- Обнаружение движущихся объектов: после включения данная функция позволяет обнаруживать движущиеся объекты в области 3×5 м перед автомобилем и сзади него.

6 Вид спереди

Показывается вид спереди и вид сверху.

7 Вид слева

Показывается вид слева и вид сверху.

8 Вид справа

Показывается вид справа и вид сверху.

9 Вид сзади

Показывается вид сзади и вид сверху.

При включении указателя поворота режим экрана автоматически переключается на вид с соответствующей стороны (слева или справа) и вид сверху. При выключении указателя поворота возвращается вид спереди в режиме обычного вида.

■ При включенной функции автоматического запуска AVM

- Когда автомобиль находится на передаче D, а его скорость ниже 15 км/ч, при наличии препятствий в пределах 80 см на дисплее появится окно радара/камеры. Чтобы закрыть оповещение радара/камеры, нажмите кнопку «Назад». При этом функция автоматического включения AVM будет отключена на протяжении текущего цикла движения.
- Когда автомобиль находится на передаче R, система радара/камеры включена. При этом систему радара/камеры можно выключить, нажав кнопку радара/камеры.
- После включения системы парковочного радара/камеры, если автомобиль достигает скорости выше 15 км/ч, система выключится. При скорости автомобиля ниже 12 км/ч система радара/камеры снова начнет работать.

■ При выключенной функции автоматического запуска AVM

- Когда автомобиль находится на передаче R, система парковочного радара включена. При этом систему радара/камеры можно выключить, нажав кнопку радара/камеры.
- После включения системы и переключения на передачу R, если скорость автомобиля выше 15 км/ч, система выключится, а когда скорость автомобиля будет ниже 12 км/ч, система радара/камеры возобновит работу. При переключении на передачу D, если скорость автомобиля выше 15 км/ч, система выключится и не будет автоматически возобновлять работу.

Вспомогательная парковочная линия

Индикация на экране помогает водителю выполнить парковку, а направляющие парковочные линии динамически изменяются в соответствии с изменением угла автомобиля относительно места парковки.

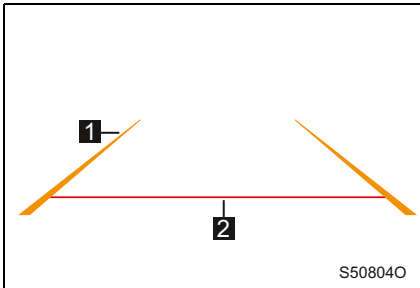

- 1** Направляющая парковочная линия
Она показывает предполагаемую траекторию автомобиля при повороте рулевого колеса.
- 2** Направляющая линия расстояния
Показывает расстояние 50 см от заднего края бампера.

Камера панорамного вида

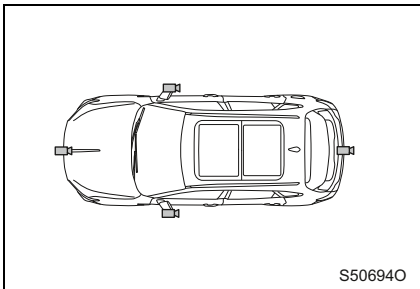

Камеры панорамного вида установлены на передней решетке, крышке багажника и на левом и правом наружном зеркале заднего вида.

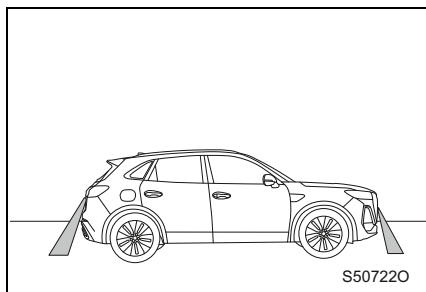

Область обзора камеры ограничена. Объекты, находящиеся рядом с углами бамперов или под бамперами, не отображаются на экране.

Область, отображаемая на экране, может изменяться в зависимости от направления движения автомобиля или дорожных условий.

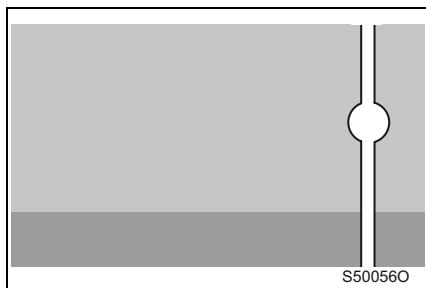

Если на камеры попадает сильный свет (например, солнечный свет, отраженный от кузова автомобиля), они могут выдавать смазанное изображение ^{*1}, присущее только камере.

^{*1}: при использовании камер для передачи изображений кажется, что источники света имеют вертикальную полосу, которая проходит вверх и вниз.

Предупреждение

■ **Система AVM — это всего лишь система помощи водителю. Не полагайтесь излишне на ее работу.**

- Управление автомобилем осуществляет прежде всего водитель, и он должен всегда сохранять контроль над автомобилем и нести за него полную ответственность.
- Соблюдайте осторожность при управлении автомобилем и следите за ситуацией вокруг него. Двигаться задним ходом, ориентируясь исключительно на изображение на экране, очень опасно. Это может привести к дорожно-транспортному происшествию или столкновению с объектами. Система AVM — это всего лишь визуальная вспомогательная система. Изображение на экране может отличаться от реальной ситуации.

■ **При использовании AVM**

Во избежание тяжелых травм или гибели людей соблюдайте следующие меры предосторожности.

- При движении задним ходом не полагайтесь исключительно на систему кругового обзора (AVM).
- Убедитесь собственным взглядом и через зеркало заднего вида в отсутствии помех на выбранной траектории.
- Показываемое расстояние между объектом и плоскостью отличается от реального расстояния.
- На виде сверху в AVM видно только близко расположенные объекты, и камеры не показывают объекты вне поля зрения.
- Функция обнаружения движущихся объектов способна обнаруживать только объекты, движущиеся на низкой скорости, поэтому некоторые объекты могут быть пропущены при выявлении. Сохраняйте внимательность при управлении автомобилем.
- Не используйте данную систему, когда камеры неисправны.

 **Предупреждение**

■ **Условия, влияющие на работу AVM**

- В случае удара по автомобилю положение и угол установки камеры могут измениться. Обратитесь к официальному дилеру Hongqi для проверки автомобиля.
- При резком изменении температуры, например, когда на автомобиль попадает горячая вода в холодную погоду, система может работать некорректно.
- Если камера загрязнена, она не сможет передавать четкое изображение. Промойте ее водой и протрите начисто мягкой тканью. Если камера сильно загрязнена, промойте ее нейтральным чистящим средством и протрите.
- При низкой температуре системы показываемое изображение может потемнеть и слегка исказиться при движении картинки.
- В условиях дождя, снега, тумана и низкой видимости изображение с камеры может быть нечетким.
- Ситуации, при которых не следует использовать AVM
 - На обледеневших, скользких или заснеженных дорогах.
 - Использование цепей противоскольжения и аварийного запасного колеса.
 - На неровной или извилистой дороге, например на повороте или склоне.
- При замене шины положение направляющей линии, показанной на экране, может отклониться. По вопросам замены шин проконсультируйтесь у официального дилера Hongqi.
- В зависимости от условий в автомобиле (количество человек в салоне, количество багажа и т. д.) положение направляющей линии, показанной на дисплее, может изменяться. Перед началом движения обязательно осмотрите обстановку сзади и вокруг автомобиля.

Система автоматической помощи при парковке (АРА) измеряет длину парковочных мест по обеим сторонам дороги с помощью ультразвуковых датчиков и камеры. После выбора соответствующего парковочного места система автоматически управляет автомобилем для выполнения парковки на выбранном месте. Система АРА имеет режимы автоматического въезда на место парковки и автоматического выезда с места парковки. Их можно выбрать на мультимедийном дисплее.

Перед использованием системы АРА во избежание несчастных случаев обязательно ознакомьтесь с операциями парковки, мерами предосторожности и предупреждениями, описанными в этом разделе.

Вход в систему АРА

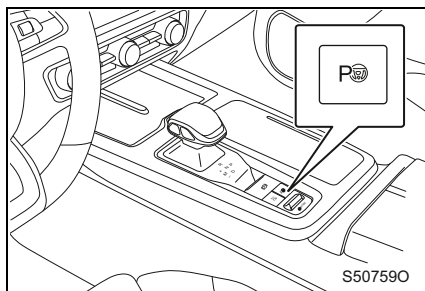

Чтобы открыть интерфейс выбора режима автоматической парковки, нажмите кнопку АРА.

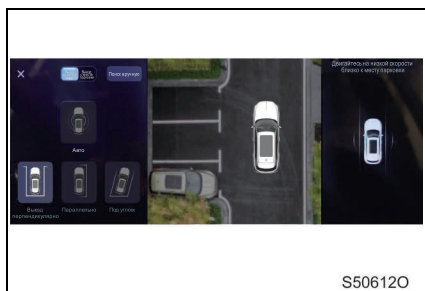

На интерфейсе выбора режима парковки можно выбрать режим въезда на место парковки и режим выезда с места парковки.

(* – функция может частично или полностью отсутствовать в комплектации автомобиля)

Использование автоматического въезда на место парковки

Шаг 1 Выберите режим поиска места для парковки

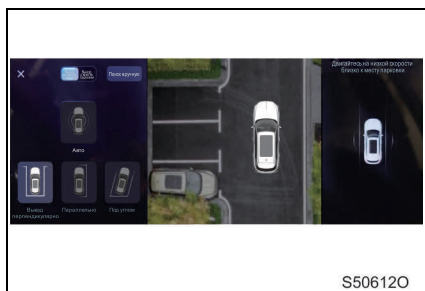

Места для парковки можно искать в автоматическом и ручном режиме. В каждом режиме есть три вида мест для парковки: парковка перпендикулярно дороге, парковка параллельно дороге и парковка под углом к дороге.

Когда скорость автомобиля не равна нулю, система по умолчанию включает автоматический режим. Ручной режим можно выбрать, только когда скорость автомобиля равна нулю.

Шаг 2 Выбор места для парковки



Способ 1: выбор в автоматическом режиме

При передвижении на скорости менее 20 км/ч система автоматически распознает места для парковки того вида, который выбрал водитель, по обеим сторонам по направлению движения. Когда система находит места для парковки, они отображаются зеленым или бледно-зеленым цветом. Система по умолчанию устанавливает зеленое предпочтительное место для парковки в качестве целевого места. Но на дисплее можно

также прикоснуться к другим имеющимся местам для парковки, чтобы установить их в качестве целевого.

Примечание. После выбора автоматического режима по умолчанию будут установлены все виды мест для парковки, что позволяет искать места для парковки всех видов. Если пользователь выберет вид места для парковки, это может повысить долю успешного поиска одного вида места для парковки.

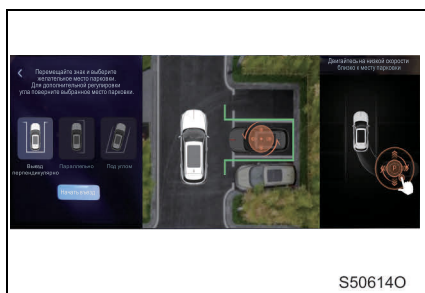

Способ 2: выбор в ручном режиме

При передвижении на скорости ниже 20 км/ч, когда на экране появится место для парковки, остановите автомобиль, выберите ручной поиск и вид места для парковки, перетащите и поверните рамку целевого места, чтобы поместить ее на место для парковки. Если рамка окрасится в красный цвет, это означает, что автомобиль нельзя поставить на это место и необходимо скорректировать положение рамки целевого места для парковки на экране.

Шаг 3 Управление парковкой

Способ 1: чтобы начать парковку после подтверждения целевого места для парковки, нажмите на педаль тормоза, нажмите кнопку «Начать въезд на место парковки» и отпустите педаль тормоза.

Способ 2: чтобы начать парковку после подтверждения целевого места для парковки, переключитесь на передачу Р, включите электромеханический стояночный тормоз и нажмите кнопку «Начать въезд на место парковки».

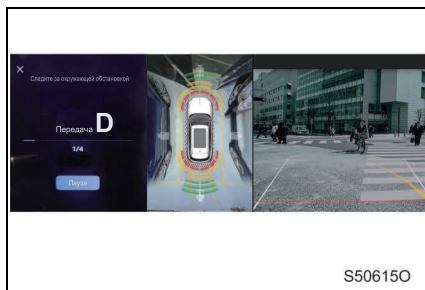

Процесс въезда на место парковки можно контролировать на дисплее.

Использование автоматического выезда с места парковки

Шаг 1 Выбор типа выезда с места парковки



На мультимедийном дисплее можно выбрать четыре типа выезда с места парковки. Перпендикулярно дороге назад, перпендикулярно дороге вперед, параллельно дороге влево и параллельно дороге вправо.

Шаг 2 Управление выездом с места парковки

Способ 1: чтобы начать выезд с места парковки после выбора типа выезда, нажмите на педаль тормоза, нажмите кнопку «Начать выезд с места парковки» и отпустите педаль тормоза.

Способ 2: чтобы начать выезд с места парковки после выбора типа выезда, переключитесь на передачу Р, включите электромеханический стояночный тормоз и нажмите кнопку «Начать выезд с места парковки».

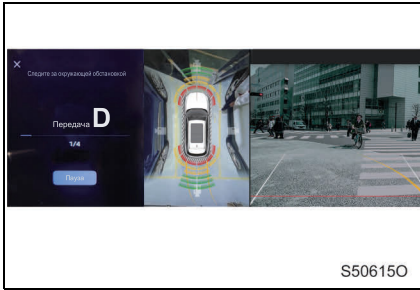

Процесс выезда с места парковки можно контролировать на дисплее.

■ Условия работы системы парковки

- В процессе поиска места для парковки скорость автомобиля должна быть меньше 20 км/ч. Если скорость больше 20 км/ч, будет уведомление о необходимости снизить скорость.
- Во время парковки нельзя поворачивать рулевое колесо.
- Выключатель системы ESC не нажат.
- Системы ESC/ABS/TCS не работают.
- Эта система и связанные с ней системные функции работают исправно.

■ Условия выключения системы парковки

- В процессе поиска места для парковки скорость автомобиля выше 30 км/ч.
- Водитель поворачивает рулевое колесо.
- Дверь открыта.
- Нажата кнопка отмены парковки.
- Парковка не завершена после выполнения максимального количества движений после активации автоматического режима парковки.
- Активирована система SACC.
- Выключатель системы ESC нажат.
- Вмешательство функции ESC/ABS/TCS.
- Эта система и связанные с ней системные функции имеют неисправность.

- При автоматической парковке необходимо наблюдать за окружающей обстановкой вокруг автомобиля на протяжении всего процесса. При возникновении аварийной ситуации, когда требуется затормозить, водителю необходимо нажать кнопку приостановки парковки, или нажать педаль тормоза, или потянуть переключатель электромеханического стояночного тормоза.



Внимание

- **Управление автомобилем осуществляет прежде всего водитель, а система АРА — это всего лишь система помощи водителю. Хотя система и способна предоставить водителю помощь при парковке, она не должна заменять водителя в процессе парковки автомобиля, и за парковку должен отвечать водитель. В процессе парковки водитель должен следить за окружающей обстановкой и при необходимости взять управление на себя во избежание опасности.**
- **Для обеспечения высокой вероятности успешных попыток и безопасности системы парковки ее необходимо использовать в следующих условиях.**
 - Дорога имеет плоскую поверхность, высота препятствия менее 5 см, угол уклона не превышает 4 градуса.
 - Линии места для парковки четко видны и достаточно крупные.
 - Погода хорошая, и водитель ясно и беспрепятственно может видеть окружающую обстановку рядом с местом для парковки.
 - Дорога сухая и не скользкая.
- **В процессе автоматического поиска мест для парковки следует обратить внимание на следующие ситуации.**
 - Автомобилю необходимо подъехать близко к месту для парковки. В противном случае оно может быть не распознано.
 - Угол поворота автомобиля не должен быть чрезмерным, в противном случае это может помешать распознаванию места для парковки.
 - Скорость автомобиля не должна превышать 20 км/ч, в противном случае это может помешать распознаванию места для парковки.
 - Дождь, снег, туман или слабая освещенность могут снизить вероятность успешных попыток распознавания мест для парковки.
 - Когда место для парковки имеет недостаточный размер, линии места будут нечеткими, а если оно имеет неправильную форму, поиск места для парковки может завершиться неудачно.
 - В процессе поиска места для парковки изображение может только помочь водителю, и ему необходимо обращать внимание на окружающую обстановку в реальном времени.

**Внимание**

- **В процессе автоматической парковки следует обратить внимание на следующие ситуации.**
 - Функция оповещения о расстоянии может иметь слепые зоны, поэтому водителю необходимо следить за окружающей обстановкой в реальном времени.
 - Парковка может быть не выполнена из-за недостаточного места для парковки.
 - Парковка может быть не выполнена из-за наличия крутого уклона.
 - Парковка может быть не выполнена из-за скользкой дороги.
 - Парковка может быть не выполнена из-за неровной поверхности дороги, ступеней или низких препятствий.
 - В процессе парковки водителю не следует трогать педали, рычаг переключения передач и рулевое колесо, иначе парковка может быть прервана.
- **Если необходимо заменить шину, размер сменной шины должен точно соответствовать размеру изначально установленной шины, а также необходимо проверить параметры регулировки углов установки четырех колес.**

 Предупреждение

- Поскольку датчик обладает слепой зоной, во время парковки необходимо обращать внимание на низкие и небольшие препятствия, а также следить за углами и боковыми сторонами автомобиля.
- Для получения информации о конкретных ограничениях датчика обращайтесь к описанию парковочного радара.
- При парковке необходимо следить за тем, чтобы место для парковки имело достаточный размер.
- Стояночный тормоз срабатывает с задержкой, поэтому водителю следует оценивать обстановку заранее и останавливать автомобиль при обнаружении опасности.
- Особое внимание обращайте на людей, животных и различные препятствия вокруг автомобиля. Датчик обладает слепой зоной, в которой он не может определять объекты.
- При поиске места для парковки или во время парковки следите за тем, чтобы на месте парковки не было препятствий, таких как камни, тонкие столбы или буксирные штанги, поскольку система может не обнаружить такие препятствия.
- Система может не распознать поверхность или структуру определенных объектов (например, проволочные ограды, рыхлый снег, столбы углового профиля и т. д.). Поэтому перед парковкой автомобиля еще раз проверьте наличие достаточного пространства на месте для парковки и вокруг него.
- Если система парковочного радара обнаружит препятствие, оно может пропасть из области обнаружения датчика после приближения автомобиля (это наиболее вероятно при обнаружении препятствия слишком большой или слишком малой высоты), и данные предметы не будут обнаружены. Не игнорируйте предупреждения от системы предупреждения о расстоянии при парковке, в противном случае существует опасность столкновения автомобиля.
- Из-за влияния различных внешних звуковых и электромагнитных полей (например, других автомобилей, использующих ультразвуковые датчики, шума двигателя, механизмов электрического управления, индуктивных контуров и т. д.) система не может достигнуть абсолютной помехозащищенности.

 **Предупреждение**

- Помехозащищенность и эффективность обнаружения ультразвуковой дальнометрии могут быть снижены из-за окружающих условий и отражающих свойств препятствий, что определяется физическими свойствами распространения ультразвуковых волн.
- Место установки датчика имеет большое влияние на работу системы, что сказывается на отражении волн от поверхности самого бампера, отражении эха от земли и на дальности обнаружения.
- Не выполняйте очистку датчика водой под высоким давлением или паровым очистителем, чтобы не повредить датчик. При мойке автомобиля поверхность датчика следует мыть более слабым потоком воды в течение непродолжительного времени и с расстояния не менее 10 см.
- Распространение звуковых волн в воздухе основано на физических свойствах явлений рефракции и дифракции. Перепады температуры воздуха являются одним из наиболее важных факторов формирования неравномерной среды распространения, что, в свою очередь, ведет к акустической дифракции.
- На эффективность обнаружения ультразвукового оборудования могут влиять следующие факторы.
 - Горячие выхлопные газы автомобиля.
 - Высокая температура асфальтированной дороги.
 - Летний бриз.
 - Температурное расслоение.
- Когда температура бампера отличается от температуры окружающего воздуха (что обычно имеет место зимой), возникает температурное расслоение, которое ведет к дифракции звуковых волн, и при определенной конструкции бампера существует вероятность подачи ложных сигналов тревоги из-за отраженных волн.

 **Предупреждение**

■ **Некоторые важные факторы, которые могут привести к снижению дальности обнаружения или невыполнению обнаружения:**

- Налипание снега или грязи на поверхность бампера.
- Налипание штукатурки или льда на поверхность датчика.
- Высокое затухание звуковых волн (например, в сухом горячем воздухе).
- Ливень или пена.
- Препятствия из поглощающих волны материалов.
- Препятствия плоского типа с углами, обращенными к датчику, и возникновение отраженного эха только в конкретном угловом диапазоне.

**8-1. Системы помощи
после парковки**

Электромеханический
стояночный тормоз
(EPB) 322

Функция
автоматического
удержания
(AUTO HOLD) 324

8-2. При высадке

Предупреждение при
открытии двери * ... 326

Электромеханический стояночный тормоз (EPB)

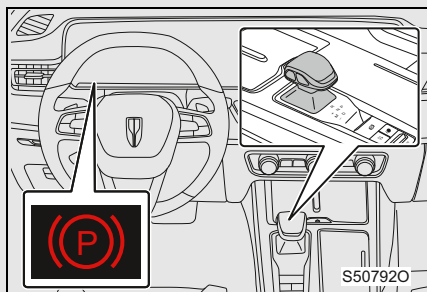

Автоматическое включение/выключение электромеханического стояночного тормоза (EPB)

Для автоматического включения EPB требуется нажать педаль тормоза и переключиться на передачу P. Чтобы EPB автоматически выключился, надо переключить передачу P на передачу D/R.

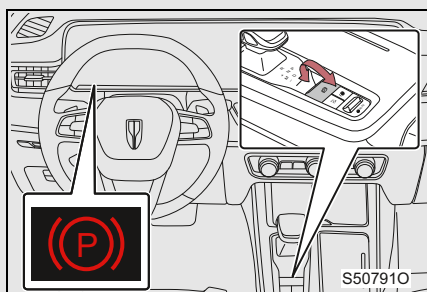

Включение/выключение электромеханического стояночного тормоза (EPB) вручную

Чтобы включить EPB, нажмите на педаль тормоза и убедитесь, что автомобиль неподвижен, затем поднимите вверх выключатель EPB. Чтобы выключить EPB, включите зажигание кнопкой запуска/остановки двигателя (режим IG-ON), нажмите на педаль тормоза и нажмите выключатель EPB.

■ Другие функции EPB

- Система помощи при трогании в подъем (HHC): водителю надо пристегнуться ремнем безопасности и закрыть дверь. Если перед запуском двигателя будет включен EPB и нажата педаль акселератора, система автоматически выключит EPB, чтобы автомобиль не сползал вниз по склону и плавно начал движение.
- Система контролируемого замедления стояночным тормозом (CDP): во время движения автомобиля поднимите вверх и не отпускайте выключатель EPB, после чего автомобиль начнет торможение до полной остановки.

■ **Функция автоматического удержания автомобиля на месте (AUTO HOLD) после выключения электропитания**

Когда водитель останавливает автомобиль и выключает двигатель кнопкой запуска/остановки, электромеханический стояночный тормоз автоматически включается.

Внимание

■ **Меры предосторожности перед поездкой**

- Полностью выключите электромеханический стояночный тормоз (EPB). В случае неисправности (например, неисправности электрооборудования) задний тормозной диск, заблокированный стояночным тормозом, можно будет разблокировать только механическим способом. Для решения проблемы рекомендуется обратиться к официальному дилеру Hongqi.
- Если электромеханический стояночный тормоз (EPB) не выключен, горит красный индикатор. В этом случае при передвижении на автомобиле компоненты тормоза перегреются, что снизит эффективность торможения и увеличит износ тормозных колодок.

Функция автоматического удержания (AUTO HOLD)

Когда функция автоматического удержания автомобиля (AUTO HOLD) готова, нажмите на педаль тормоза, чтобы остановить автомобиль, и включите функцию AUTO HOLD. Если при этом отпустить педаль тормоза, автомобиль продолжит стоять на тормозе. При повторном нажатии педали тормоза или акселератора система отключит функцию AUTO HOLD для плавного начала движения.

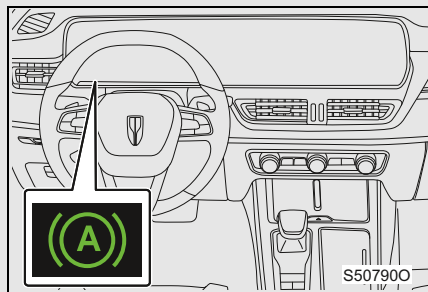

При включении функции AUTO HOLD на комбинации приборов загорается индикатор AUTO HOLD.

■ Включение и выключение функции AUTO HOLD

Функцию AUTO HOLD можно включить и выключить на интерфейсе настроек автомобиля в информационно-развлекательной системе (см. стр. 173).

■ Функция автоматического удержания (AUTO HOLD)

- Функция AUTO HOLD помогает удерживать автомобиль на месте при запуске двигателя на склоне. Однако на крутых склонах функция AUTO HOLD может не остановить автомобиль. В этом случае необходимо включить стояночный тормоз вручную.
- После того как функция AUTO HOLD будет включена определенный период времени, электромеханический стояночный тормоз возьмет на себя обязанности функции AUTO HOLD.

■ Условия работы функции AUTO HOLD

- Дверь водителя закрыта.
- Водитель пристегнут ремнем безопасности.
- Водитель нажимает педаль тормоза до тех пор, пока автомобиль не остановится, после чего отпускает ее.

 **Предупреждение****■ Стоянка на скользкой дороге**

Функция AUTO HOLD не сможет остановить автомобиль, если будет превышена сила сцепления шин с дорогой. Не используйте эту функцию на скользких дорогах.

 **Внимание****■ При стоянке**

Функцию AUTO HOLD нельзя использовать для длительной стоянки. Если необходимо поставить автомобиль на длительную стоянку, включите электромеханический стояночный тормоз.

Предупреждение при открытии двери *

Система выполняет оценку рисков по положению, скорости и ускорению автомобиля относительно боковой или задней частей приближающихся автомобилей, а также по намерению водителя и пассажиров открыть дверь. Если при этом во время открывания дверей существует опасность, водитель получит оповещение в виде звукового и визуального сигналов.

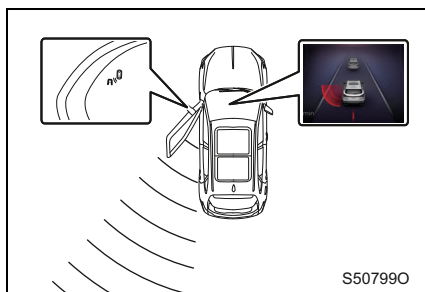

Если включена передача R и скорость автомобиля составляет 0–3 км/ч, и другой автомобиль приближается на расстоянии 2 м в поперечном направлении и 20 м в продольном позади вашего автомобиля, на наружном зеркале заднего вида с соответствующей стороны загорится сигнальный индикатор, на двери с соответствующей стороны загорится атмосферная подсветка, а на комбинации приборов отобразится информация системы тревожной сигнализации. Если при этом дверь будет открыта, индикатор и атмосферная подсветка на двери с соответствующей стороны начнут мигать, а система издаст звуковой сигнал тревоги, предупреждающий водителя о том, что открывать дверь опасно. Когда скорость автомобиля составляет более 3 км/ч, эта функция отключается.

(* – функция может частично или полностью отсутствовать в комплектации автомобиля)

Включение и выключение системы предупреждения при открытии двери

Систему предупреждения при открытии двери можно включить и выключить на интерфейсе настроек автомобиля в информационно-развлекательной системе (см. стр. 172).

- **Система предупреждения при открытии двери может не подавать сигнал тревоги или расширить область подачи сигнала тревоги в следующих условиях.**
 - Рядом с радарными датчиками скапливается большое количество снега или льда.
 - На обочине находятся неподвижные препятствия (например, стена тоннеля, бетонный барьер виадука, металлический рекламный щит и т. д.).



Внимание

- Соблюдайте осторожность, чтобы не удариться задним бампером при парковке. В противном случае датчики на бампере могут быть смещены или повреждены, что может вызвать автоматическое отключение системы или повлиять на ее работу.
- Для обеспечения нормальной работы системы датчики на бампере всегда должны быть чистыми и не закрытыми другими предметами.
- На бамперы допускается наносить только такую краску, которая одобрена нашей компанией. Краски другого вида могут ограничить работу системы или вызвать ее неисправность.
- Если данная система работает некорректно, немедленно выключите ее и обратитесь к официальному дилеру Hongqi для ремонта.
- После ремонта соответствующих компонентов системы предупреждения при открытии двери необходимо выполнить калибровку системы. За подробной информацией обращайтесь к официальному дилеру Hongqi.
- Система предупреждения при открытии двери — это всего лишь вспомогательная система оповещения, которая не может полностью исключить столкновение с автомобилем. Перед тем как открыть дверь и выйти из автомобиля, посмотрите в зеркала заднего вида и оцените обстановку сзади автомобиля.
- При необычных погодных условиях, например в сырую погоду, система предупреждения при открытии двери может подавать ложные сигналы тревоги или не подавать сигналы тревоги, когда это необходимо. Это нормальное явление.
- Если задний радар перекрыт, система не будет работать. Поэтому необходимо своевременно выполнять его очистку.



Предупреждение

- Система предупреждения при открытии двери — это всего лишь система помощи водителю. Не полагайтесь излишне на ее работу. Водитель должен быть внимательным при управлении автомобилем.
- Управление автомобилем осуществляет прежде всего водитель. Система предупреждения при открытии двери — это всего лишь вспомогательная система оповещения. Водитель должен всегда сохранять контроль над автомобилем и нести за него полную ответственность.
- Выключите радарную систему обнаружения, если сзади установлен прицеп или другое оборудование (например, крепление для велосипеда). В противном случае радиоволны, излучаемые радаром, будут блокироваться, что приведет к некорректной работе системы.
- Система предупреждения при открытии двери способна обнаруживать такие объекты, как автомобиль, мотоцикл и велосипед. Если целевые транспортные средства обладают неправильной формой, измененной конструкцией, окрашенной поверхностью и т. д., эффект распознавания не может быть гарантирован. Распознавание пешеходов, животных или других объектов также не может быть гарантировано. Поэтому водитель должен быть внимателен при управлении автомобилем.

9-1. Важная информация

- Аварийная
сигнализация 332
- Сигнал SOS * 333

**9-2. Действия
в чрезвычайных
ситуациях**

- Буксировка
автомобиля 334
- Действия при
возникновении
неисправности
автомобиля 340
- Потеря давления
в шине 341
- Если двигатель
не запускается 349
- Если ключ
потерян 350
- Если интеллектуальный
ключ ненормально
работает 351
- Если двери не
закрываются должным
образом 353
- Если батарея 12 В
разряжена 355
- Если двигатель
перегревается 359

- Если автомобиль
застрял 361
- При движении
по затопленной
дороге 363
- Если произошел
прокол шины 364
- В случае аварии 365
- Аварийное
открытие крышки
багажника 366

Аварийная сигнализация

В случае поломки автомобиля остановитесь на обочине и включите аварийную световую сигнализацию. Если автомобиль не может передвигаться из-за поломки, включите аварийную световую сигнализацию и поставьте сзади автомобиля знак аварийной остановки. При необходимости наденьте светоотражающий жилет.

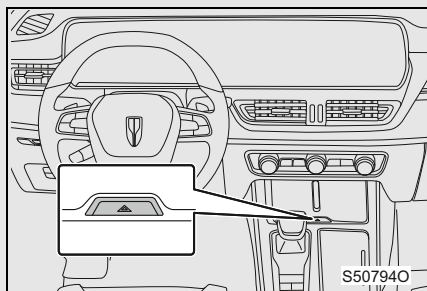

При нажатии выключателя аварийной сигнализации все указатели поворота начинают мигать.

При повторном нажатии аварийная сигнализация выключается.

Внимание

■ Предотвращение разряда аккумулятора

Если двигатель не заведен и при этом в аварийной сигнализации нет необходимости, ее следует выключить.

Сигнал SOS *

Если вам нужна помощь в аварийной ситуации, нажмите переключатель сигнала SOS на 3 секунды. При этом начнется набор номера аварийной спасательной службы, а индикатор SOS перестанет гореть и начнет мигать. После получения вашего вызова на помощь фоновая служба организует услуги по вашему спасению.

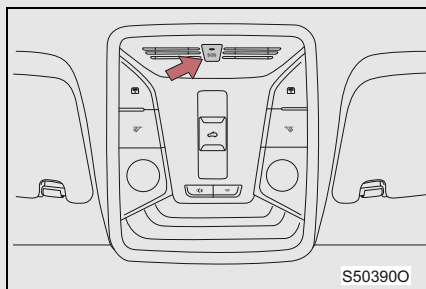

Переключатель сигнала SOS расположен за передней лампой внутреннего освещения.



Внимание

- Используйте переключатель сигнала SOS только в случае необходимости.

(* – функция может частично или полностью отсутствовать в комплектации автомобиля)

9-2. Действия в чрезвычайных ситуациях

Буксировка автомобиля

Если необходимо эвакуировать автомобиль, компания HONGQI рекомендует использовать эвакуатор со сдвижной платформой, чтобы при этом эвакуацией занимались официальный дилер Hongqi или специализированная организация, выполняющая спасательные работы.

На протяжении всей эвакуации необходимо использовать страховочные цепи и соблюдать государственное законодательство и регламенты.

Перед эвакуацией

При возникновении следующих условий коробка передач может быть неисправна. Перед эвакуацией автомобиля обратитесь к официальному дилеру Hongqi.

- Двигатель работает нормально, но автомобиль не двигается с места.
- Коробка передач издает необычный шум или вибрацию.

Для эвакуации строго запрещено использовать эвакуатор с частичной погрузкой с подъемом за бампер.

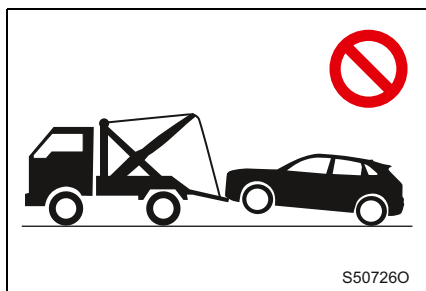

Не используйте для эвакуации эвакуатор с частичной погрузкой с подъемом за бампер, поскольку это может привести к повреждению кузова.

Эвакуация за переднюю часть эвакуатором с частичной погрузкой с подъемом за колеса

■ Привод на 4 колеса

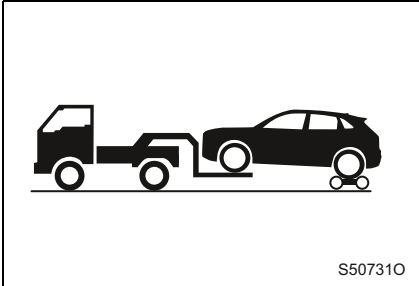

Установите подкатную тележку под задние колеса.

■ Привод на 2 колеса

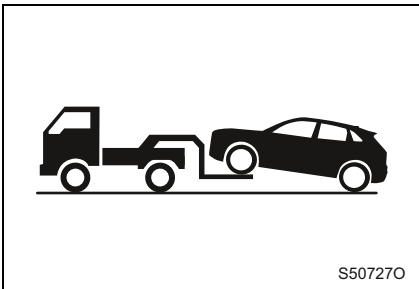

Снимите автомобиль со стояночного тормоза.

Эвакуация за заднюю часть эвакуатором с частичной погрузкой с подъемом за колеса

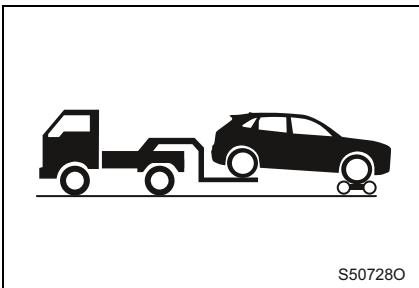

Установите подкатную тележку под передние колеса.

Эвакуация эвакуатором со сдвижной платформой

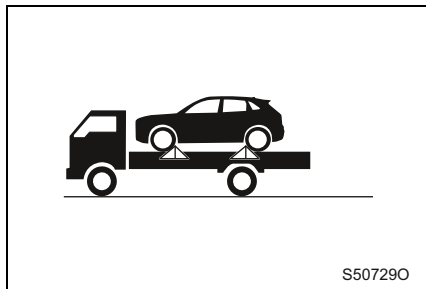

Поставьте автомобиль на стояночный тормоз и выключите двигатель кнопкой запуска/остановки двигателя.

Установите башмаки под 4 колеса, чтобы не произошел откат автомобиля.

Как показано на рисунке, закрепите автомобиль, привязав колеса к нижней платформе эвакуатора.

Аварийная буксировка

Если не удастся найти эвакуатор в чрезвычайной ситуации, закрепите буксировочный трос или буксировочную цепь за буксировочное кольцо и переключите рычаг переключения передач на передачу N для временной буксировки автомобиля. Этот метод можно использовать только для буксировки вперед на низкой скорости (до 70 км/ч) и на короткое расстояние (100 км) на твердом покрытии.

Водитель должен сидеть в автомобиле и контролировать рулевое колесо и педаль тормоза. Колеса, ходовая часть, рулевое колесо и тормоза должны быть в исправном состоянии.

Этапы аварийной буксировки

В следующих процедурах в качестве примера используется буксировка за переднюю часть, но буксировка за заднюю часть выполняется аналогично.

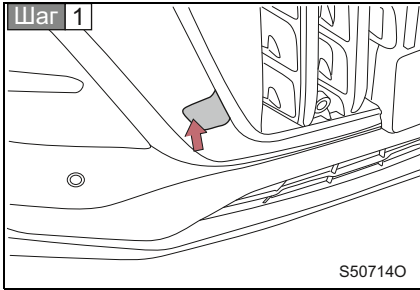

Нажмите на левый край крышки отверстия для буксировочного кольца и снимите ее.

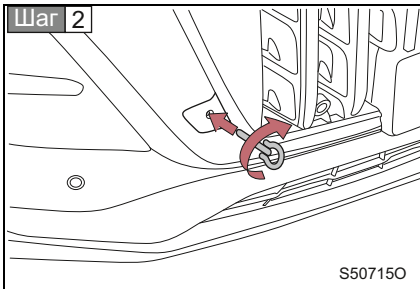

Вставьте буксировочное кольцо в отверстие и слегка закрутите его вручную.

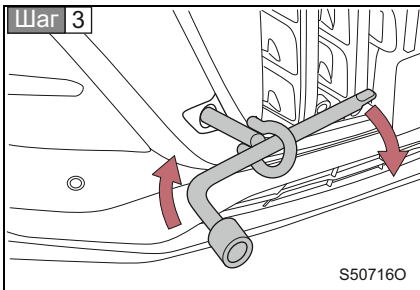

Закрутите буксировочное кольцо вспомогательным инструментом.

Шаг 4 Прочно прикрепите буксировочный трос или буксировочную цепь к буксировочному кольцу. Соблюдайте осторожность, чтобы не повредить кузов автомобиля.

Шаг 5 Запустите автомобиль, снимите его со стояночного тормоза и переключитесь на передачу N.

■ Буксировка

- Если двигатель не запущен, усилитель тормоза и руля не будет работать, что усложнит торможение и рулевое управление.

- Если невозможно установить передачу N, аварийная буксировка запрещена. В этом случае автомобиль может быть поврежден во время буксировки.

■ Буксировка прицепа

Компания рекомендует не использовать автомобиль для буксировки прицепа, а также устанавливать буксировочные устройства и буксировать с их помощью мопеды, велосипеды и т. д. Автомобиль не предназначен для буксировки прицепа или монтажа буксировочных устройств.

■ Буксировочное кольцо

Буксировочное кольцо хранится в ящике для инструментов водителя (см. стр. 342).

Предупреждение

Соблюдайте следующие меры предосторожности. Их несоблюдение может повлечь за собой получение тяжелых травм или гибель людей.

■ Перед эвакуацией

При перевозке автомобиля все ведущие колеса или все четыре колеса должны быть подняты над землей.

Если при эвакуации ведущие колеса касаются земли, это может привести к повреждению ходовой части и соответствующих деталей.

■ Буксировка

- При буксировке с помощью троса эвакуатор начинает движение, только когда трос натянут, а натяжение троса должно сохраняться на протяжении всего процесса буксировки. В противном случае к буксировочному кольцу и тросу будет приложено чрезмерное тянущее усилие, в результате чего они могут быть повреждены, а также может быть получена травма.

- Не выключайте зажигание кнопкой запуска/остановки двигателя (режим IG-OFF). Рулевое колесо может быть заблокировано и не работать.

■ Установка буксировочного кольца на автомобиль

Убедитесь, что буксировочное кольцо надежно установлено. В противном случае буксировочное кольцо может раскрутиться во время буксировки, что может привести к дорожно-транспортному происшествию.

**Внимание****■ Предотвращение повреждения автомобиля при перевозке эвакуатором с частичной погрузкой с подъемом за колеса**

При подъеме автомобиля для эвакуации убедитесь в существовании достаточного зазора от земли на погрузочном конце автомобиля. В этом случае автомобиль может быть поврежден во время буксировки.

■ Предотвращение повреждения автомобиля при перевозке эвакуатором с частичной погрузкой с подъемом за бампер

Вне зависимости от того, за переднюю или заднюю часть выполняется буксировка, использовать эвакуатор с частичной погрузкой с подъемом за бампер запрещено.

■ Предотвращение повреждения автомобиля при перевозке эвакуатором со сдвижной платформой

- Запрещается проезжать по башмакам. В противном случае могут быть повреждены шины.
- Крепить автомобиль за какие-либо компоненты, кроме колес, запрещено.

При обнаружении любого из следующих признаков могут потребоваться диагностика или ремонт автомобиля. Обратитесь к официальному дилеру Hengqi как можно скорее.

■ Видимые признаки

- Вытекшая жидкость под автомобилем (капание воды после использования системы кондиционирования воздуха, а также из сливного отверстия на выхлопной трубе — это нормальное явление).
- Спущенная шина или неравномерный износ шин.
- Постоянная ненормально высокая температура охлаждающей жидкости.

■ Слышимые признаки

- Изменение звука выхлопа.
- Слишком сильный шум от шин на повороте.
- Необычный шум, связанный с системой подвески.
- Шум от двигателя.

■ Эксплуатационные признаки

- Пропуск зажигания, нестабильная работа двигателя.
- Заметное снижение мощности.
- Автомобиль значительно уводит в одну сторону при торможении.
- Автомобиль значительно уводит в одну сторону во время движения по ровной дороге.
- Тормоз не работает, или педаль тормоза проваливается и почти касается пола.

Потеря давления в шине

Снятие спустившего колеса и его замена запасным колесом

Предупреждение

■ Не передвигайтесь на автомобиле со спущенными шинами

- Если спустила шина, не продолжайте движение на автомобиле. В противном случае даже при передвижении на небольшое расстояние могут быть повреждены шины и автомобиль, что приведет к необходимости выполнять сложный ремонт и даже к дорожно-транспортному происшествию.

■ Перед подъемом автомобиля домкратом

- Остановите автомобиль на дороге с твердой и ровной поверхностью.
- Поставьте автомобиль на электромеханический стояночный тормоз.
- Включите передачу Р.
- Заглушите двигатель.
- Включите аварийную сигнализацию и установите треугольный знак аварийной остановки.

■ Запасное колесо и шоферский инструмент

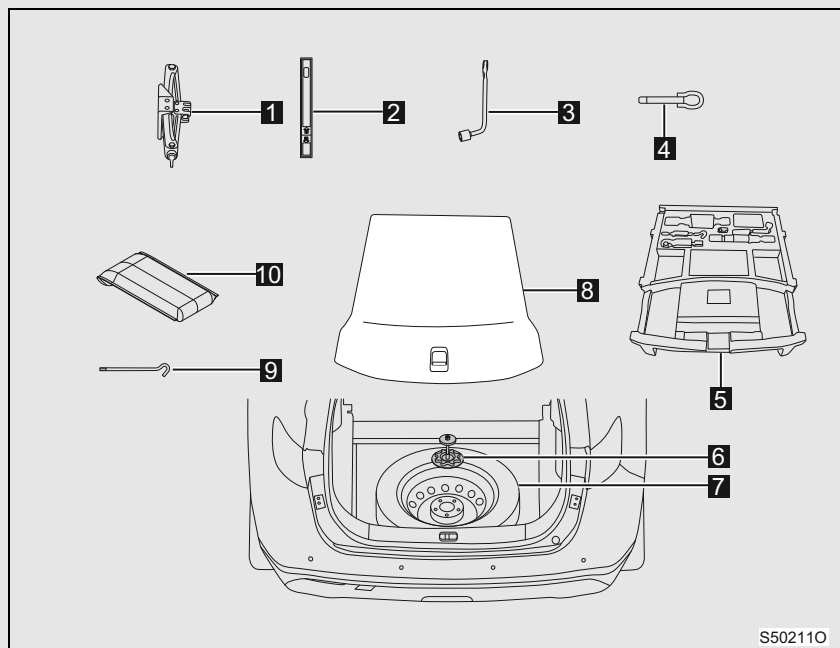

- 1 Домкрат
- 2 Знак аварийной остановки
- 3 Баллонный ключ
- 4 Буксировочное кольцо
- 5 Ящик с инструментом
- 6 Крепление запасного колеса
- 7 Запасное колесо
- 8 Коврик багажника
- 9 Рычаг домкрата
- 10 Светоотражающий жилет*

(* – функция может частично или полностью отсутствовать в комплектации автомобиля)

Извлечение запасного колеса

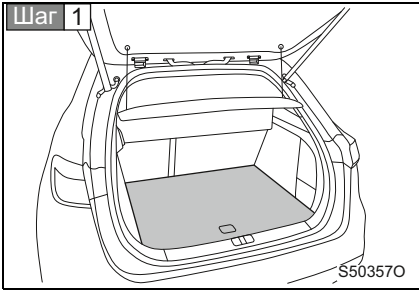

Извлеките коврик багажника.

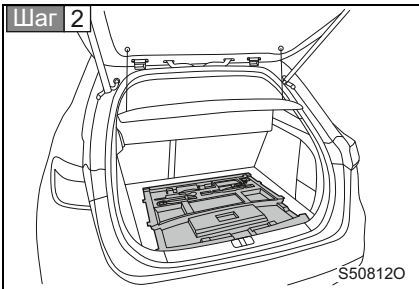

Извлеките ящик с шоферским инструментом.

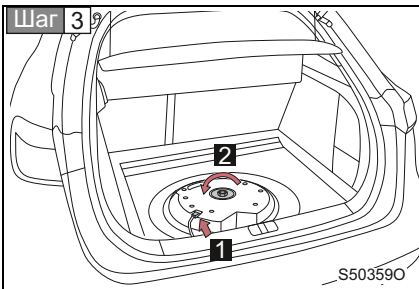

- 1** Отсоедините разъем динамиков.
- 2** Открутите и снимите крепление баллонным ключом и извлеките динамик.

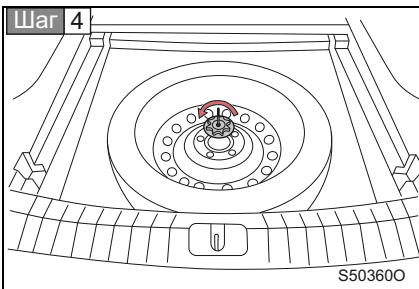

Открутите и снимите крепление запасного колеса и извлеките запасное колесо.

⚠ Предупреждение

■ Правила обращения с запасным колесом

Соблюдайте осторожность, чтобы не защемить пальцы или другие части тела между запасным колесом и кузовом автомобиля.

Замена спускающей шины

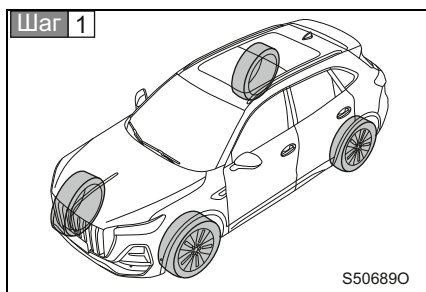

Установите башмаки под колеса.

Неисправное колесо		Положение башмака
Переднее колесо	Левое	Сзади правого заднего колеса
	Правое	Сзади левого заднего колеса
Заднее колесо	Левое	Перед правым передним колесом
	Правое	Перед левым передним колесом

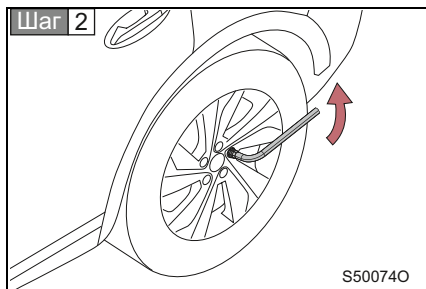

Слегка открутите колесные гайки (на один оборот) баллонным ключом.

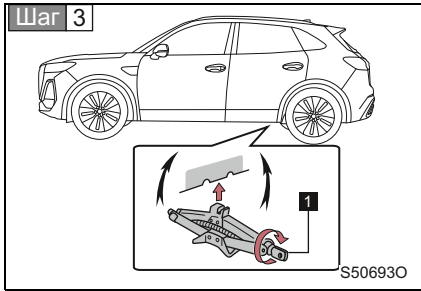

Рукой вращайте поз. «1» на домкрате, пока выемка на домкрате не соприкоснется с местом установки домкрата на автомобиле.

Отметка места установки домкрата находится под порогом кузова. Удостоверьтесь, что автомобиль опирается на место установки домкрата.

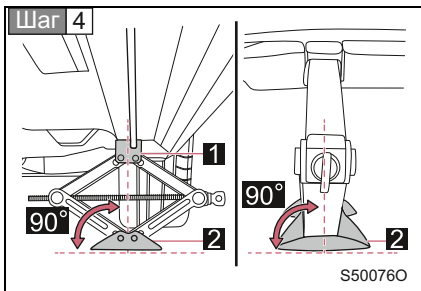

Поправьте положение домкрата так, чтобы расположить место установки домкрата в выемке 1, а опорная пластина 2 полностью стоит на земле. На этом этапе опорная пластина 2 должна находиться непосредственно под местом установки домкрата.

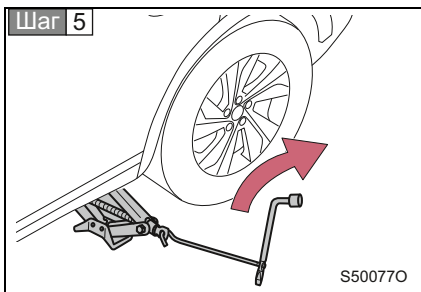

Вставьте рычаг домкрата в отверстие на домкрате. Вращая рычаг домкрата, поднимите автомобиль, чтобы колесо слегка оторвалось от земли.

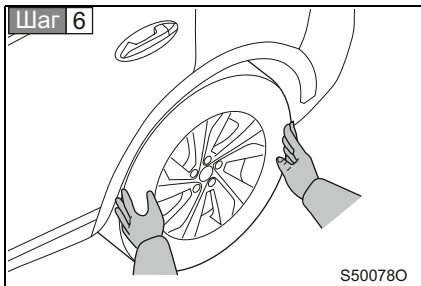

Снимите все колесные гайки и колесо.

Когда будете класть колесо на землю, его спицы должны быть сверху, чтобы не поцарапать поверхность диска.

 **Предупреждение**

■ **Замена спускающей шины**

- Не прикасайтесь к области рядом с колесами или тормозом сразу после остановки автомобиля.

После остановки автомобиля области рядом с колесами и тормозами очень сильно нагреты. Прикосновение к этим местам руками, ногами или другими частями тела при замене колеса может привести к получению ожогов.

- Несоблюдение следующих мер предосторожности может привести к откручиванию колесных гаек и отсоединению колес и получению тяжелой травмы или даже гибели человека.

- После замены колеса затяните колесные гайки динамометрическим ключом до требуемого момента затяжки.

- Не устанавливайте колпак колеса, имеющий серьезные повреждения, поскольку он может отвалиться во время движения.

- Для установки колес используйте только колесные гайки, которые специально предназначены для данных колес.

- При наличии трещин или деформаций на колесных болтах или гайках обратитесь к официальному дилеру Hongqi для проверки автомобиля.

- Колесные гайки должны быть закручены правильно и прочно.

Неправильная или недостаточная затяжка колесных гаек очень опасна. Колесо может вибрировать или отвалиться. Это может привести к потере контроля над автомобилем и серьезным ДТП.

Установка запасного колеса

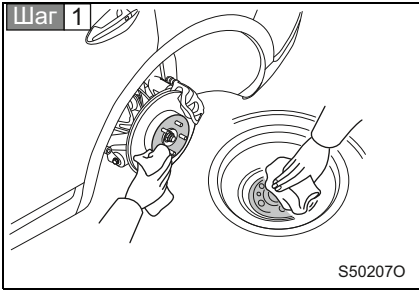

Удалите грязь или посторонние вещества с ответной поверхности колеса.

При наличии посторонних веществ на ответной поверхности колеса гайки могут раскрутиться при движении автомобиля, что может привести к отсоединению колеса.

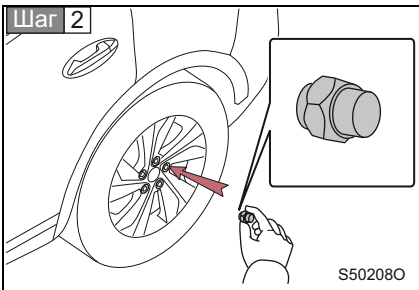

Установите колесо и равномерно затяните колесные гайки вручную.

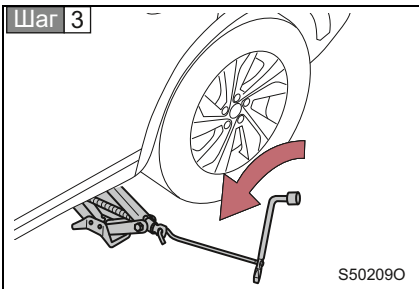

Опустите автомобиль.

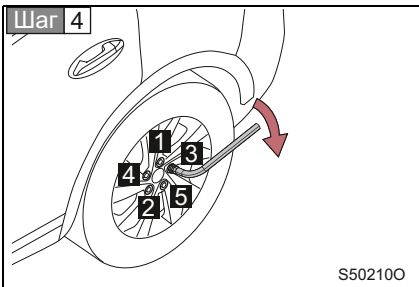

Затяните колесные гайки с усилием в порядке, показанном на рисунке.

Момент затяжки:
108,7–147 Н·м

 **Предупреждение**

■ **После использования инструментов и домкрата**

Перед началом поездки убедитесь, что все инструменты и домкрат надежно закреплены на своем месте для хранения, чтобы снизить вероятность получения травмы в случае столкновения или экстренного торможения.

■ **Очистка колеса перед установкой**

При наличии посторонних веществ на ответной поверхности колеса гайки могут раскрутиться при движении автомобиля, что может привести к отсоединению колеса.

■ **Установка запасного колеса**

- **Никогда не наносите масло или смазку на колесные болты.**

Они могут стать причиной слишком сильного затягивания колесных гаек, что приведет к повреждению болта или диска колеса. Кроме того, масло или смазка могут вызвать откручивание колесных гаек и отсоединение колеса, что станет причиной дорожно-транспортного происшествия, тяжелой травмы или даже гибели людей. Удаляйте все масло и смазку с колесных болтов и гаек.

- **После замены колеса как можно скорее обратитесь к официальному дилеру Hongqi для затяжки колесных гаек до стандартного момента затяжки динамометрическим ключом.**
- **Если отверстия под болты на колесе повреждены или растрескались, обратитесь к официальному дилеру Hongqi для осмотра и замены колеса.**
- **После установки запасного колеса на автомобилях с полным приводом не будет работать функция полного привода.**

9-2. Действия в чрезвычайных ситуациях

Если двигатель не запускается

Если двигатель не запускается даже после правильного выполнения последовательности его запуска (см. стр. 200), рассмотрите возможность существования следующих причин.

- Даже при правильном выполнении последовательности запуска двигатель не запускается.
Неисправность может быть вызвана одним из следующих условий.
 - В топливном баке недостаточно топлива.
Заправьте автомобиль топливом.
 - Из двигателя может вытекать топливо.
Попробуйте запустить двигатель снова в соответствии с обычной последовательностью запуска (см. стр. 200).
 - Неисправность в противоугонной системе двигателя (см. стр. 71).
- Маленькая скорость вращения стартера, лампы внутреннего освещения и передние фары горят тускло, звуковой сигнал не работает или работает тихо.
Неисправность может быть вызвана одним из следующих условий.
 - Низкий уровень заряда аккумулятора (см. стр. 355).
 - Клеммы аккумулятора могут быть плохо подключены или покрыты коррозией.
- Стартер не работает.
Отказ системы запуска двигателя может быть вызван неисправностью электрооборудования (например, обрывом цепи).
- Стартер не работает, лампы внутреннего освещения и передние фары не включаются, или звуковой сигнал не работает.
Неисправность может быть вызвана одним из следующих условий.
 - Клеммы аккумулятора могут быть отсоединены.
 - Аккумулятор может быть разряжен.Если устранить неисправность невозможно или последовательность технического обслуживания непонятна, обратитесь к официальному дилеру Hongqi.

Если ключ потерян

При утере или краже смарт-ключа как можно скорее предоставьте оставшиеся ключи официальному дилеру Hongqi. После повторного согласования ключей утерянный или украденный ключ перестанет действовать. Внесение несанкционированных изменений или использование неоригинальных запасных частей может привести к неисправности системы.

Если связь между ключом и автомобилем прерывается (см. стр. 100) или ключ нельзя использовать из-за низкого уровня заряда батареи, система бесключевого доступа и запуска (PEPS) и дистанционное радиоуправление не будут работать. В этом случае чтобы открыть двери или запустить двигатель, надо выполнить следующие действия.

Запирание и отпирание дверей

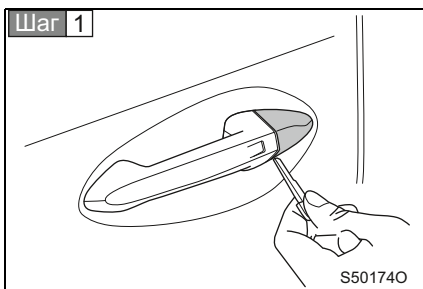

С помощью механического ключа снимите крышку замочной скважины.

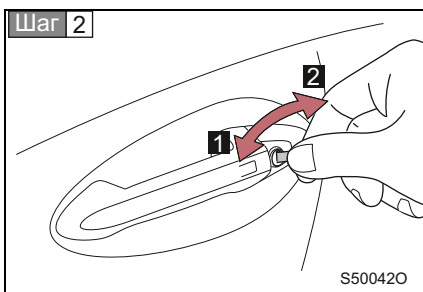

Запирите или отпирите дверь механическим ключом.

1 Запирание двери

2 Отпирание двери

Резервный режим запуска двигателя

Если батарея ключа разрядилась, следует применить резервный режим запуска.

Шаг 1 Включите передачу Р, нажмите на педаль тормоза и нажмите кнопку запуска/остановки двигателя.

При этом на многофункциональном дисплее комбинации приборов появится уведомление о том, что система не может распознать ключ.

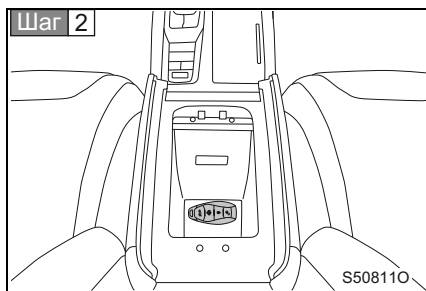

Откройте передний центральный вещевой отсек и положите смарт-ключ в передней части на дно вещевого отсека.

Шаг 3 Нажмите на педаль тормоза и нажмите кнопку запуска/остановки двигателя, чтобы запустить двигатель.

Если двигатель все равно не запускается, обратитесь к официальному дилеру Hongqi.

■ **Замена батареи в ключе**

При низком уровне заряда батареи в ключе ее необходимо заменить (см. стр. 409).

9-2. Действия в чрезвычайных ситуациях

Если двери не закрываются должным образом

Если батарея ключа разряжена, двери не будут запираются с помощью системы бесключевого доступа и запуска (PEPS) или дистанционного управления. В этом случае чтобы запереть двери, надо выполнить следующие действия.

Запирание двери водителя

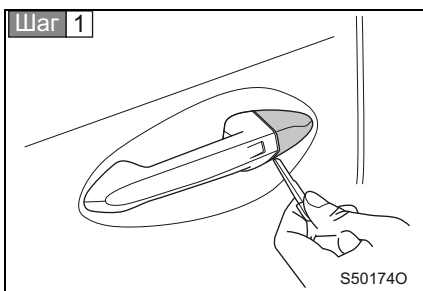

С помощью механического ключа снимите крышку замочной скважины.

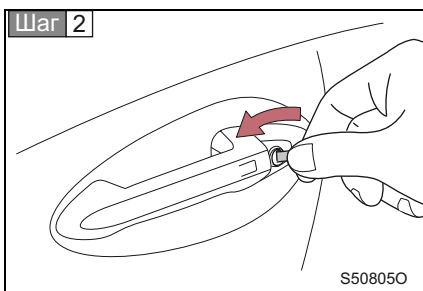

Заприте двери механическим ключом.

Запирание передней и задней пассажирской двери

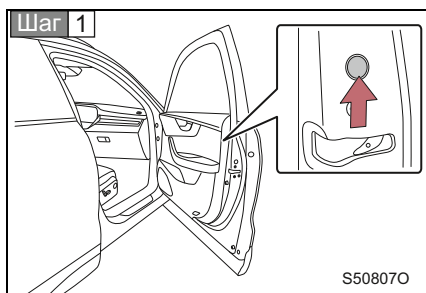

Снимите крышку механического замка на двери с соответствующей стороны.

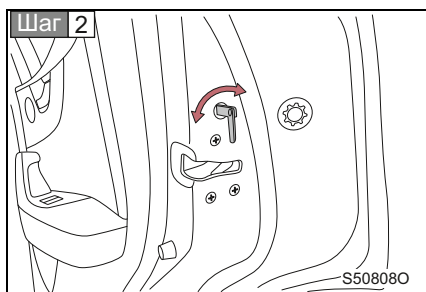

Закройте дверь после запирания механическим ключом.

Передняя пассажирская и правая задняя двери: поверните ключ по часовой стрелке.

Левая задняя дверь: поверните ключ против часовой стрелки.

9-2. Действия в чрезвычайных ситуациях

Если батарея 12 В разряжена

При низком уровне заряда батареи для запуска двигателя можно принять следующие меры.

Можно обратиться к официальному дилеру Hongqi или в профессиональную автомастерскую.

Если у вас есть набор кабелей для запуска от внешнего источника (или вспомогательных кабелей) и другой автомобиль с аккумулятором 12 В, можно выполнить запуск автомобиля от внешнего источника питания в соответствии со следующей последовательностью.

Шаг 1 Откройте крышку положительной клеммы аккумулятора.

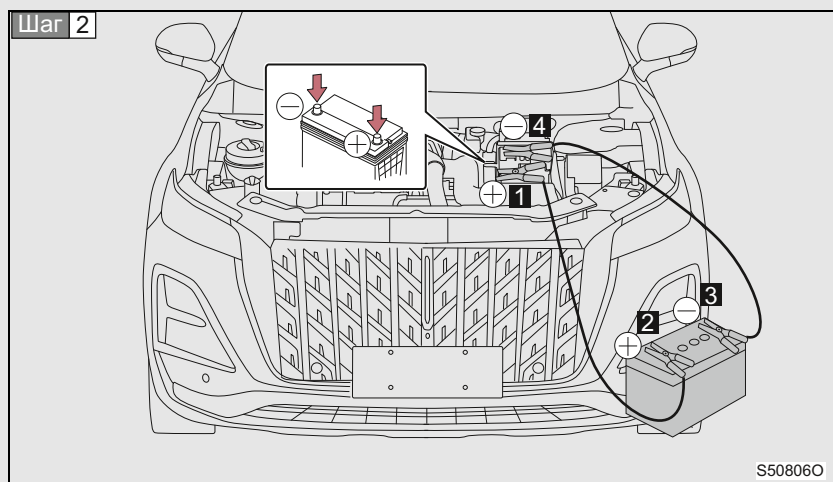

Подключение кабелей для запуска от внешнего источника

- 1** Подключите кабель к положительной клемме (+) на вашем автомобиле.
- 2** Подключите кабель к положительной клемме (+) аккумулятора на другом автомобиле.
- 3** Подключите кабель к отрицательной клемме (-) аккумулятора на другом автомобиле.
- 4** Подключите кабель к отрицательной клемме (-) на вашем автомобиле.

Шаг 3 Запустите двигатель другого автомобиля. Слегка увеличьте обороты двигателя и удерживайте их в течение около 5 минут, чтобы подзарядить аккумулятор на вашем автомобиле.

Шаг 4 Не выключайте двигатель другого автомобиля, включите зажигание на вашем автомобиле кнопкой запуска/остановки двигателя (режим IG-ON) и запустите двигатель.

Шаг 5 После успешного запуска двигателя отсоедините кабели в обратном порядке.

После запуска автомобиля как можно скорее доставьте его к официальному дилеру Hongqi для проверки.

Если автомобиль не запускается от внешнего источника питания, обратитесь к официальному дилеру марки Hongqi без промедления.

■ Предотвращение разряда аккумулятора

- Если двигатель заглох, выключите передние фары и информационно-развлекательную систему.
- При продолжительном передвижении на автомобиле на малой скорости (например, в пробках) выключите ненужное электрооборудование.

■ Зарядка аккумулятора

- Из-за естественного разряда и под влиянием износа определенных электроприборов электроэнергия, запасенная в аккумуляторе, постепенно разряжается, даже если автомобиль не используется. Если автомобиль долго не используется, аккумулятор может разрядиться, и двигатель не будет запускаться.
- Аккумулятор можно зарядить с помощью зарядного устройства или другого автомобиля. При зарядке от зарядного устройства обязательно заглушите двигатель кнопкой запуска/остановки двигателя и отсоедините минусовой провод.

■ Замена аккумулятора

- Используйте аккумулятор, соответствующий стандарту оригинального аккумулятора.

**Внимание****■ Использование кабелей для запуска от внешнего источника**

- Используйте только вспомогательный аккумулятор 12 В.
- При подключении и отключении кабелей для запуска от внешнего источника следите за тем, чтобы он не намотался на вентилятор охлаждения или ремень двигателя.

 **Предупреждение**

■ **Отсоединение клемм аккумулятора 12 В**

- В первую очередь необходимо отсоединять отрицательную клемму (-). Если отсоединить положительную клемму (+) и она при этом заденет за какую-нибудь металлическую деталь, может возникнуть искра, которая приведет к возгоранию, а также может произойти поражение электрическим током, которое приведет к тяжелой травме или даже гибели человека.

■ **После запуска автомобиля после зарядки как можно скорее доставьте его к официальному дилеру Hongqi для проверки.**

■ **Предотвращение возгорания или взрыва аккумулятора**

Аккумулятор может выделять легковоспламеняющиеся газы, поэтому во избежание случайного возгорания необходимо соблюдать следующие меры предосторожности.

- Убедитесь, что кабели для запуска от внешнего источника подключены к нужным клеммам и не касаются других клемм.
- Следите за тем, чтобы противоположный конец кабеля, подключенного к клемме «+», не касался других деталей или металлических поверхностей в этой области, например кронштейна или неокрашенного металла.
- Следите за тем, чтобы положительный и отрицательный зажимы кабеля не прикасались друг к другу.
- Не используйте рядом с аккумулятором источники открытого пламени, дыма или спички и зажигалки.

■ **Меры предосторожности при работе с аккумулятором**

Аккумулятор содержит токсичные и коррозионно-активные кислотные электролиты. Поэтому при работе с аккумулятором соблюдайте следующие меры предосторожности.

- При работе с аккумулятором обязательно надевайте защитные очки и соблюдайте осторожность, чтобы электролит из аккумулятора не попал на кожу и одежду или на кузов автомобиля.
- Не наклоняйтесь над аккумулятором.
- Если электролит из аккумулятора попадет на кожу или в глаза, немедленно промойте место попадания водой и обратитесь за медицинской помощью. Накройте область попадания влажной губкой или куском влажной ткани до осмотра врачом.
- Обязательно мойте руки после работы с кронштейном и клеммами аккумулятора, а также с другими деталями, имеющими отношение к аккумулятору.
- Не подпускайте детей к аккумулятору.

9-2. Действия в чрезвычайных ситуациях

Если двигатель перегревается

Автомобиль может быть перегрет в следующих случаях.

- Подается сигнал о высокой температуре охлаждающей жидкости, или ощущается падение мощности.
- Из-под капота выходит пар.

■ Меры по устранению

Шаг 1 Остановите автомобиль в безопасном месте и выключите систему кондиционирования.

Шаг 2 Проверьте, не выходит ли пар из-под капота.

Если пар выходит

Выключите двигатель кнопкой запуска/остановки двигателя. После того как пар рассеется, осторожно поднимите капот и снова запустите двигатель.

Если пар не выходит

Не выключайте двигатель и осторожно поднимите капот.

Шаг 3 Проверьте, работает ли вентилятор охлаждения.

Если вентилятор работает

Дождитесь, пока температура охлаждающей жидкости двигателя начнет падать (она отображается на комбинации приборов), и заглушите двигатель.

Если вентилятор не работает

Заглушите двигатель и обратитесь к официальному дилеру Hongqi.

Шаг 4 После того как система достаточно охладится, проверьте уровень охлаждающей жидкости и проверьте отсутствие течей на радиаторе.

Шаг 5 При необходимости долейте охлаждающую жидкость (см. стр. 390).

Если в случае аварийной ситуации охлаждающая жидкость отсутствует, обратитесь к официальному дилеру Hongqi.

 **Предупреждение**

■ **Меры предосторожности при проверке**

При открытии капота для проверки обязательно соблюдайте следующие меры предосторожности во избежание несчастных случаев или травм.

- Если из-под капота выходит пар, не открывайте капот, пока пар не рассеется. Двигатель может быть очень горячим и причинить серьезные ожоги.
- Когда двигатель работает, не приближайтесь к вентилятору и ремню двигателя.
- Когда двигатель и радиатор сильно нагреты, не открывайте крышку бачка охлаждающей жидкости, иначе горячая охлаждающая жидкость и пар могут выйти под действием давления, что приведет к серьезным ожогам и другим травмам.

 **Внимание**

■ **Добавление охлаждающей жидкости**

Добавлять охлаждающую жидкость необходимо медленно, только после того, как двигатель достаточно остынет. Если слишком быстро добавить холодную охлаждающую жидкость, когда двигатель еще не остыл, он может быть поврежден.

■ **Предотвращение повреждения системы охлаждения**

Соблюдайте следующие меры предосторожности.

- Следите за тем, чтобы в охлаждающую жидкость не попадали посторонние вещества (такие как песок или пыль).
- Не используйте добавки для охлаждающей жидкости.

Если автомобиль застрял

В случае пробуксовки колес или застревания в грязи или снегу выполните следующие действия.

Шаг 1 Поставьте автомобиль на стояночный тормоз и переключитесь на передачу Р. Выключите двигатель кнопкой запуска/остановки двигателя.

Шаг 2 Уберите грязь, снег или песок вокруг застрявших колес.

Шаг 3 Поместите деревянные бруски, камни или другие предметы под все колеса, чтобы увеличить сцепление шин.

Шаг 4 Запустите двигатель.

Шаг 5 Включите передачу D или R и аккуратно нажмите на педаль акселератора, чтобы выехать с места, где застрял автомобиль.

■ Аварийная буксировка

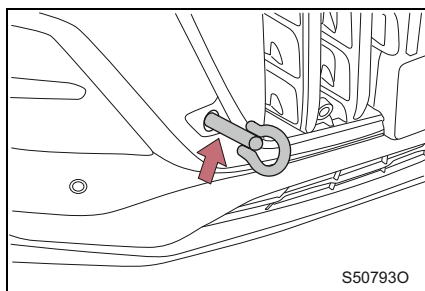

- Если автомобиль застрял, в экстренной ситуации можно зацепить буксировочный трос или цепь одним концом за буксировочное кольцо, а другим концом за другой автомобиль и отбуксировать его.
- Подробнее см. в разделе «При необходимости эвакуировать автомобиль» в этой главе (см. стр. 334).
- Буксировать другие автомобили на этом автомобиле не рекомендуется.

 **Предупреждение**

■ **Выезд автомобиля из места застревания**

Если автомобиль выезжает из места застревания путем раскачивания вперед и назад, окружающее пространство должно быть просторным и свободным, чтобы исключить возможность столкновения с другими автомобилями, предметами или людьми. Когда автомобиль близок к тому, чтобы выехать из места застревания, необходимо соблюдать крайнюю осторожность, чтобы он внезапно не ускорился вперед или назад.

■ **При переключении рычага переключения передач**

Не нажимайте педаль акселератора при переключении передачи, иначе автомобиль может внезапно ускориться, что приведет к серьезному ДТП.

 **Внимание**

■ **Предотвращение повреждения коробки передач и других компонентов**

- Избегайте пробуксовки колес, а также работы двигателя на высоких оборотах.
- Если автомобиль не может выбраться из места застревания после нескольких попыток, необходимо вызвать буксир.

При движении по затопленной дороге

В случае движения по затопленной дороге и попадания воды в автомобиль обратитесь к официальному дилеру Hougqi для проведения следующих проверок.

- Проверьте эффективность торможения.
- Проверьте уровень и качество масла в двигателе, коробке передач, редукторе и т. д. (если смазочное масло помутнело, значит оно содержит воду и его необходимо заменить).
- Проверьте смазку на карданном вале, подшипниках, шарнирах и т. д.

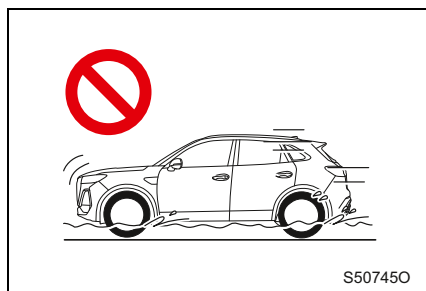

При движении по затопленной дороге может заглохнуть двигатель, может произойти короткое замыкание электрических компонентов, попадание воды и т. д. Не пытайтесь запустить заглохший двигатель. Это может привести к его серьезному повреждению.

9-2. Действия в чрезвычайных ситуациях

Если произошел прокол шины

В случае прокола шины во время движения сохраняйте спокойствие.

Твердо держите руль и медленно нажмите на педаль тормоза, чтобы сбавить скорость. Если экстренно затормозить или резко повернуть руль, тогда контроль над автомобилем будет, скорее всего, потерян.

В следующих случаях необходимо проверять наличие разрывов на шине.

- Дрожание рулевого колеса.
- Необычная вибрация автомобиля.
- Необычный крен автомобиля.

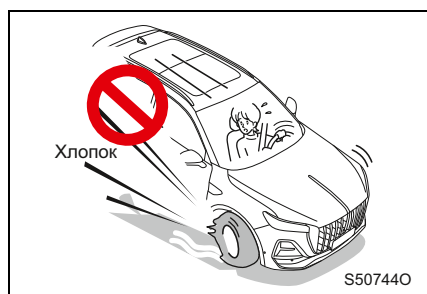

Не передвигайтесь на автомобиле со спущенной шиной.

При передвижении со спущенной шиной существует опасность дорожно-транспортного происшествия. Кроме того, возможно повреждение шин, колесных дисков, подвески и кузова. В этом случае сразу замените шины или обратитесь к официальному дилеру HONGQI.

9-2. Действия в чрезвычайных ситуациях

В случае аварии

Не поддавайтесь панике и выполните следующие действия.

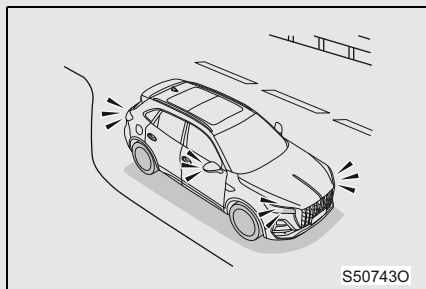

1 Примите меры для предотвращения последующих ДТП.

Отведите автомобиль в безопасное место, чтобы не мешать дорожному движению, и выключите двигатель.

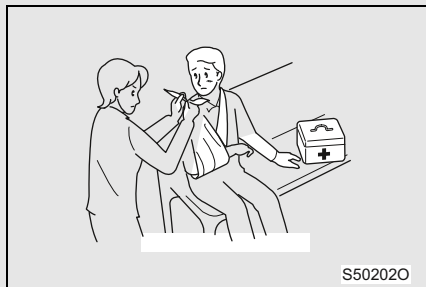

2 В случае травмы примите меры неотложной помощи.

Постарайтесь принять меры неотложной помощи до прибытия врача и машины скорой помощи. При серьезной травме головы старайтесь держать ее неподвижно. Если существует вероятность последующих ДТП, переместите пострадавшего в безопасное место.



3 Вызовите полицию.

4 Выясните виновника происшествия и запишите соответствующую информацию (имя, адрес, номер телефона и т. д.).

5 Свяжитесь с официальным дилером марки Hongqi и страховой компанией.

Аварийное открытие крышки багажника

Для открытия крышки багажника в аварийной ситуации можно принять следующие меры.

Шаг 1 Заберитесь в багажное отделение.

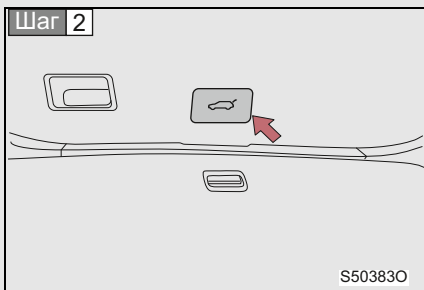

Откройте крышку механизма аварийного отпирания на крышке багажника.

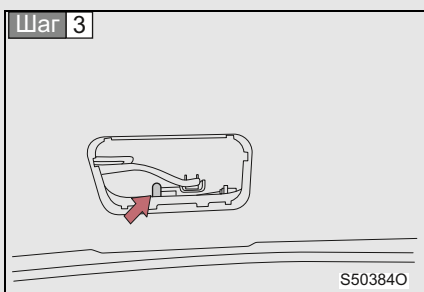

Нажмите на разблокировочный фиксатор замка крышки багажника и откройте крышку багажника.

 **Предупреждение**

- **При открытии и закрытии крышки багажника вручную при аварийной ситуации соблюдайте осторожность во избежание травм.**
 - Не позволяйте детям или людям, нуждающимся в помощи, выполнять какие-либо действия с автомобилем в одиночку, иначе они могут застрять в автомобиле или багажнике и не смогут безопасно выбраться или самостоятельно спастись в случае аварийной ситуации.
 - В разные времена года температура в запертом автомобиле может быть очень высокой или низкой, а потому люди, находящиеся в автомобиле, а особенно дети, могут получить травму или недомогание и даже погибнуть.
 - При открытии или закрытии крышки багажника соблюдайте особую осторожность и убедитесь, что между крышкой багажника и кузовом никого нет.

 **Внимание**■ **Предотвращение повреждения автомобиля**

При открытии или закрытии крышки багажника в аварийной ситуации соблюдайте осторожность при снятии и установке деталей, чтобы не повредить автомобиль.

10-1. Уход и техническое обслуживание

Мойка и защита кузова370
Чистка и защита салона автомобиля373

10-2. Техническое обслуживание

Инструкции по техническому обслуживанию376

10-3. Самостоятельное обслуживание

Меры предосторожности при самостоятельном обслуживании379
Сажевый фильтр383
Капот385
Моторный отсек386
Шины400
Давление воздуха в шинах403
Колесо405
Фильтр кондиционера407
Замена батареи в ключе409
Проверка и замена предохранителя411

10-4. Спецификация автомобиля

Данные по техническому обслуживанию415
Информация о топливе429

10-1. Уход и техническое обслуживание

Мойка и защита кузова

Следующие действия помогают защитить внешнюю отделку автомобиля и сохранить ее в оптимальном состоянии.

- Смойте грязь и пыль с кузова, колесных арок и днища кузова большим количеством воды сверху вниз.
- Вытрите кузов губкой или мягкой тканью (такой как замша).
- Очистите места с трудноудаляемыми пятнами с помощью чистящих средств и тщательно промойте их водой.
- Уберите воду.
- В случае старения водостойкого покрытия покройте автомобиль восковой пастой.

Перед нанесением восковой пасты на кузов необходимо убедиться, что поверхность автомобиля чистая, на ней нет капель воды, а кузов остыл.

■ Автоматическая автомойка

- Перед мойкой автомобиля сложите наружные зеркала заднего вида. Сначала мойте переднюю часть автомобиля. Перед началом движения обязательно верните наружные зеркала заднего вида в развернутое положение.
- Щетки, используемые на автоматической автомойке, могут царапать поверхность автомобиля и повредить краску.

■ Мойка автомобиля под высоким давлением

- Не подносите форсунку для мойки автомобиля слишком близко к окну.
- Перед началом мойки автомобиля убедитесь, что лючок топливного бака закрыт.

■ Алюминиевые колеса

- Удалите грязь нейтральным чистящим средством сразу после ее налипания на колеса. Не используйте жесткие щетки или абразивные чистящие средства. Не используйте очень агрессивные или сильные чистящие средства.
- Не мойте колеса чистящим средством, когда они сильно нагреты (например, после долгой поездки в жаркую погоду).
- После мойки колес чистящим средством сразу же их ополосните.

■ Бампер

Не трите бампер абразивным чистящим средством.

 **Предупреждение**
■ Мойка автомобиля

Не мойте внутреннюю часть отсека двигателя водой. Это может привести к короткому замыканию электрических компонентов, что может вызвать возгорание.

■ Меры предосторожности для выхлопной трубы

Выхлопные газы сильно нагревают выхлопную трубу.

При мойке автомобиля не прикасайтесь к выхлопной трубе, пока она достаточно не остынет, чтобы не получить ожоги.

 **Внимание**
■ Предотвращение старения кузова и его лакокрасочного покрытия и коррозии кузова и компонентов (например, алюминиевых колес)

- Выполните мойку автомобиля сразу же после возникновения следующих условий.
 - Движение возле моря.
 - Движение по солонцевато-солончаковым дорогам.
 - Загрязнение лакокрасочного покрытия гудроном или древесной смолой.
 - Попадание на лакокрасочное покрытие насекомых, помета насекомых или птиц.
 - Движение по местам, загрязненным каменноугольной золой, испарениями нефтепродуктов, минеральной пылью, железными опилками или химическими веществами.
 - Большие скопления пыли или грязи на автомобиле.
 - Попадание на лакокрасочное покрытие таких жидкостей, как бензол и бензин.
- В случае отслоения краски или царапин оперативно выполните восстановление лакокрасочного покрытия.
- Чтобы предотвратить коррозию колес, удалите с них грязь и храните их в месте с низкой влажностью.

**Внимание****■ Очистка логотипа**

Протрите логотип на крышке капота чистой водой или нейтральным чистящим средством. Не мойте логотип спиртом или спиртосодержащей жидкостью, фенолом, анизолом и другими органическими растворителями, в противном случае он будет подвержен растрескиванию.

■ Очистка фар

- Соблюдайте осторожность при очистке фар. Не используйте для очистки фар органические чистящие средства или жесткие щетки, это может повредить поверхность фары.
- Не наносите восковую пасту на поверхность фары, это может повредить плафон фары.
- Протрите и очистите поверхность фары чистой водой или нейтральным чистящим средством. Не мойте логотип спиртом или другими органическими растворителями, такими как спиртосодержащие жидкости, фенол и анизол, а также высокоэффективными чистящими средствами, такими как смыватель клея и средство для очистки от асфальта, в противном случае он может растрескаться и выцвести.

В жаркую погоду при температуре от 25 °С и выше не используйте для очистки ветрового стекла зимнюю омывающую жидкость, которая может вызвать коррозию и растрескивание поверхности задних фар.

Чистка и защита салона автомобиля

Следующие действия помогают защитить внутреннюю отделку автомобиля и сохранить ее в оптимальном состоянии.

■ Защита салона автомобиля

Уберите грязь и пыль пылесосом. Смочите ткань теплой водой и протрите грязную поверхность.

■ Очистка кожаных элементов

- Уберите грязь и пыль пылесосом.
- Смочите мягкую ткань разбавленным моющим средством и сотрите оставшуюся грязь и пыль. Используйте нейтральный моющий раствор для шерсти, разбавленный в концентрации около 5 %.
- Выжмите влажную ткань и тщательно сотрите остаток моющего средства.
- Сотрите оставшуюся влагу с поверхности сухой мягкой тканью и высушите кожу в прохладном проветриваемом помещении.

■ Очистка элементов из искусственной кожи

- Уберите пыль пылесосом.
- Нанесите нейтральный мыльный раствор на элемент из искусственной кожи.
- Сотрите грязь и мыльный раствор чистой влажной тканью.

■ Очистка деревянных элементов

- Аккуратно сотрите пыль с поверхности деревянных элементов отделки с помощью хлопчатобумажной марли.
- Аккуратно сотрите грязь с поверхности деревянных элементов отделки с помощью хлопчатобумажной марли, смоченной небольшим количеством нейтрального мыльного раствора.

■ Уход за кожаными элементами

Рекомендуется выполнять очистку внутренних элементов отделки не реже двух раз в год для поддержания их качества.

■ **Уход за деревянными элементами**

Рекомендуется выполнять уход за поверхностью деревянных элементов в любое время в соответствии с их состоянием.

■ **Очистка коврика**

Выполняйте очистку коврика надлежащим пенящимся моющим средством, имеющимся в продаже. Нанесите пену губкой или щеткой, поскребите коврик круговыми движениями, перекрывающими друг друга, не добавляйте воду и для получения наилучшего эффекта старайтесь, чтобы коврик был как можно суше.

■ **Ремень безопасности**

Выполняйте очистку ремня безопасности тканью или губкой, смоченной в нейтральном моющем средстве и слегка теплой воде. Регулярно проверяйте ремень безопасности на предмет чрезмерного износа, повреждения или царапин.



Предупреждение

■ **Предотвращение попадания воды в автомобиль**

- Следите за тем, чтобы не пролить жидкости в салоне автомобиля. Они могут вызвать неисправность или возгорание электрических компонентов.
- Не допускайте намокания компонентов подушек безопасности или проводов в автомобиле.
Это может привести к случайному срабатыванию или неисправности подушки безопасности, что приведет к получению серьезной травмы или гибели человека.
- При оклейке ветрового стекла пленкой или очистке внутренней отделки особое внимание уделяйте тому, чтобы вода не попала на панель приборов. Это может вызвать повреждение электронных компонентов панели приборов и в результате неисправность автомобиля.

■ **Очистка внутренних элементов отделки (в особенности панели приборов)**

Не используйте полирующий воск или полирующее чистящее средство для очистки панели приборов. В противном случае панель может отражать свет на ветровое стекло, что будет мешать обзору водителя, что может привести к получению серьезной травмы или гибели человека.

**Внимание****■ Моющее средство**

- Не используйте следующие моющие средства, поскольку они могут привести к выцветанию элементов отделки, появлению потеков на лакокрасочном покрытии или его повреждению.

Органические вещества, такие как бензол или бензин, щелочные или кислотные растворы, красители и отбеливатели.

- Не используйте полирующий воск или полирующее чистящее средство для очистки панели приборов. В противном случае ее лакокрасочное покрытие или другие элементы интерьера могут быть повреждены.

■ Предотвращение повреждения поверхности кожаных элементов

Чтобы не допустить повреждения и старения поверхности кожи, соблюдайте следующие меры предосторожности.

- Своевременно убирайте пыль и грязь с поверхности кожи.
- Не подвергайте автомобиль длительному воздействию прямых солнечных лучей. Ставьте автомобиль на стоянку в прохладном месте, особенно в летнее время.
- Не кладите полиэтиленовые, пластмассовые или восковые предметы на кожаную отделку, поскольку они могут прилипнуть к поверхности кожи в случае значительного повышения температуры в салоне.
- Если на поверхности сиденья будет оставаться слишком много влаги, кожа затвердеет, усохнет или деформируется.

■ Предотвращение попадания воды под пол

Не используйте воду для очистки пола.

Если на электрические компоненты под полом попадет вода, это может повредить электрическую систему и вызвать коррозию кузова.

■ Очистка внутренней стороны ветрового стекла

- Не используйте для очистки заднего стекла моющее средство для стекла. Это может повредить провода обогревателя заднего стекла. Смочите ткань теплой водой и аккуратно протрите заднее стекло в направлении параллельном проводам нагревательного элемента.
- Соблюдайте осторожность, чтобы не поцарапать или не повредить провода нагревательного элемента.

Инструкции по техническому обслуживанию

Плановое и регулярное техническое обслуживание играет важнейшую роль в обеспечении безопасности и экономичности движения.

Компания Hongqi рекомендует выполнять следующие мероприятия по техническому обслуживанию.

■ Регулярное техническое обслуживание

- Выполняйте регулярное техническое обслуживание автомобиля в соответствии с графиком технического обслуживания.

Интервалы технического обслуживания определены в графике согласно пробегу или временному интервалу (в зависимости от того, что наступит первым).

Рекомендуется, чтобы процедуры технического обслуживания, интервал выполнения которых был превышен, также выполнялись с одинаковым интервалом.

- Где можно произвести техническое обслуживание автомобиля?

Наиболее оптимальной организацией для выполнения технического обслуживания является официальный дилер Hongqi.

Официальный дилер Hongqi имеет передовые инструменты, оборудование и оригинальные запасные части для технического и сервисного обслуживания вашего автомобиля. Персонал отдела послепродажного обслуживания прошел профессиональное управленческое и техническое обучение, позволяющее быстро и эффективно выполнять обслуживание и ремонт автомобиля, поэтому он всегда будет находиться в хорошем техническом состоянии.

Официальные дилеры Hongqi инвестировали значительные средства в специальные инструменты и оборудование для технического обслуживания. Это помогает предоставить вам лучший сервис.

Официальные дилеры Hongqi придерживаются концепции эффективного, разумного и выгодного обслуживания и выполняют все операции технического обслуживания автомобиля.

Резиновые шланги (для систем охлаждения, обогрева и топливной системы) должны проверяться профессионалами в строгом соответствии с графиком технического обслуживания.

Свойства резиновых шлангов со временем ухудшаются, что приводит к их растягиванию, износу или разрыву. Поэтому если на шлангах видны признаки ухудшения свойств или повреждения, следует немедленно обратиться к официальному дилеру Hongqi для их замены.

■ Меры предосторожности при самостоятельном техническом обслуживании

Можно ли выполнять техническое обслуживание автомобиля самостоятельно?

Если вы обладаете обширными базовыми знаниями по устройству, проверке и техническому обслуживанию автомобиля, а также некоторыми основными инструментами, вы сможете выполнять плановую проверку и техническое обслуживание самостоятельно. В этом разделе приведены простые инструкции по самостоятельному техническому обслуживанию.

Следует напомнить, что для выполнения некоторых работ по обслуживанию требуются специальное оборудование и профессиональные навыки, и предпочтительно, чтобы их выполняли квалифицированные технические специалисты. Даже если вы являетесь опытным техническим специалистом, вам все же рекомендуется обратиться к официальному дилеру HONGQI для проведения стандартизированного ремонта и технического обслуживания. Дилер зафиксирует информацию о техническом обслуживании вашего автомобиля и поможет оформить заявление на гарантийное обслуживание.

■ Нуждается ли автомобиль в ремонте?

Будьте внимательны к изменениям в работе и звуке автомобиля, а также к другим визуальным предупреждениям, указывающим на необходимость обслуживания автомобиля. Ниже перечислены некоторые важные признаки.

- Происходят пропуски зажигания в двигателе, двигатель работает нестабильно или издает дребезжащий звук.
- Очевидное снижение мощности.
- Ненормальный шум двигателя.
- Под автомобилем обнаружена утечка жидкости. (Некоторое количество воды после использования кондиционера или у сливного отверстия после охлаждения выхлопной трубы – нормальное явление.)
- Изменение звука выхлопа. (Это означает, что может произойти опасная утечка монооксида углерода. Необходимо немедленно открыть окно и осмотреть выхлопную систему.)
- Спущенные шины, чрезмерный шум шин при прохождении поворотов, неравномерный износ шин.

- При прямолинейном движении по ровной дороге автомобиль отклоняется в сторону.
- Посторонний шум, связанный с системой подвески.
- Отказ тормоза; ощущение мягкости при нажатии на педаль тормоза; педаль почти касается пола; при торможении автомобиль уводит с дороги.
- Температура охлаждающей жидкости постоянно повышенная.

Если обнаружен какой-либо из вышеперечисленных признаков, как можно скорее обратитесь к официальному дилеру Hongqi. Возможно, автомобиль нуждается в регулировке или ремонте.



Предупреждение

■ **Ненадлежащее техническое обслуживание**

Ненадлежащее техническое обслуживание может привести к серьезному повреждению автомобиля и серьезной травме или даже гибели людей.

■ **Меры предосторожности при работе с аккумулятором**

Клеммы аккумулятора и соответствующие комплектующие содержат свинец и его соединения, которые могут вызывать поражение головного мозга.

Обязательно мойте руки после работы.

■ **Отработавшее моторное масло**

Доказано, что химические вещества, которые содержатся в отработавшем моторном масле, могут вызывать рак у лабораторных животных. Избегайте продолжительного многократного контакта с маслом. Для защиты кожи обязательно промойте ее с мылом и водой.

Если обслуживание будет выполняться самостоятельно, необходимо соблюдать приведенные далее процедуры.

Показатель	Детали и инструменты
Заряд аккумулятора (см. стр. 395)	<ul style="list-style-type: none"> • Теплая вода • Столовая сода • Пластичная смазка • Обычный ключ (для клеммных болтов)
Уровень охлаждающей жидкости (см. стр. 390)	<ul style="list-style-type: none"> • Долговечная автомобильная охлаждающая жидкость • Воронка (только для добавления охлаждающей жидкости)
Уровень моторного масла (см. стр. 387)	<ul style="list-style-type: none"> • Оригинальное моторное масло Honda или его эквивалент • Ткань или бумага для очистки, воронка (только для добавления моторного масла)
Уровень тормозной жидкости (см. стр. 392)	<ul style="list-style-type: none"> • Оригинальная тормозная жидкость Honda • Ткань или бумага для очистки, воронка (только для добавления тормозной жидкости)
Предохранитель (см. стр. 411)	<ul style="list-style-type: none"> • Предохранитель с такой же номинальной силой тока, как изначально установленный
Радиатор, конденсор и промежуточный охладитель (см. стр. 391)	—

Показатель	Детали и инструменты
Давление воздуха в шинах (см. стр. 403)	<ul style="list-style-type: none">• Манометр для измерения давления воздуха в шинах• Источник сжатого воздуха
Омывающая жидкость (см. стр. 394)	<ul style="list-style-type: none">• Омывающая жидкость или незамерзающая омывающая жидкость (для использования в зимнее время)• Воронка

 **Предупреждение**

В отсеке двигателя установлено много механизмов. Они могут внезапно начать вращаться, нагреться или оказаться под напряжением. Во избежание тяжелой травмы уделяйте повышенное внимание следующим моментам.

■ Детали в отсеке двигателя

- Если при выполнении работ под капотом необходимо запустить двигатель, обязательно снимите все украшения (особенно кольца, браслеты, часы и цепочки), галстуки, шарфы и другую свободную одежду, прежде чем приближаться к двигателю или электрическому вентилятору, который может заработать в любой момент.
- Соблюдайте осторожность, чтобы не дотронуться до двигателя, радиатора, коллектора выхлопной системы и т. д. сразу после остановки автомобиля, поскольку они могут быть очень горячими. Масло и другие жидкости также могут быть горячими.
- Перед открытием капота обязательно заглушите двигатель, поставьте автомобиль на стояночный тормоз, включите передачу Р, выключите двигатель кнопкой запуска/остановки двигателя, возьмите с собой ключ и дождитесь остывания двигателя.
- Не приближайте руки, одежду и инструменты к вращающемуся вентилятору и приводному ремню двигателя.
- Не оставляйте ничего в отсеке двигателя.
После осмотра или обслуживания отсека двигателя не оставляйте в нем ничего, например инструменты или ткань. В противном случае это может привести к повреждению или возгоранию двигателя и несчастному случаю.
- Рядом с топливом или аккумулятором запрещается курить, создавать искры или пользоваться открытым пламенем.
- Соблюдайте особую осторожность при работе с аккумулятором. Он содержит токсичный и коррозионно-активный сульфат.
- Соблюдайте осторожность при обращении с тормозной жидкостью, поскольку она может нанести вред рукам или глазам, а также повредить лакокрасочное покрытие. При попадании тормозной жидкости на руки или в глаза немедленно промойте их чистой водой. При плохом самочувствии обратитесь за медицинской помощью.

 **Предупреждение**

■ **Работа возле электрического вентилятора или решетки радиатора**

Убедитесь, что двигатель выключен кнопкой запуска/остановки двигателя. Если двигатель включен, электрический вентилятор охлаждения может автоматически начать вращение при запуске системы кондиционирования воздуха или сильном нагревании охлаждающей жидкости.

■ **Защитные очки**

Пользуйтесь защитными очками для защиты глаз от попадания предметов или жидкостей.

 **Внимание**

■ **Меры предосторожности после снятия воздушного фильтра**

При эксплуатации автомобиля со снятым воздушным фильтром загрязнения, содержащиеся в воздухе, могут вызвать чрезмерный износ двигателя.

■ **Слишком низкий или высокий уровень тормозной жидкости**

Если уровень тормозной жидкости слегка падает при износе тормозных колодок или уровень в бачке тормозной жидкости относительно высокий, это нормальное явление. Если необходимо часто пополнять бачок с тормозной жидкостью, это означает возможное наличие неисправности. В этом случае обратитесь к официальному дилеру Hongqi для выполнения проверки.

Сажевый фильтр

Сажевый фильтр удаляет твердые частицы из выхлопных газов и имеет функцию самоочистки при обычных условиях движения (непрерывное движение на скорости более 30 км/ч).



Продолжительное движение на низкой скорости, неоднократный холодный запуск двигателя при низкой температуре или продолжительная работа автомобиля на холостом ходу могут привести к чрезмерному содержанию углерода в сажевом фильтре, который может оказаться не способен выполнить самоочистку и отправит аварийное оповещение.

- Если на комбинации приборов загорается сигнальная лампа (зеленая) о необходимости очистки сажевого фильтра бензинового двигателя (GPF)  и одновременно с этим на многофункциональном дисплее отображается оповещение «Необходима очистка фильтра выхлопных газов во время движения, см. руководство», это означает, что необходимо выполнить очистку сажевого фильтра во время движения. В этом случае можно прогреть двигатель (пока температура охлаждающей жидкости не достигнет 90 °C), разогнать автомобиль до 60 км/ч или больше и двигаться в обычном режиме.

Примечания

1. После передвижения на автомобиле в соответствии с вышеописанным методом сигнальная лампа о необходимости очистки сажевого фильтра бензинового двигателя (GPF)  (зеленая) погаснет, и очистка будет завершена.
2. Необходимое время очистки может варьироваться в зависимости от состояния автомобиля (например, от 0,5 до 1 ч или больше).
3. Время, затрачиваемое на очистку, можно сократить, увеличив скорость автомобиля и иногда сильно нажимая на педаль акселератора для разгона.
4. Если движение в соответствии с описанием выше невозможно, скорость автомобиля следует увеличить.

Этот процесс может занять больше времени в зависимости от состояния автомобиля (например, движение в течение 1 ч).

- Когда на комбинации приборов загорается сигнальная лампа неисправности сажевого фильтра бензинового двигателя (GPF)  (желтая) и одновременно с этим на многофункциональном дисплее появляется сообщение: «Обратитесь в автосервис для очистки сажевого фильтра выхлопных газов», это означает, что сажевый фильтр нельзя эффективно очистить во время движения и следует немедленно обратиться к официальному дилеру Hongqi для очистки.
- Когда загорается сигнальная лампа неисправности сажевого фильтра бензинового двигателя (GPF)  (желтая) и одновременно с этим на многофункциональном дисплее появляется сообщение: «Обратитесь в автосервис для проверки и ремонта сажевого фильтра выхлопных газов», это означает, что содержание углерода в сажевом фильтре значительно превышает предельную величину и следует немедленно обратиться к официальному дилеру Hongqi для очистки.

10-3. Самостоятельное обслуживание

Капот

Открытие капота изнутри автомобиля

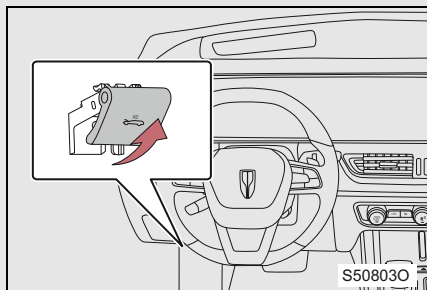

Чтобы открыть капот, дважды потяните ручку открытия капота внутри автомобиля.

Предупреждение

■ Проверка перед началом поездки

Убедитесь, что капот закрыт и заперт.

Если капот не будет заперт, он может неожиданно открыться во время движения, что приведет к дорожно-транспортному происшествию и получению тяжелой травмы.

Внимание

■ Закрытие капота

- Не прикладывайте большое усилие, чтобы не повредить капот.
- Перед тем как закрыть капот, убедитесь, что внутри в отсеке двигателя ничего не осталось (например, инструментов).

10-3. Самостоятельное обслуживание

Моторный отсек

Поскольку конфигурации разных моделей отличаются, изображение приведено только для информации.

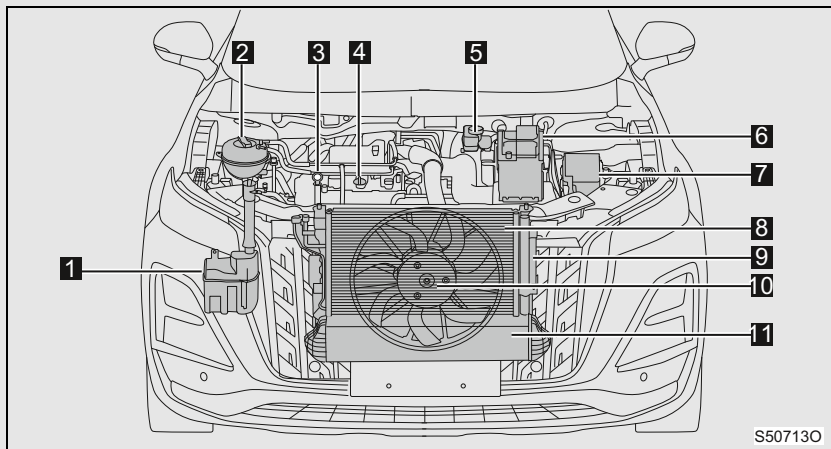

S507130

- | | |
|--|-------------------------------------|
| 1 Бачок омывающей жидкости | 2 Бачок охлаждающей жидкости |
| 3 Щуп для проверки уровня масла | 4 Маслозаливная горловина |
| 5 Бачок тормозной жидкости | 6 Аккумулятор |
| 7 Блок предохранителей | 8 Конденсор |
| 9 Радиатор | 10 Вентилятор охлаждения |
| 11 Промежуточный охладитель | |

Масло

Уровень масла надо проверять, когда двигатель имеет рабочую температуру, а кнопка запуска/остановки двигателя выключена.

■ Проверка масла

Шаг 1 Остановите автомобиль на ровном горизонтальном участке земли. После остановки двигателя подождите 5 минут, чтобы масло стекло в его нижнюю часть.

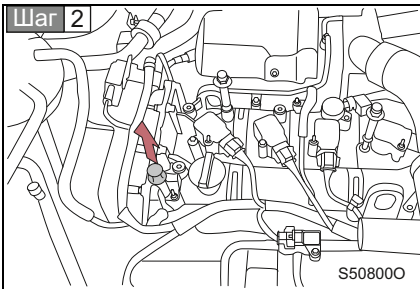

Положите чистую ткань под конец щупа и извлеките щуп.

Шаг 3 Протрите щуп.

Шаг 4 Полностью вставьте масляный щуп.

Шаг 5 Положите чистую ткань под конец щупа, извлеките щуп наружу и проверьте уровень масла.

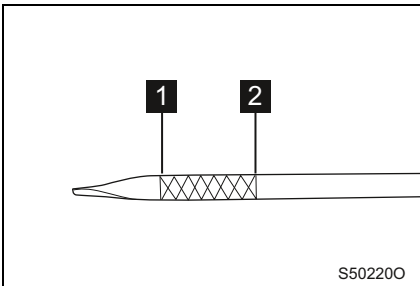

1 НИЗКИЙ
2 ПОЛНЫЙ

Уровень масла должен находиться между низким и полным уровнем. Если уровень масла слишком низкий или слишком высокий, это надо своевременно исправить.

Шаг 6 Перед установкой щупа протрите его начисто.

■ Долив масла

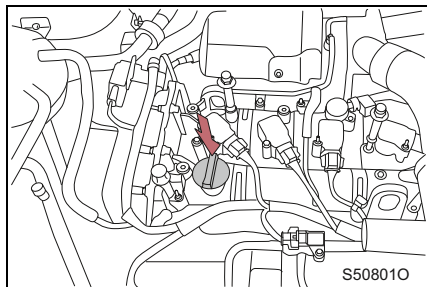

Если уровень масла находится рядом с отметкой НИЗКОГО уровня или ниже ее, долейте масло той же марки, которая залита в двигатель.

Перед добавлением масла обязательно определите его марку и подготовьте все необходимое.

Шаг 1 Открутите крышку с маслозаливной горловины, вращая ее против часовой стрелки.

Шаг 2 Добавляйте масло медленно и проверяйте уровень щупом.

Шаг 3 Закройте горловину крышкой и вращайте ее по часовой стрелке до конца.

■ Рекомендованная марка масла

Рекомендуется использовать масло 5W-30.

Не используйте моторное масло с высокой вязкостью при очень низкой температуре. Это может вызвать затруднения при запуске двигателя. Рекомендуется использовать масло рекомендованных марок.

Для получения дополнительной информации проконсультируйтесь у официального дилера Hengqi.

■ Расход масла

Во время движения автомобиля расходуется некоторое количество моторного масла. Расход масла может возрасти, и при проведении технического обслуживания понадобится добавить моторное масло, если:

- используется новый двигатель, например после покупки нового автомобиля или замены двигателя;
- используется масло низкого качества или неправильной вязкости;

- двигатель работает на высоких оборотах, или автомобиль передвигается в условиях высокой загрузки или частого ускорения и замедления;
- двигатель работает на холостом ходу продолжительное время, или автомобиль часто передвигается по перегруженным дорогам.



Предупреждение

■ Меры предосторожности при утилизации отработавшего масла

- Отработавшее масло содержит потенциально опасные вещества, которые могут вызывать такие заболевания, как дерматит и рак кожи, поэтому необходимо избегать длительного или частого контакта с маслом. Тщательно смывайте с кожи масло водой с мылом.
- Утилизацию отработавшего масла и масляного фильтра выполняйте безопасным способом с соблюдением законодательства по охране окружающей среды. Не выбрасывайте отработавшее масло и масляный фильтр с бытовым мусором, в канализацию или на грунт. Для получения информации о переработке или утилизации масла обратитесь к официальному дилеру Hongqi.
- Храните отработавшее масло в недоступном для детей месте.



Внимание

■ Предотвращение серьезного повреждения двигателя

Регулярно проверяйте уровень масла.

■ Меры предосторожности при замене масла

- Следите за тем, чтобы не разбрызгивать моторное масло на детали автомобиля.
- Избегайте перелива масла, это может привести к повреждению двигателя.
- При каждом доливе масла в автомобиль следует проверять уровень масла с помощью щупа.
- Убедитесь в том, что крышка заливной горловины хорошо затянута.

Охлаждающая жидкость

Нормальный уровень охлаждающей жидкости находится между отметок F (максимальный) и L (минимальный).

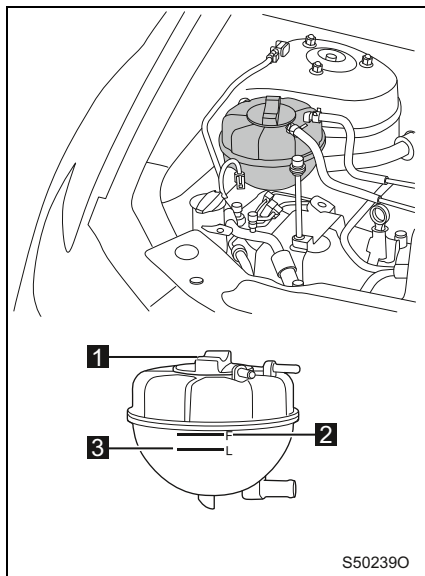

- 1 Крышка бачка
- 2 F (максимальный)
- 3 L (минимальный)

Если уровень охлаждающей жидкости находится ниже отметки F, долейте охлаждающую жидкость до нормального уровня.

■ Снижение уровня охлаждающей жидкости сразу после ее добавления

Визуально осмотрите такие компоненты, как радиатор, бачок охлаждающей жидкости и трубок системы охлаждения.

Если утечка не обнаружена, обратитесь к официальному дилеру марки Hengqi для проверки системы охлаждения.

■ Выбор охлаждающей жидкости

Используйте автомобильную охлаждающую жидкость длительного действия круглый год.

Для получения дополнительной информации об охлаждающей жидкости обратитесь к официальному дилеру марки Hengqi.

 **Предупреждение**

- **При высокой температуре охлаждающей жидкости или горячем радиаторе/конденсоре**
 - Не добавляйте охлаждающую жидкость, потому что горячая охлаждающая жидкость очень опасна и может вызывать ожоги.
 - Не снимайте крышку с бачка охлаждающей жидкости. Система охлаждения может находиться под давлением, поэтому после открытия крышки возможно разбрызгивание горячей охлаждающей жидкости, что приведет к ожогам и другим травмам.

 **Внимание**

- **Добавление охлаждающей жидкости**
Для обеспечения надлежащей смазки, защиты от коррозии и эффективности охлаждения необходимо доливать охлаждающую жидкость того типа, который указан HONGQI.
Ознакомьтесь с инструкциями на этикетке охлаждающей жидкости.
- **Случайное разбрызгивание охлаждающей жидкости**
Смойте охлаждающую жидкость водой, чтобы предотвратить повреждение деталей или краски.

Радиатор, конденсор и промежуточный охладитель

Проверьте радиатор, конденсор и промежуточный охладитель и удалите с них посторонние вещества.
Если радиатор, конденсор или промежуточный охладитель сильно загрязнены или имеют неисправность, обратитесь к официальному дилеру марки HONGQI для проверки автомобиля.

 **Предупреждение**

- **Двигатель при высокой температуре**
Не прикасайтесь к радиатору, конденсору и промежуточному охладителю, чтобы не получить ожог.

Двигатель с турбонаддувом

- Проверку, демонтаж или замену турбоагнетателя необходимо выполнять только после остановки двигателя и охлаждения турбоагнетателя.
- Следите за тем, чтобы масло не попало на поверхность турбоагнетателя, поскольку это может привести к возгоранию.
- Не охлаждайте турбоагнетатель, разбрызгивая воду на его горячую поверхность, это может его повредить.
- После запуска двигателя с турбонаддувом рекомендуется, чтобы он поработал 3 минуты на холостых оборотах, чтобы обеспечить хорошее смазывание турбоагнетателя.

Тормозная жидкость

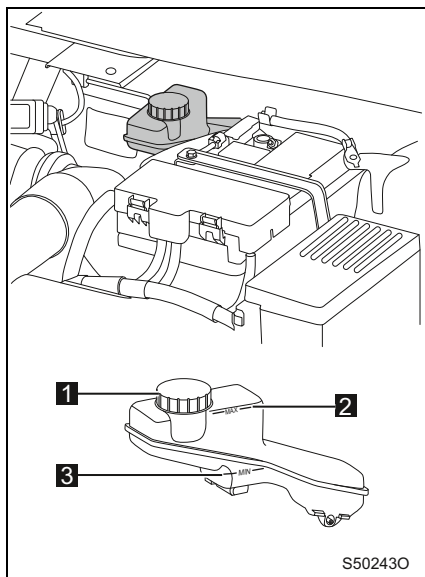

- 1** Крышка бачка тормозной жидкости
- 2** MAX (максимальный)
- 3** MIN (минимальный)

Если уровень тормозной жидкости находится ниже отметки MIN, долейте тормозную жидкость до нормального уровня.

 **Предупреждение****■ Меры предосторожности при добавлении тормозной жидкости**

- Разбрызгивание тормозной жидкости очень опасно. Если она попадет в глаза, промойте их большим количеством воды и немедленно обратитесь за медицинской помощью.
- Следите за тем, чтобы тормозная жидкость не попала на тело или электрические детали в моторном отсеке, поскольку это может привести к получению травмы или возгоранию.

■ Слишком низкий уровень тормозной жидкости

- Слишком низкий уровень тормозной жидкости представляет большую опасность. Это указывает на износ тормозных колодок или утечку в тормозной системе. Тормоза могут не сработать, что приведет к серьезной аварии. Если обнаружится, что уровень жидкости слишком низкий, проверьте тормозную систему.
- При слишком низком уровне жидкости следует добавить тормозную жидкость до отметки MAX. Перед добавлением тормозной жидкости тщательно очистите детали вокруг крышки бачка тормозной жидкости.

 **Внимание**

- Тормозная жидкость наносит повреждения лакокрасочному покрытию. При попадании тормозной жидкости на лакокрасочное покрытие немедленно вытрите ее.
- Использование любой тормозной жидкости, кроме указанной, способно повредить систему. Смешивание тормозных жидкостей разных видов также способно повредить систему.
- Если необходимо добавить или заменить тормозную жидкость, обратитесь за консультацией к официальному дилеру Hongqi.

Омывающая жидкость

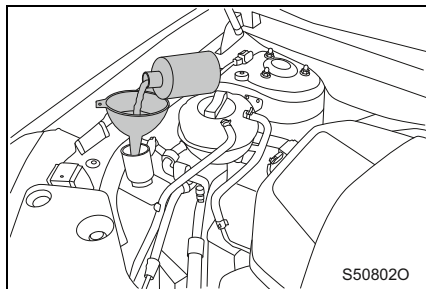

Если не работает любой из стеклоомывателей или на многофункциональном дисплее комбинации приборов появляется аварийное сообщение, это означает, что бачок омывающей жидкости может быть пуст. В этом случае необходимо своевременно добавить омывающую жидкость.

Предупреждение

■ Добавление омывающей жидкости

Не добавляйте омывающую жидкость, когда двигатель работает или сильно нагрет. В противном случае при попадании омывающей жидкости на двигатель может произойти возгорание содержащегося в ней спирта.

Внимание

■ Не используйте вместо омывающей жидкости другие жидкости

Не используйте мыльный раствор или охлаждающую жидкость вместо омывающей жидкости. Это может вызвать потеки не лакокрасочном покрытии.

■ Разбавление омывающей жидкости

При необходимости можно разбавить омывающую жидкость водой. См. температуру замерзания, указанную на этикетке емкости с омывающей жидкостью.

Аккумулятор

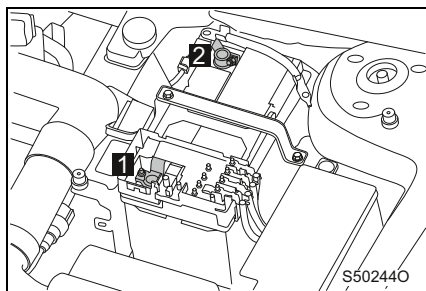

Убедитесь в отсутствии коррозии на клеммах аккумулятора, плохо закрепленных соединений, трещин на внешних компонентах и плохо закрепленных зажимов крепления.

- 1 Положительная клемма
- 2 Отрицательная клемма

■ Меры предосторожности при установке

- При подключении аккумулятора внимательно следите за тем, чтобы не перепутать полярность, поскольку это может повредить электрооборудование автомобиля.
- Во время хранения, транспортировки и установки аккумулятора следите за тем, чтобы положительные и отрицательные клеммы не соприкасались друг с другом. К примеру, чтобы металлический ключ, используемый для монтажа проводки, не касался одновременно положительных и отрицательных клемм. В этом случае возможно короткое замыкание аккумулятора, ведущее к непосредственной неисправности.
- Поскольку на аккумуляторе находятся небольшие вентиляционные отверстия, на ставьте его на бок или вверх дном при хранении, перемещении и установке, чтобы не допустить вытекания электролита.
- Для замены аккумулятора используйте такую же модель.
- Если зажимы проводов окислились или были загрязнены при замене аккумулятора, снимите оксидный слой или грязь наждачной бумагой и перед монтажом проводов нанесите вазелин на зажимы проводов и клеммы аккумулятора.
- При монтаже подключите сначала положительную клемму, а затем отрицательную, а при демонтаже в первую очередь отсоединяйте отрицательную клемму, а затем положительную, чтобы устранить риск короткого замыкания.

■ Меры предосторожности перед зарядкой

Перед зарядкой обратите внимание на следующие моменты.

- При зарядке аккумулятора, установленного на автомобиль, обязательно заглушите двигатель кнопкой запуска/остановки двигателя и отсоедините минусовой провод.
- При подключении кабеля зарядного устройства к аккумулятору или его отключении от аккумулятора выключатель питания на зарядном устройстве должен быть выключен.
- **Меры предосторожности при использовании**
 - Следите за чистотой вентиляционного отверстия на аккумуляторе, чтобы не допустить его загрязнения.
 - Выполняйте зарядку аккумулятора, если имели место следующие условия.
 - Частое недолгое использование и частый запуск автомобиля.
 - Частая езда по загруженным дорогам.
 - Использование большого количества потребителей электроэнергии в автомобиле.
 - Частые поездки в ночное время.
 - Не были выключены лампы после того, как автомобиль был поставлен на стоянку.
 - Не были плотно закрыты двери при стоянке автомобиля.
 - Длительное использование кондиционера, осветительных приборов и другого электрооборудования при выключенном двигателе.
 - Для поддержания нормального уровня заряда аккумулятора в тех случаях, когда автомобиль не используется более 30 дней, выполните следующие действия.
 - Отсоедините провод отрицательной клеммы аккумулятора, чтобы предотвратить разряд аккумулятора, вызванный дополнительным разрядом тока.
 - Заряжайте аккумулятор каждые 20–45 дней.
 - Перед началом эксплуатации автомобиля подключите питание и не пользуйтесь автомобилем некоторое время, чтобы обеспечить нормальную работу функции «старт-стоп».

Система управления электропитанием

- При низком заряде аккумулятора система ограничит работу некоторых функций комфорта, чтобы обеспечить возможность запуска двигателя. При этом данные функции не будут работать в соответствии с настройками пользователя. После восстановления заряда аккумулятора до безопасного уровня

ограниченные функции автоматически вернуться к работе в соответствии с настройками пользователя.

- Система управления электропитанием регулирует выходное напряжение генератора в режиме реального времени, получает информацию о заряде аккумулятора и регулирует оптимальное напряжение заряда, чтобы снизить расход топлива и при этом улучшить характеристики электропитания автомобиля.

 **Предупреждение**
■ Химические вещества в аккумуляторе

В аккумуляторе содержится токсичная коррозионно-активная серная кислота, которая может выделять легковоспламеняющийся и взрывоопасный водород. Чтобы снизить возможность получения тяжелой травмы, при перемещении аккумулятора или работе рядом с ним обязательно соблюдайте следующие меры предосторожности.

- Следите за тем, чтобы инструменты не касались клемм аккумулятора, чтобы не допустить образования искр.
- Не курите и не используйте открытое пламя рядом с аккумулятором.
- Избегайте попадания электролита в глаза, на кожу или одежду.
- Избегайте вдыхания паров электролита или его проглатывания.
- При работе рядом с аккумулятором надевайте защитные очки.
- Не подпускайте детей к аккумулятору.

■ Безопасное место для зарядки аккумулятора

Выполняйте зарядку аккумулятора на открытом месте. Запрещается выполнять зарядку в плохо проветриваемом гараже или закрытом помещении.

■ Меры, предпринимаемые в чрезвычайных ситуациях при работе с электролитом

- Попадание электролита в глаза
Промывайте глаза водой не меньше 15 минут и немедленно обратитесь за медицинской помощью. Если возможно, продолжайте промывать глаза впитывающей губкой или тканью по пути в больницу.
- Попадание электролита на кожу
Тщательно промойте место попадания электролита. Если чувствуете жжение, немедленно обратитесь за медицинской помощью.
- Попадание электролита на одежду
Электролит может проникнуть сквозь одежду и попасть на кожу. Быстро снимите одежду и при необходимости примите вышеуказанные меры.
- Проглатывание электролита
Немедленно выпейте большое количество воды или молока, примите раствор магнезии, перемешанные сырые яйца или растительное масло и обратитесь за медицинской помощью.

■ Не отсоединяйте отрицательную клемму (–) на стороне кузова

Отсоединенная отрицательная клемма (–) может соприкоснуться с положительной клеммой (+), что приведет к короткому замыканию и серьезной травме и даже смерти.

**Внимание****■ Меры предосторожности при зарядке аккумулятора**

Не выполняйте зарядку аккумулятора при запущенном двигателе.
Обязательно выключите все дополнительное оборудование.

10-3. Самостоятельное обслуживание Шины

Выполняйте замену или перестановку шин в соответствии с износом протектора.

■ Проверка шин

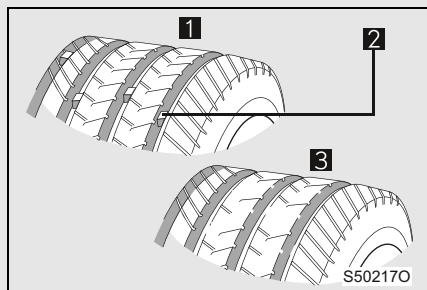

- 1** Новый протектор
- 2** Индикатор износа протектора
- 3** Изношенный протектор

При износе протектора до знака износа шину необходимо заменить (изображение дано только для примера).

■ Перестановка шин

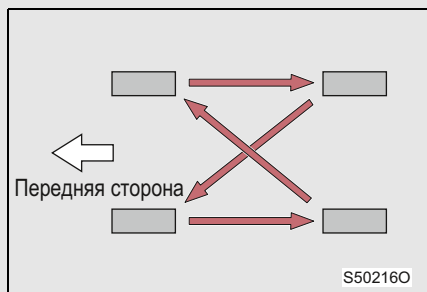

Выполняйте перестановку шин в соответствии с рисунком.

Рекомендуется выполнять перестановку шин каждые 8000–10 000 км, чтобы добиться равномерного износа шин и продлить их срок службы.

Примечание

После перестановки шин необходимо выполнить настройку системы контроля давления воздуха в шинах. При необходимости обратитесь к официальному дилеру HONGQI.

■ Меры по защите от поломки колеса

- При переезде через бордюрный камень или подобные препятствия сохраняйте как можно более низкую скорость в вертикальном направлении на препятствии.
- Следите за тем, чтобы на шины не попадала пластичная смазка, масло и топливо.
- Регулярно проверяйте шины на отсутствие повреждений (таких как расслоение, растрескивание или вздутие) и убирайте мусор, застрявший в углублениях протектора.

■ Меры предосторожности при хранении шин

- Перед тем как снять шину, сделайте на ней пометку, указывающую направление вращения, и при ее обратной установке соблюдайте данную пометку, чтобы направление вращения и динамическая балансировка колеса остались неизменными.
- Снятые колеса и шины храните в сухом прохладном месте, предпочтительно темном, и берегите их от прямых солнечных лучей.

■ Скрытые повреждения

- Повреждения на шинах и ободах часто возникают скрыто, и о неисправности колеса могут свидетельствовать необычная вибрация или отклонение автомобиля во время движения. В этом случае следует как можно скорее доставить автомобиль к официальному дилеру марки Hongoqi для проведения проверки колес.

■ Когда производить замену шины

Замену шины следует производить, когда:

- на шине есть дефект, например порез, разлом, трещина, такой глубины, что становится виден тканевый слой или вздутие;
- шина часто спускает воздух или не подлежит ремонту из-за другого повреждения.

■ Срок службы шины

По мере возможности избегайте использования старых шин со сроком эксплуатации более шести лет. Если приходится использовать старые шины, передвигайтесь на низкой скорости с особой осторожностью.

■ При движении в зимний период

Зимние или всесезонные шины могут улучшить характеристики движения и торможения на поверхности зимних дорог. Зимние шины рекомендуется устанавливать при температуре ниже 7 °C или когда поверхность дороги соответствует зимним условиям.

■ Зимние шины

Если износ протектора зимней шины достигнет 4 мм или более, противоскользкие характеристики зимней шины значительно снизятся.

 **Предупреждение**

■ **Меры предосторожности при осмотре и замене шин**

Во избежание повреждения деталей коробки передач, которое повлияет на управляемость автомобиля, соблюдайте следующие меры предосторожности.

- Не используйте шины разных производителей, разных моделей и с разными рисунками протектора или с разной степенью износа протектора.
- Не используйте шины, не рекомендованные Hongqi.
- Не устанавливайте шины с различными конструкциями, такими как радиальные или диагональные.
- Не используйте вместе летние, всесезонные и зимние шины.
- Не используйте шины, которые уже использовались на других автомобилях.

 **Внимание**

■ **Движение по неровным дорогам**

При движении автомобиля по грунтовым или ухабистым дорогам необходимо соблюдать особую осторожность.

На таких дорогах на шинах часто возникают вздутия в результате удара, которые в итоге перерастают в повреждения.

■ **Снижение давления воздуха в шинах во время движения**

Не продолжайте движение, поскольку это может привести к полному повреждению шины и (или) колеса.

10-3. Самостоятельное обслуживание

Давление воздуха в шинах

Поддерживайте надлежащее давление воздуха в шинах. Проверяйте давление воздуха в шинах не реже раза в месяц.

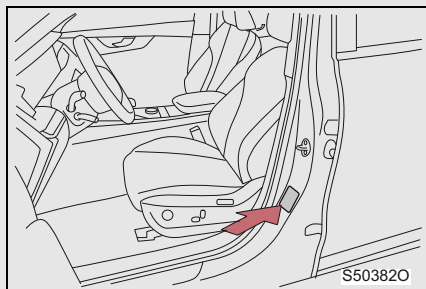

Этикетка с указанием давления в шинах прикреплена под фиксирующим штифтом средней стойки со стороны водителя.

■ Последствия неправильного давления воздуха в шинах

Слишком низкое давление в шинах:

- Увеличение сопротивления качению и расхода топлива.
- Снижение маневренности и устойчивости автомобиля.
- В случае значительного снижения давления шина может отойти от колесного диска, что снизит безопасность.
- Износ шины с обеих сторон.

Слишком высокое давление в шинах:

- Снижение комфорта в автомобиле.
- Чрезмерный износ средней части шины.
- При ударе шина подвержена возникновению внутренних трещин и разрыву.

■ Рекомендации по проверке давления воздуха в шинах

Даже если автомобиль оснащен системой контроля давления воздуха в шинах, которая своевременно напоминает о состоянии давления в шинах, следует самостоятельно проверять давление.

При проверке давления воздуха в шинах соблюдайте следующие меры предосторожности.

- Выполняйте проверку только после остывания шины.

Чтобы получить точные показания давления воздуха в шинах, выполняйте проверку, когда автомобиль простоял не менее 3 часов или проехал не более 1,5 км.

- Всегда используйте манометр для шин.

Внешний вид шины иногда может быть обманчив. Кроме того, при относительно низком давлении воздуха в шинах могут снизиться комфорт и маневренность во время движения.

- Не снижайте давление воздуха в шине после поездки. Давление воздуха в шинах может подняться во время движения. Это нормальное явление.
- Не допускайте перегрузки автомобиля.
Вес водителя, пассажиров и багажа должен быть равномерно распределен для сохранения баланса автомобиля.



Предупреждение

■ **Правильное давление воздуха в шине является ключевым фактором защиты шины**

Поддерживайте надлежащее давление воздуха в шинах, иначе могут возникнуть следующие ситуации.

- Чрезмерный износ.
- Неравномерный износ.
- Плохая управляемость.
- Разрыв шины после перегрева.
- Повреждение диска колеса или разбортировка шины от колесного диска.
- Возможное повреждение шины из-за плохих дорожных условий.

■ **Не передвигайтесь на автомобиле при неправильном давлении воздуха в шинах**

При неправильном давлении воздуха в шинах передвигаться на автомобиле опасно. Неправильное давление воздуха в шинах может отрицательно повлиять на управляемость и привести к дорожно-транспортному происшествию.



Внимание

■ **Меры предосторожности при проверке и регулировке давления воздуха в шинах**

Обязательно поставьте на место колпачок ниппеля шины.

Если не поставить колпачок, в ниппель могут попасть грязь или влага, которые вызовут утечку воздуха, что в результате приведет к дорожно-транспортному происшествию.

Если колпачок ниппеля потерялся, как можно скорее установите новый.

Если обод диска колеса погнулся, растрескался или сильно заржавел, его необходимо заменить.

В противном случае шина может отделиться от обода или можно утратить контроль над автомобилем.

■ Выбор диска колеса

При замене диска колеса убедитесь, что новый диск имеет такую же допустимую нагрузку, диаметр, ширину и вылет, как у изначально установленного колеса.

Новый диск колеса может быть предоставлен официальным дилером Hongqi.

Hongqi рекомендует не использовать следующие колеса.

- Колеса разного типа и диаметра.
- Старые колеса.
- Погнутые и затем выпрямленные колеса.

■ Информация об алюминиевых колесах

- Обязательно используйте колесные гайки и ключ, специально предназначенные для алюминиевых колес.
- При выполнении перестановки, технического обслуживания и замены шин обязательно проверяйте затяжку колесных гаек.
- При использовании цепей противоскольжения соблюдайте осторожность, чтобы не повредить алюминиевый диск.
- Для балансировки колес используйте только балансировочные грузы или аналогичные изделия, рекомендованные Hongqi.

 **Предупреждение**

■ **Замена колеса**

Не используйте диск колеса, модель которого отличается от изначально установленного на автомобиле. Это может привести к потере контроля над автомобилем.

■ **Установка колесной гайки**

● Затягивайте колесную гайку до тех пор, пока коническая часть не соприкоснется с гнездом колесной гайки на диске.

● Никогда не наносите масло или смазку на колесные гайки.

Они могут стать причиной слишком сильного затягивания колесных гаек, что приведет к повреждению их резьбы. Кроме того, масло или смазка могут вызвать откручивание колесных гаек и отсоединение колеса, что станет причиной дорожно-транспортного происшествия, тяжелой травмы или даже гибели людей. Удаляйте все масло и смазку с колесных гаек.

■ **Не используйте дефектные колеса**

Не используйте растрескавшиеся или деформированные колеса.

В противном случае во время движения могут спустить шины, что приведет к ДТП.

10-3. Самостоятельное обслуживание Фильтр кондиционера

Регулярно заменяйте фильтр кондиционера для поддержания эффективной работы кондиционера

■ Замена фильтра кондиционера

Шаг 1 Выключите двигатель кнопкой запуска/остановки двигателя.

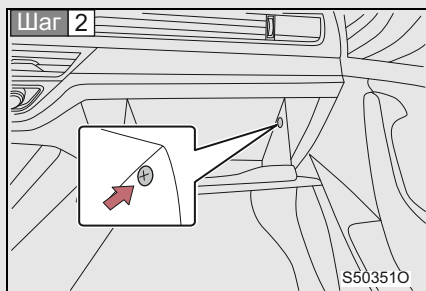

Откройте перчаточный ящик. Снимите пластмассовые крепежные болты на левой и правой сторонах перчаточного ящика, отсоедините ограничитель и потяните вещевого ящик вниз до такого положения, при котором можно извлечь фильтр.

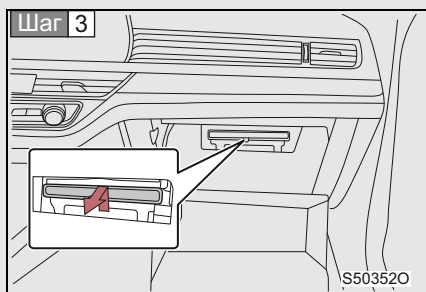

Снимите крышку фильтра и сам фильтр и замените его новым.

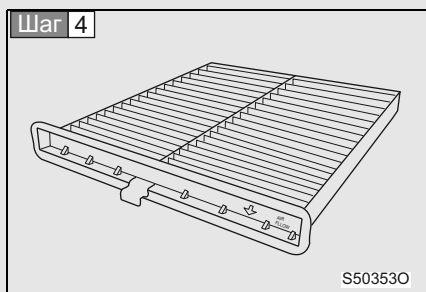

Установите новый фильтр кондиционера такой же модели.

Стрелка на фильтре должна указывать вниз.

■ **Интервал замены фильтра кондиционера**

В местах с большим уровнем запыленности или интенсивным дорожным движением интервал замены может быть сокращен.

■ **Значительное снижение потока воздуха через отверстие дефлектора**

Фильтр может быть засорен. Проверьте фильтр и замените его при необходимости.

■ **Фильтр кондиционера воздуха**

Если необходимо очистить или заменить фильтр, обратитесь к официальному дилеру Hongqi.



Внимание

■ **Использование системы кондиционирования воздуха**

Убедитесь, что фильтр установлен.

Если использовать систему кондиционирования воздуха без фильтра, она может повредиться.

■ **Снятие фильтра**

Не проводите замену фильтра кондиционера воздуха при работающем вентиляторе. Это может привести к получению травмы.

10-3. Самостоятельное обслуживание

Замена батареи в ключе

При снижении заряда батареи в смарт-ключе замените батарею новой.

■ Требуется следующий компонент:

- литиевая батарея CR2032

■ Замена батареи в смарт-ключе

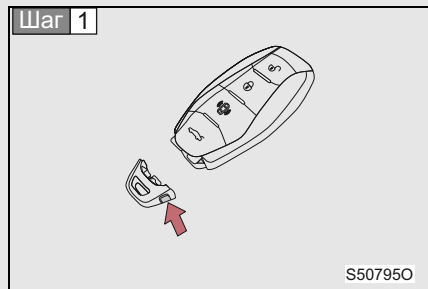

Нажмите кнопку фиксатора, чтобы снять торцевую крышку с ключа.

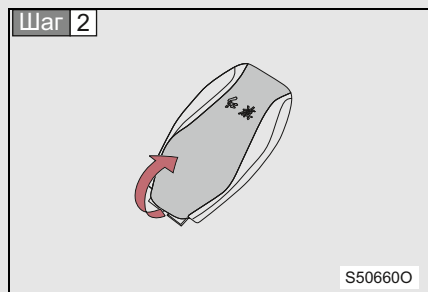

Снимите заднюю крышку с ключа.

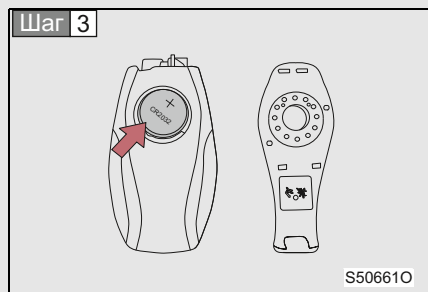

1 Извлеките старую батарею.

Вставьте новую батарею положительным полюсом (+) вверх.

2 Установите заднюю крышку и торцевую крышку ключа на место.

■ **При снижении заряда батареи в смарт-ключе произойдут следующие события**

- Отказ функции дистанционного радиуправления.
- Снижение дальности действия.
- Отказ функции бесключевого доступа и запуска (PEPS).
- Отказ функции интеллектуального запуска.

■ **Использование литиевой батареи CR2032**

- Для замены батареи рекомендуется использовать точно такую же или аналогичную батарею, рекомендованную официальным дилером Hongqi.
- Утилизацию батареи выполняйте в соответствии с местным законодательством и регламентами.



Предупреждение

■ **Сменная батарея и другие компоненты**

Храните компоненты в недоступном для детей месте.

Эти компоненты имеют маленькие размеры, что может вызвать удушье при проглатывании детьми.



Внимание

■ **После замены батареи убедитесь, что ключ дистанционного управления работает**

Во избежание несчастного случая соблюдайте следующие меры предосторожности.

- При использовании смарт-ключа обязательно вытирайте руки насухо, чтобы батарея не окислилась.
- Не прикасайтесь к другим деталям внутри ключа дистанционного управления и не двигайте их.
- Не отгибайте контакты батареи.

10-3. Самостоятельное обслуживание

Проверка и замена предохранителя

Если какой-либо электрический компонент перестает работать, возможно, перегорел предохранитель. В этом случае надо проверить предохранитель и заменить его при необходимости.

Шаг 1 Выключите двигатель кнопкой запуска/остановки двигателя.

Шаг 2 Предохранители установлены в следующих местах. Проверка предохранителей выполняется следующим образом.

■ Отсек двигателя (тип А)

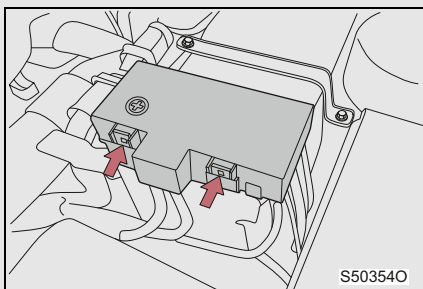

Нажмите фиксатор и откройте крышку.

■ Отсек двигателя (тип В)

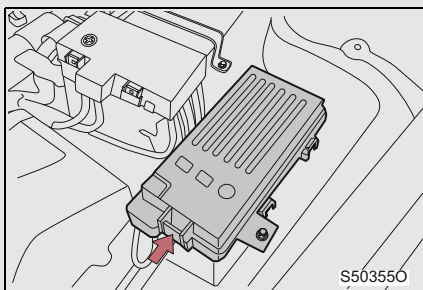

Нажмите фиксатор и откройте крышку.

■ **Панель приборов водителя**

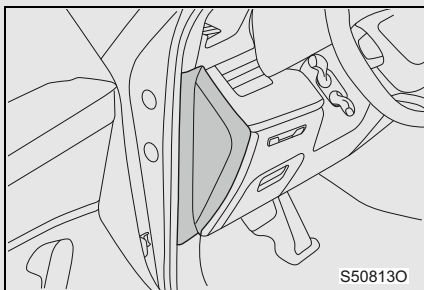

Снимите крышку слева панели приборов.

■ **Декоративная панель порога правой передней двери**

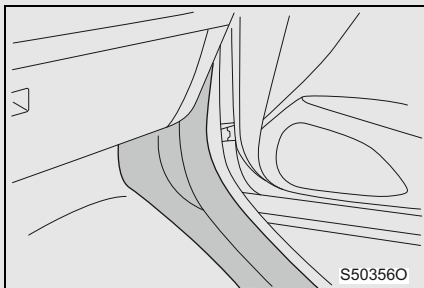

Снимите декоративную панель порога правой передней двери.

Для замены предохранителя в этом месте рекомендуется обратиться к официальному дилеру Hongqi.

Шаг 3 После возникновения неисправности в системе обратитесь к официальному дилеру Hongqi для получения информации о том, какие предохранители надо проверить.

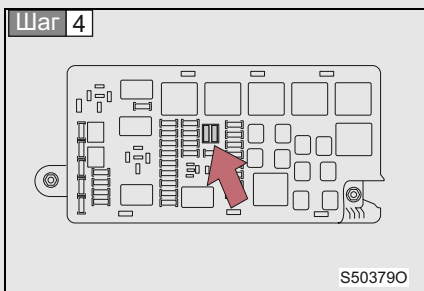

Шаг 4

Снимите предохранитель с помощью вспомогательного инструмента для извлечения.

Шаг 5 Проверьте, перегорел ли предохранитель.

► Тип А

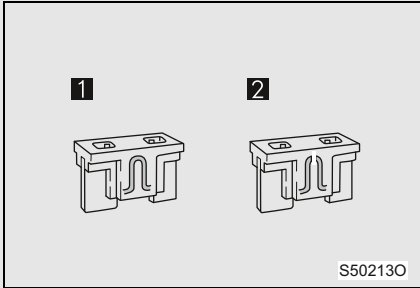

- 1 Нормальный предохранитель
- 2 Перегоревший предохранитель

► Тип В

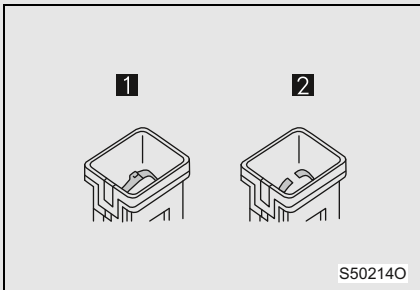

- 1 Нормальный предохранитель
 - 2 Перегоревший предохранитель
- Замените предохранитель новым с номинальной силой тока, указанной Hongqi.

■ Места расположения и номинальная сила тока предохранителей

Для подтверждения места расположения и номинальной силы тока предохранителей обращайтесь к официальному дилеру Hongqi.

■ Меры предосторожности после замены предохранителя

- Если после замены предохранителя электрическая функция не работает, может потребоваться дополнительная проверка. Обратитесь к официальному дилеру Hongqi.
- Если новый установленный предохранитель снова перегорает, обратитесь к официальному дилеру Hongqi для проверки автомобиля.

■ Перегрузка цепи

Предохранитель перегорает, чтобы не допустить повреждение всего узла.

 **Предупреждение**

■ **Предотвращение поломки системы или возгорания автомобиля**

Обязательно соблюдайте следующие меры предосторожности, в противном случае возможны повреждение автомобиля, возгорание или получение травмы.

- Не используйте предохранитель с номинальной силой тока выше или ниже требуемой.
- Обязательно используйте продукцию, рекомендованную официальным дилером HONGQI, или ее аналог. На заменяйте предохранитель проволокой, даже временно. Это может повлечь за собой серьезные повреждения или даже возгорание.
- Не вносите изменения в конструкцию предохранителя или блока предохранителей.

 **Внимание**

■ **Меры предосторожности перед заменой предохранителя**

Обратитесь к официальному дилеру HONGQI, чтобы определить причину чрезмерно высокой электрической нагрузки и отремонтировать автомобиль.

Данные по техническому обслуживанию

Размеры

■ Номер модели: CA6483HA6TC, CA6483HA6TD

Общая длина	4785 мм	
Общая ширина	1905 мм	
Общая высота	1700 мм	
Передняя подвеска	973 мм	
Задняя подвеска	942 мм	
Колесная база	2870 мм	
Ширина колеи	Передние колеса	18 дюймов: 1626 мм 20 дюймов: 1616 мм
	Задние колеса	18 дюймов: 1622 мм 20 дюймов: 1612 мм
Угол въезда	20°	
Угол съезда	23°	

Количество пассажиров

■ Номер модели: CA6483HA6TC, CA6483HA6TD

Количество пассажиров 5

Режим привода

■ Номер модели: CA6483HA6TC

Режим привода передний

■ Номер модели: CA6483HA6TD

Режим привода полный

Общая масса автомобиля

■ Номер модели: CA6483HA6TC

Снаряженная масса		1755 кг
Максимально допустимая общая масса		2205 кг
Нагрузка на ось при полной загрузке	Передние колеса	1128 кг
	Задние колеса	1077 кг

■ Номер модели: CA6483HA6TD

Снаряженная масса		1820 кг
Максимально допустимая общая масса		2270 кг
Нагрузка на ось при полной загрузке	Передние колеса	1148 кг
	Задние колеса	1122 кг

Норма выброса

■ Номер модели: CA6483HA6TC, CA6483HA6TD

Норма выброса	China VI B
---------------	------------

Полный расход топлива автомобиля при заданных условиях испытаний

■ Номер модели: CA6483HA6TC

Модель двигателя	CA4GC20TD-35
Расход топлива в комбинированном цикле (л/100 км)	7,34

■ Номер модели: CA6483HA6TD

Модель двигателя	CA4GC20TD-35
Расход топлива в комбинированном цикле (л/100 км)	7,79

Характеристики автомобиля

■ Номер модели: CA6483HA6TC

Максимальная полезная мощность / обороты двигателя	180 кВт/5500 об/мин
Номинальная мощность / обороты двигателя	185 кВт/5500 об/мин
Максимальный крутящий момент на выходном валу / обороты двигателя	380 Н·м/(1800–4000) об/мин
Максимальный преодолеваемый подъем	40 %
Максимальная скорость	215 км/ч

■ Номер модели: CA6483HA6TD

Максимальная полезная мощность / обороты двигателя	180 кВт/5500 об/мин
Номинальная мощность / обороты двигателя	185 кВт/5500 об/мин
Максимальный крутящий момент на выходном валу / обороты двигателя	380 Н·м/(1800–4000) об/мин
Максимальный преодолеваемый подъем	40 %
Максимальная скорость	210 км/ч

Развал-схождение передних колес (без нагрузки)

■ Номер модели: CA6483HA6TC, CA6483HA6TD

Угол развала передних колес	$-14' \pm 30'$
Угол продольного наклона шкворня	$6^{\circ}44' \pm 30'$
Угол поперечного наклона шкворня	$13^{\circ}59' \pm 45'$
Схождение передних колес	$\beta=5' \pm 5' \quad 2\beta=10' \pm 10'$

Развал-схождение задних колес (без нагрузки)

■ Номер модели: CA6483HA6TC, CA6483HA6TD

Угол развала задних колес	$-49' \pm 45'$
Схождение задних колес	$\beta=16' \pm 5' \quad 2\beta=32' \pm 10'$

Подвеска

■ Номер модели: CA6483HA6TC, CA6483HA6TD

Передняя подвеска	Тип		Независимая подвеска Макферсон
	Тип пружины		Спиральная пружина
	Тип амортизатора		Двухцилиндровый гидропневматический амортизатор / амортизатор с непрерывным контролем демпфирования
	Стабилизатор подвески	Тип	Полый стабилизатор подвески
		Диаметр	Ø 29,2 мм
Задняя подвеска	Тип		Многорычажная независимая подвеска
	Тип пружины		Спиральная пружина
	Тип амортизатора		Двухцилиндровый гидропневматический амортизатор / амортизатор с непрерывным контролем демпфирования
	Стабилизатор подвески	Тип	Сплошной стабилизатор подвески
		Диаметр	Ø 20,6 мм

Технические условия для обкатки нового автомобиля

Пробег обкатки нового автомобиля составляет 1500 км, при этом не допускается превышение числа оборотов выше 3/4 номинального числа оборотов при пробеге до 1000 км; в интервале пробега 1000–1500 км можно повысить частоту вращения двигателя до номинальной в зависимости от состояния дорожного покрытия.

Идентификация автомобиля

■ Паспортная табличка производителя

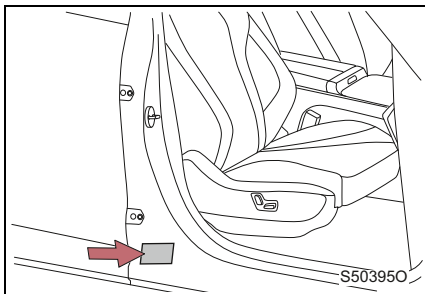

Как показано на рисунке, паспортная табличка производителя расположена на правой средней стойке.

■ Идентификационный номер транспортного средства

Идентификационный номер транспортного средства (VIN) является законным средством идентификации автомобиля. VIN используется для регистрации владельца в качестве основного идентификационного номера.

▶ Левая верхняя часть панели приборов

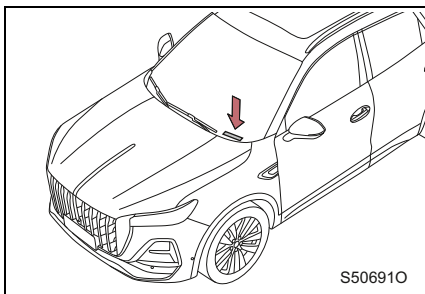

Прикреплен под ветровым стеклом в левой верхней части панели приборов.

▶ Под сиденьем переднего пассажира

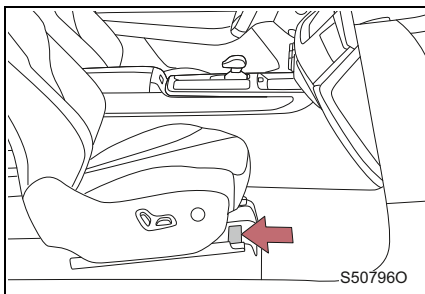

Выгравирован под сиденьем переднего пассажира.

- Модель и заводской номер двигателя
 - ▶ Двигатель CA4GC20TD-35

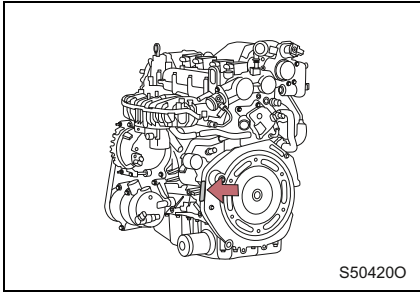

Как показано на рисунке, номер двигателя выгравирован на блоке цилиндров.

Двигатель

Модель	CA4GC20TD-35
Тип	Однорядный четырехцилиндровый четырехтактный 16-клапанный бензиновый двигатель с турбонаддувом, с водяным охлаждением, с верхним двойным распределительным валом, с изменяемой синхронизацией распределительного вала (VCT), с непосредственным впрыском бензина (GDI)
Диаметр × ход поршня	82,5 × 93 мм
Рабочий объем	1,989 л

Топливо

■ Номер модели: CA6483HA6TC, CA6483HA6TD

Вид топлива	Бензин
Октановое число	95 и выше
Объем топливного бака (для справки)	64 л

Система смазки

■ Двигатель CA4GC20TD-35

Объем моторного масла (полный объем)	6 л
Заправочный объем после замены моторного масла и масляного фильтра	5,3 л
Заправочный объем после замены моторного масла	5 л
Марка масла	ACEA C3
Вязкость масла	5W-30

Система охлаждения

■ Номер модели: CA6483HA6TC, CA6483HA6TD

Вместимость	7 л
Тип охлаждающей жидкости	Автомобильная охлаждающая жидкость длительного действия, используется круглогодично (G30-91)

Система зажигания

■ Двигатель CA4GC20TD-35

Свеча зажигания 3707010-27L-A

Зазор свечи зажигания 0,6–0,7 мм

Электрическая система

■ Номер модели: CA6483HA6TC, CA6483HA6TD

Аккумулятор Необслуживаемый аккумулятор 12 В, 80 А·ч

Хладагент кондиционера

■ Номер модели: CA6483HA6TC, CA6483HA6TD

Объем хладагента кондиционера 550 ± 25 г

Спецификация хладагента кондиционера R134a

Коробка передач

■ Номер модели: CA6483HA6TC, CA6483HA6TD

Тип коробки передач 8AT

Вместимость системы масла коробки передач $6,3 \pm 0,15$ л

Тип масла коробки передач AW-1

**Внимание****■ Масло для автоматической коробки передач**

- Если использовать другое масло для автоматической коробки передач, кроме указанного, эффективность переключения передач будет низкой или сгорит диск муфты сцепления в коробке передач.
- Выполняйте замену масла для автоматической коробки передач только в случае необходимости.

Редуктор отбора мощности полного привода

■ Номер модели: CA6483HA6TD

Заправочный объем редуктора отбора мощности полного привода	0,3 ± 0,02 л
Спецификация масла вала	SAE 80W/90

Задняя главная передача

■ Номер модели: CA6483HA6TD

Заправочный объем масляной системы главной передачи	0,48 ± 0,03 л
Спецификация масла главной передачи	SAE 80W/90

Тормозная система

Номер модели: CA6483HA6TC, CA6483HA6TD

Свободный ход педали тормоза	≤ 15 мм
Ход педали тормоза	120 мм
Заправочный объем тормозной системы	Приблизительно 0,8 л
Тип тормозной жидкости (в соответствии с GB 12981-2012)	DOT4

Диапазон использования тормозных колодок

► Передние

Толщина тормозной колодки	Станд.	Полная 18,7 мм	Толщина фрикционного материала 11,5 мм
	Мин.	Полная 9,2 мм	Толщина фрикционного материала 2 мм
Толщина тормозного диска	Станд.	30 мм	
	Мин.	28 мм	

► Задние

Толщина тормозной колодки	Станд.	Полная 15,82 мм	Толщина фрикционного материала 10 мм
	Мин.	Полная 7,82 мм	Толщина фрикционного материала 2 мм
Толщина тормозного диска	Станд.	12 мм	
	Мин.	10 мм	

Окно микроволнового датчика

Окно микроволнового датчика
Рекомендованное положение
(вид в салоне)

Модели без многофункциональной камеры

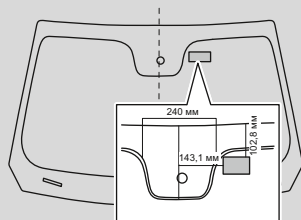

Модели с многофункциональной камерой

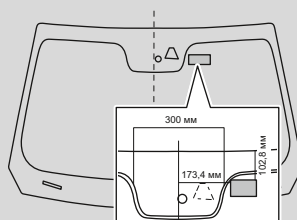

Шины и колеса

Характеристики шин	235/60R18		255/45R20	
Размеры колес	18×7J		20×8,5J	
Давление воздуха в шинах, кПа (бар)		3 человека	ECO	Полная загрузка
	Передние колеса	230 (2,3)	270 (2,7)	260 (2,6)
	Задние колеса	230 (2,3)	270 (2,7)	260 (2,6)
Момент затяжки колесных болтов	107,8–147 Н·м			
Требования к динамической балансировке колес	Остаточный дисбаланс: ≤ 8 г			
Характеристики запасного колеса	T145/80R18			
Давление воздуха в запасном колесе, кПа (бар)	4,2			

Сиденье (с глубокой подушкой сиденья)

Переднее сиденье	Переднее и заднее положение (вперед от крайнего заднего конца рельса)	240 мм
	Угол наклона спинки сиденья	$25^{\circ} \pm 2^{\circ}$
Заднее сиденье	Регулировка продольного положения	Не регулируется
	Угол наклона спинки сиденья	$25^{\circ} \pm 2^{\circ}$

Нормальное состояние спинки сиденья при использовании: нормальным состоянием при использовании является любое фиксированное положение спинки сиденья в пределах хода регулировки.

10-4. Спецификация автомобиля

Информация о топливе

В данном автомобиле может использоваться только неэтилированный бензин.

Для получения оптимальных характеристик двигателя обязательно используйте неэтилированный бензин для автомобилей марки 95 и выше.

Для обеспечения показателей выброса выхлопных газов и возможности диагностирования неисправностей рекомендуется использовать бензин, который соответствует требованиям стандартов, установленных в каждой стране или регионе.

■ **Специальная топливозаправочная горловина для автомобильного бензина**

Чтобы не допустить заправку неправильного топлива, топливозаправочная горловина автомобиля устроена таким образом, что в ней можно разместить только специальный заправочный пистолет автомобильной бензозаправочной колонки.

■ **Стук в двигателе**

- Обратитесь к официальному дилеру Hongqi.
- При разгоне или движении в гору иногда слышен короткий негромкий стук. Это нормальное явление, не беспокойтесь.



Внимание

■ **Меры предосторожности, связанные с качеством топлива**

- Не используйте неправильное топливо. В противном случае двигатель может быть поврежден.
- Использование неправильного топлива приведет к неисправности двигателя или системы контроля выхлопных газов.
- Если было залито неправильное топливо, необходимо тщательно очистить топливную систему и проверить двигатель. Обратитесь к официальному дилеру Hongqi.

**11-1. Устройство
экстренного вызова**
Устройство экстренного
вызова 432

Устройство экстренного вызова

Устройство экстренного вызова установлено на вашем автомобиле. Это устройство предназначено для сообщения об авариях или других чрезвычайных ситуациях в службы экстренной помощи.

Общее описание

■ Экстренные вызовы используют сеть GSM/UMTS для вызова системы экстренного реагирования ERA-GLONASS

- Вызов может быть сделан вручную, когда водитель или пассажир нажимает кнопку «экстренного вызова», или если датчики, встроенные в устройство, регистрируют дорожно-транспортное происшествие, когда автомобиль перевернулся, что угрожает жизни находящихся внутри, то вызов может быть сделан автоматически.

■ Автоматический режим

- Экстренный вызов в автоматическом режиме предусмотрен при включенном зажигании, а также в случае дорожно-транспортного происшествия.

■ Ручной режим

- Экстренные вызовы в ручном режиме могут осуществляться при включенном и выключенном переключателе зажигания.

■ Функция экстренного вызова

- После установления связи с системой ERA-GLONASS это устройство передает набор данных, включающий координаты местоположения автомобиля, тип автомобиля и используемое топливо, а также другую ключевую информацию, необходимую для обеспечения немедленного реагирования экстренных служб, чтобы оказать помощь как можно скорее. После завершения передачи данных с системным оператором устанавливается голосовая связь, для чего в устройство включены микрофон и динамик.
- Кнопка «экстренного вызова», микрофон и индикатор состояния устройства расположены на крыше.
- Также на крыше есть кнопка «Дополнительные функции» для отмены экстренных вызовов и доступа к сервисным функциям.

Экстренный вызов

В случае аварии или любой чрезвычайной ситуации, требующей экстренной помощи, пожалуйста, действуйте следующим образом.

Шаг 1 Просмотрите индикатор состояния экстренного вызова.

Если индикатор мигает или горит зеленым цветом, это указывает, что определена авария в автоматическом режиме и вызваны службы экстренной помощи.

Шаг 2 Если устройство еще не перешло в этот режим, нажмите кнопку «Экстренный вызов».

Внимание

- Кнопка должна быть нажата не менее 2 секунд!

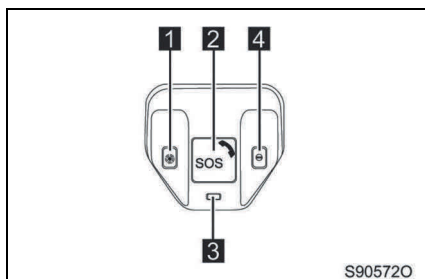

- 1** Кнопка «Дополнительные функции»
- 2** Кнопка экстренного вызова
- 3** Индикатор состояния микрофона
- 4** Микрофон

Если соединение с экстренными службами еще не установлено и вызов был инициирован вручную, вызов экстренных служб можно отменить, нажав кнопку «Дополнительные функции».

Внимание

- При экстренном вызове запрещено нажимать кнопку «Экстренный вызов», ошибочный вызов может привести к повреждению инфраструктуры ERA-GLONASS и помешать нормальной работе операторов.

Шаг 3 При начале экстренного вызова будет воспроизводиться голосовое сообщение «Выполняется экстренный вызов».

После установления контакта с аварийно-спасательными службами передается набор данных, содержащий информацию, необходимую для оперативной помощи. Передача информации может занять до 20 секунд. Дождитесь окончания передачи данных и установления голосового соединения с оператором службы экстренного реагирования. Для облегчения связи с оператором другие источники звука в автомобиле (звуковая система) будут отключены. Отвечайте на вопросы оператора, стараясь говорить в сторону блока пользовательского интерфейса.

В случае возникновения какой-либо проблемы (например, нестабильного сигнала сети GSM) устройство несколько раз попытается сделать экстренный вызов. Если подключение к службам экстренного реагирования по-прежнему невозможно, индикатор на блоке пользовательского интерфейса будет мигать красным, а также будет воспроизводиться голосовое сообщение «Невозможно выполнить экстренный вызов». В этом случае попробуйте вызвать экстренные службы любым другим возможным способом.

Голосовые соединения со службами экстренного реагирования должны осуществляться только по инициативе оператора службы. После завершения соединения (зеленый индикатор погаснет) при необходимости можно повторно набрать экстренный вызов, нажав соответствующую кнопку. После завершения экстренного вызова оператор службы экстренной помощи может перезвонить, связь с находящимися в салоне людьми будет устанавливаться автоматически.

Самодиагностика

Экстренные вызовы имеют функцию самодиагностики работоспособности всех своих основных компонентов. Программа самодиагностики будет запускаться каждый раз при включении зажигания, в это время индикатор состояния экстренного вызова загорится красным цветом на 3-5 секунд. При включенном зажигании также периодически включается самодиагностика. Если во время самодиагностики будет обнаружена неисправность, индикатор состояния будет постоянно гореть красным цветом (при зажигании).

Для обнаружения неисправностей вы можете переключить экстренный вызов в тестовый режим. Переключайтесь в тестовый режим только при включенном зажигании и неподвижном автомобиле.

Для перехода в тестовый режим кратко нажмите кнопку «Дополнительные функции» и следуйте инструкциям, воспроизводимым устройством через динамики. Во время проверки отдельных компонентов устройство сообщит о целостности каждого компонента. Переход в тестовый режим запрещен в течение двух часов после окончания экстренного вызова.



Внимание

- При наличии неисправностей правильное функционирование экстренного вызова не может быть гарантировано. Пожалуйста, обратитесь в авторизованный сервисный центр для устранения неполадок как можно скорее.

Система экстренного вызова оснащена встроенной резервной батареей, которая может работать даже в случае аварии, приводящей к повреждению/остановке автомобиля.

 **Внимание**

- Если выключить переключатель зажигания, резервная батарея, встроенная в аварийный вызов, разрядится. Так, при последующем подключении основной батареи до полного заряда резервной батареи экстренного вызова самодиагностика может обнаружить неисправность, и это не повод обращаться в сервисный центр для ее замены. При включении переключателя зажигания и положительной температуре резервная батарея заряжается автоматически. Время использования может достигать 10 часов после полной зарядки.

Индикатор состояния

В следующей таблице перечислены возможные варианты отображения состояния устройства и соответствующие режимы работы.

Способ работы	Индикация состояния
Запуск самодиагностики при зажигании	Индикатор становится красным на 4 секунды
Тестовый режим	Индикатор мигает красным и зеленым попеременно
Обнаружена неисправность	Индикатор постоянно горит красным
Экстренный вызов: набор номера и передача данных	Индикатор мигает зеленым
Экстренный вызов: инициализация и голосовая связь с оператором	Индикатор постоянно горит зеленым
Экстренный вызов недоступен	Индикатор мигает красным

Услуги с добавленной стоимостью

В системе экстренного вызова, установленной на вашем автомобиле, реализованы следующие дополнительные услуги:

- удаленный мониторинг местонахождения автомобиля и состояния подключенных датчиков;
- контроль стиля вождения;
- функция телефонного звонка по номеру программы.

По умолчанию эти функции недоступны, но их можно активировать, если обратиться к ближайшему представителю региональной сети производителя устройства.

Перечень
сокращений432
Регистратор данных ...434

Перечень сокращений

Сокращение	Описание
ABP	Система автоматического предварительного повышения давления в тормозной системе
ABS	Антиблокировочная тормозная система
ACC	Адаптивный круиз-контроль
ADB	Система адаптивного дальнего света
AEB	Система автономного экстренного торможения
APA	Автоматическая система помощи при парковке
AQS	Система качества воздуха
BBF	Функция усиления тормоза
BSD	Система контроля слепых зон
CDD-S	Система контролируемого замедления для функции ACC-Stop & Go
CDP	Система контролируемого замедления стояночным тормозом
CO	Угарный газ, окись углерода
DSM	Система контроля состояния водителя
EBD	Система электронного распределения тормозного усилия
ECU	Электронный блок управления
EDR	Регистратор событий
ELR	Аварийно-запирающееся втягивающее устройство
EMS	Система управления двигателя
EPB	Электромеханический стояночный тормоз
EPS	Электроусилитель руля
ESC	Электронная система контроля устойчивости

Сокращение	Описание
ESS	Сигнал экстренного торможения
ETC	Система автоматического взимания платы
FCW	Система предупреждения о возможном столкновении
GPF	Сажевый фильтр бензинового двигателя
HBA	Гидравлическая система помощи при торможении
HBB	Гидравлическая система усиления тормоза
HHC	Система помощи при трогании в подъем
IHC	Система интеллектуального управления дальним светом
LDW	Система предупреждения о сходе с полосы движения
LED	Светодиод
LKA	Система помощи при удержании в полосе движения
MAX	Максимальный
MIN	Минимальный
OBD	Бортовая диагностика
SACC	Интеллектуальный адаптивный круиз-контроль
TCS	Система регулировки тягового усилия
TPMS	Система контроля давления воздуха в шинах
TSR	Система распознавания дорожных знаков
USB	Универсальная последовательная шина
VIN	Идентификационный номер транспортного средства

Регистратор данных

Регистратор данных

Автомобиль оборудован регистратором данных (EDR). Регистратор данных (EDR) предназначен главным образом для регистрации данных в случае неизбежных или внезапных столкновений (таких как раскрытие подушки безопасности или столкновение с преградой), чтобы понять, как работает система автомобиля. EDR используется специально для регистрации данных, связанных с системами динамического управления и обеспечения безопасности автомобиля в течение короткого периода времени. Однако иногда данные могут не регистрироваться в зависимости от степени тяжести и типа столкновения.

Содержимое, источник и использование данных, зарегистрированных EDR автомобиля, показаны в таблице ниже.

№	Название данных	Содержимое	Источник
1	Продольное ускорение	Изменение скорости автомобиля в продольном направлении	Блок управления подушками безопасности
2	Максимальное зарегистрированное продольное ускорение	Максимальное суммарное изменение скорости автомобиля в направлении оси X, зарегистрированное EDR	Блок управления подушками безопасности
3	Время достижения максимального зарегистрированного продольного ускорения	Время, зарегистрированное EDR, прошедшее от нулевого момента времени до возникновения максимального суммарного изменения скорости автомобиля вдоль оси X	Блок управления подушками безопасности

№	Название данных	Содержимое	Источник
4	Флаг отсечки	Момент времени, когда EDR впервые достигает диапазона датчика при сборе данных об ускорении (горизонтальном или продольном)	Блок управления подушками безопасности
5	Скорость автомобиля	Линейная скорость борта колеса или скорость автомобиля, полученная другими средствами	Антиблокировочная тормозная система
6	Рабочий тормоз, включение или выключение	Используется для определения нажатия педали тормоза водителем	Блок управления двигателя
7	Состояние ремня безопасности водителя	Состояние кнопки пряжки ремня безопасности водителя	Блок управления подушками безопасности
8	Положение педали акселератора	Выраженное в процентах текущее положение педали акселератора до положения полного нажатия водителем	Блок управления двигателя
9	Обороты в минуту (об/мин)	Обороты главного коленвала двигателя	Блок управления двигателя
10	Цикл включения питания во время события	Количество циклов включения-выключения питания, начиная с первого использования ECU, регистрирующего данные EDR, до регистрации данных EDR при возникновении события	Блок управления подушками безопасности

№	Название данных	Содержимое	Источник
11	Цикл включения питания во время считывания	Количество циклов включения-выключения питания, начиная с первого использования ECU, регистрирующего данные EDR, до регистрации данных EDR при считывании	Блок управления подушками безопасности
12	Состояние полноты регистрации данных о событии	Флаг состояния, указывающий, были ли данные о событии полностью зарегистрированы и сохранены в ECU, который регистрирует данные EDR	Блок управления подушками безопасности
13	Временной интервал между данным событием и последним событием	Время, прошедшее от начала события X до начала события X-1, если эти два события происходят в течение 5 секунд	Блок управления подушками безопасности
14	Идентификационный номер транспортного средства	Идентификационный номер транспортного средства (VIN), присвоенный производителем транспортного средства	Блок управления подушками безопасности
15	Аппаратный номер ECU, который регистрирует данные EDR	ECU, который осуществляет функцию регистрации EDR в автомобиле	Блок управления подушками безопасности
16	Серийный номер ECU, который регистрирует данные EDR	ECU, который осуществляет функцию регистрации EDR в автомобиле	Блок управления подушками безопасности

№	Название данных	Содержимое	Источник
17	Программный номер ECU, который регистрирует данные EDR	ECU, который осуществляет функцию регистрации EDR в автомобиле	Блок управления подушками безопасности

Эти данные используются для анализа в случае раскрытия, чтобы можно было лучше понять ситуацию при столкновении и причиненные им травмы.

Примечание. EDR регистрирует данные, только если автомобиль попадает в столкновение определенной степени; то есть EDR не регистрирует данные и персональную информацию (например, имя, пол, возраст и место столкновения) при обычном движении. Фиксированные события могут иметь превосходство над нефиксированными, а не над фиксированными событиями. Для считывания данных, зарегистрированных EDR, необходимо использовать специальное оборудование, указанное производителем автомобиля, и получить разрешение на доступ к EDR. Помимо производителя автомобиля, информацию могут считать третьи лица, обладающие специальным оборудованием (например, правоохранительные структуры), если у них есть разрешение на доступ к автомобилю или EDR.

Описание систем ESC/ABS/ACC и других функций находится в соответствующих главах настоящего руководства.

На основании правовых обязательств по контролю за продукцией Компания может использовать данные для контроля безопасности окружающей среды, исследований и повышения качества систем безопасности автомобиля. Для целей исследований Компания может предоставлять данные соответствующим лицам в анонимной форме, то есть такие данные не содержат информацию об автомобиле, владельце и арендаторе.

Справочная информация

Кнопка отпирания крышки багажника

Стр. 93

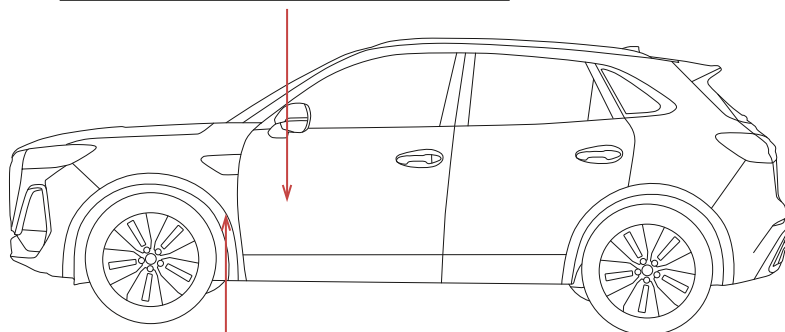

Ручка открывания капота

Стр. 385

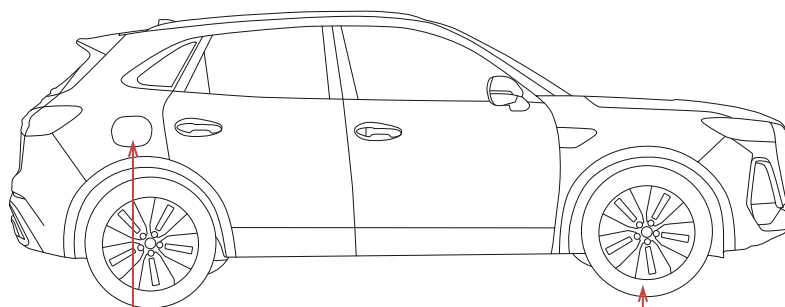

Крышка топливного бака

Стр. 78

Давление воздуха в шинах

Стр. 427

Объем топливного бака (для справки)	См. стр. 422
Вид топлива	Неэтилированный бензин (см. стр. 422)
Давление воздуха в шинах	См. стр. 427
Емкость масляной системы	См. стр. 422
Тип масла	См. стр. 422

Перечень инструментов

Изображение	Название	Количество
	Знак аварийной остановки	1
	Буксировочное кольцо	1
	Отражающий жилет*	1
	Баллонный ключ	1
	Рычаг домкрата	1
	Домкрат	1

(* – функция может частично или полностью отсутствовать в комплектации автомобиля)



HONGQI
— since 1958 —